

# Polisport®

## Polisport Child Trailer

### FOR BIKING OR STROLLING WITH 1 OR 2 KIDS



**CHILDREN & CARGO**  
MAXIMUM LOAD  
CAPACITY 41KG



**CARGO**  
MAXIMUM LOAD  
CAPACITY 25 KG



**SEATING POSITIONS**  
1 OR 2 CHILDREN, OR CARGO



**9 MONTHS- 6 YEARS**  
MAX. HEIGHT: 105 CM



**5-POINT SAFETY HARNESS**  
QUICK RELEASE BUTTON  
CHILDPROOF SAFETY BUCKLE  
SOFT PADDINGS

**EN. POLISPORT CHILD TRAILER**

For biking or strolling with 1 or 2 kids

**FR. REMORQUE POUR ENFANT(S) POLISPORT**

Pour balades à vélo ou à pied avec 1 ou 2 enfants

**PT. ATRELADO PARA CRIANÇAS POLISPORT**

Para atrelar a uma bicicleta ou para passear com 1 ou 2 crianças

**DE. POLISPORT KINDERANHÄNGER**

Zum Radfahren oder Spazierengehen mit 1 oder 2 Kindern

**CS. DITSKÝ CYKLOVOZÍK POLISPORT**

Pro jízdu na kole nebo procházky s 1 nebo 2 dětmi

**DA. POLISPORT BØRNETRAILER**

Til cykeltur eller gåtur med 1-2 børn

**ES. REMOLQUE INFANTIL POLISPORT**

Para montar en bicicleta o salir a pasear con uno o dos niños

**FI. POLISPORT LASTENKULJETUSKÄRRYT**

1 tai 2 lapsen kanssa pyöräilyyn tai kävelyyn

**HU. POLISPORT UTÁNFUTÓ GYERMEKNEK**

Kerekpárosához vagy sétához egy vagy két gyermekkel

**IT. RIMORCHIO PER BAMBINI POLISPORT**

Per andare in bici o a passeggio con 1 o 2 bambini

**LT. VEPIMĖLIS-PRIEKABA VAIKAMS „POLISPORT“**

Skirta tvirtinti prie dviračio arba naudoti einant pasivaikėdžioti (1–2 vaikams)

**NL. POLISPORT KINDERTRAILER**

Om met een of twee kinderen te fietsen of wandelen

**PL. PRZYCZEPKA DLA DZIECI POLISPORT**

Z funkcją przyczepki rowerowej i wózka do przewożenia 1 lub 2 dzieci

**SK. DETSKÝ VOZÍK ZA BICYKEL POLISPORT**

Na bicyklovanie alebo prechádzku s 1 alebo 2 deťmi

**SL. POLISPORT OTROŠKA KOLESARSKA PRIKOLICA**

Za kolesarjenje ali sprehajanje z 1 ali 2 otrokoma



**COMPATIBLE BICYCLE WHEELS:**  
WITH 9MM QUICK-RELEASE TYPE REAR WHEELS  
AND SOLID WHEEL AXLES UP TO 10MM



**E-BIKE COMPATIBLE**



**TOWING SPEED**  
ADVISED SPEED: 16KM/H / 10MPH  
MAX SPEED: 25KM/H / 15MPH



**IN CONFORMITY WITH**  
EN15918 AND EN1888



**NOT COMPATIBLE WITH BICYCLES**  
WITH 12 MM THRU AXLES/WHEELS



**NOT COMPATIBLE WITH BICYCLES**  
WITH MOTOR (MOPEDS AND SCOOTERS)

[WWW.POLISPORT.COM](http://WWW.POLISPORT.COM)

**EN.** ICONS INDEX  
**FR.** INDEX DES IMAGES  
**PT.** ÍNDICE DE ÍCONES  
**DE.** SYMBOLLISTE

**CS.** INDEX IKON  
**DA.** OVERSIGT OVER IKONER  
**ES.** ÍNDICE DE ICONOS  
**FI.** SYMBOLILUETTELO

**HU.** SZIMBÓLUMMUTATÓ  
**IT.** INDICE DELLE ICONE  
**LT.** PIKTOGRAMŲ RODYKLĖ  
**NL.** ICONEN INDEX

**PL.** LISTA IKON  
**SK.** INDEX IKON  
**SL.** KAZALO IKON



**EN.** Failure to comply with these operating instructions can lead to serious injury or death of the bicycle operator and/or child. Polisport is not liable for any damage to the product or persons resulting from improper installation, storage, or assembly (non-compliance with assembly instructions), improper maintenance, misuse or use not in compliance with the technical or use specifications (non-compliance with maintenance and care instructions), modifications or repairs made by you or a third party.

**FR.** Le non-respect de ces instructions peut entraîner des blessures graves ou le décès du cycliste et/ou de l'enfant. Polisport n'est pas responsable des dommages qui pourront survenir au produit ou aux personnes, en conséquence d'installation, rangement ou montage inappropriés, d'entretien et usage incorrects, ou d'utilisation non conforme aux spécifications techniques ou d'utilisation (non-respect des instructions d'entretien et de maintenance) ou encore de modifications ou de réparations réalisées par un tiers ou que vous aurez effectuées.

**PT.** O incumprimento destas instruções de montagem pode provocar lesões graves ou até mesmo a morte do condutor da bicicleta e / ou da criança. A Polisport não se responsabiliza por qualquer dano material ou pessoal, resultante de instalação, armazenamento ou fixação incorretos (não cumprimento das instruções de montagem), manutenção indevida, má utilização ou utilização não em conformidade com as especificações técnicas ou de utilização (não cumprimento com as instruções de manutenção e cuidados a ter), alterações ou reparações feitas por si ou por terceiros.

**DE.** Werden diese Gebrauchsanweisungen nicht

befolgt werden, kann dies zu schweren Verletzungen oder zum Tod des Fahrradfahrers und/oder Kindes führen. Polisport haftet nicht für Sachschäden am Produkt oder Personenschäden, die sich aus einer unsachgemäßen Anbringung, Lagerung oder Montage (Nichteinhaltung der Montageanleitung), unsachgemäßen Wartung, unsachgemäßen oder nicht den technischen Spezifikationen entsprechenden Nutzung (Nichteinhaltung der Wartungs- und Pflegeanleitung) oder aus Änderungen oder Reparaturen, die durch Sie oder einem Dritten vorgenommen werden, ergeben.

**CS.** Nedodržení pokynů v tomto návodu k použití může vést k vážnému zranění nebo úmrtí osoby jedoucí na kole a/nebo dítěte. Polisport nenese odpovědnost za jakékoliv škody na výrobku nebo zranění osob, vyplývající z nesprávné instalace, uskladnění nebo montáže (nedodržení návodu na montáž), nesprávné údržby, nesprávného použití nebo použití v rozporu s technickými nebo funkčními specifikacemi (nedodržení návodu k údržbě), úprav nebo oprav prováděných vámi nebo třetí stranou.

**DA.** Manglende overholdelse af denne betjeningsvejledning kan medføre alvorlig skade eller død af cyklisten og / eller barnet. Polisport er ikke ansvarlig for nogen skade på produktet eller personer som følge af forkert installation, opbevaring eller montering (manglende overholdelse af montagevejledning), forkert vedligeholdelse, forkert brug eller brug, der ikke er i overensstemmelse med de tekniske specifikationer eller betjeningspecifikationer (manglende overholdelse af vedligeholdelse og plejeinstruktioner), ændringer eller reparationer foretaget af dig eller en tredje part.

**ES.** El incumplimiento de estas instrucciones de funcionamiento puede provocar lesiones graves o la muerte del usuario de la bicicleta y/o el niño. Polisport queda exenta de cualquier responsabilidad en caso de daños materiales o personales producidos como resultado de una instalación, almacenamiento o fijación (incumplimiento de las instrucciones de fijación) inadecuadas, mantenimiento inadecuado, uso indebido o uso sin tener en cuenta las especificaciones técnicas o instrucciones de uso (incumplimiento de las instrucciones de mantenimiento y cuidado), modificaciones o

reparaciones realizadas por usted o por terceros.

**FI.** Näiden käyttöohjeiden noudattamatta jättäminen voi johtaa pyöräilijän ja/tai lapsen vakavaan loukkaantumiseen tai kuolemaan. Polisport ei ole vastuussa mistään esine- tai henkilövahingosta, jotka aiheutuvat väärästä asennuksesta, varastoinnista, tai kokoonpanosta (asennusohjeen noudattamatta jättämisestä), väärästä huollosta, väärinkäytöstä tai ohjeiden vastaisesta käytöstä (hoito- ja huolto-ohjeiden noudattamatta jättämisestä), sekä sinun tai kolmannen osapuolen tekemistä muutoksista tai korjauksista.

**HU.** A jelen használati utasítás be nem tartása a kerékpárvezető és/vagy a gyermek súlyos sérüléséhez vagy halálához vezethet! A Polisport nem vállal felelősséget a termék vagy személyi sérülés esetén, amennyiben a sérülés nem megfelelő felszerelés, tárolás vagy összeszerelés (az összeszerelési útmutató be nem tartása), helytelen karbantartás, nem rendeltetésszerű vagy a műszaki és használati utasításoknak nem megfelelő használat (a karbantartási és ápolási útmutató be nem tartása), a felhasználó vagy harmadik személy által végzett módosítások vagy javítások miatt következett be.

**IT.** Non rispettare le presenti istruzioni per il funzionamento può provocare serie ferite o la morte del ciclista e/o del bambino. Polisport non è responsabile per eventuali danni al prodotto o alle persone derivanti da un'installazione, conservazione o montaggio non corretti (mancato rispetto delle istruzioni di montaggio), manutenzione e uso impropri o non conformi alle specifiche tecniche o di utilizzo (mancato rispetto delle istruzioni relative alla manutenzione e alla cura), modifiche o riparazioni effettuate dall'utente o da terzi.

**LT.** Nesilaikant šių instrukcijų galima sukelti rimtą ar mirtiną dviratininko ir (arba) vaiko sužalojimą. „Polisport“ neatsako už joki gaminio pažeidimą ar asmenų sužalojimą dėl netinkamo sumontavimo, laikymo arba surinkimo (nesilaikant surinkimo nurodymų), netinkamos priežiūros, netinkamo naudojimo arba naudojimo nesilaikant techninių arba naudojimo specifikacijų (priežiūros nurodymų nesilaikymo), įsų arba trečiųjų šalių atliktų pakeitimų ar remontų.

**NL.** Het niet naleven van deze gebruiksaanwijzingen kan leiden tot ernstige verwondingen of het overlijden van de fietser en/of kind. Polisport is niet aansprakelijk voor schade aan het product of aan personen, die voortkomt uit het onjuist installeren, opslaan of monteren (niet navolgen van de montage-instructies), onjuist onderhouden, misbruik of gebruik dat niet voldoet aan de technische of gebruiksspecificaties (niet navolgen van de instructies voor onderhoud en verzorging), aanpassingen of reparaties uitgevoerd door u of door derden.

**PL.** Niezastosowanie się do tych instrukcji może prowadzić do poważnych obrażeń lub śmierci użytkownika roweru i / lub dziecka. Firma Polisport nie ponosi odpowiedzialności za żadne obrażenia ciała ani uszkodzenia produktów wynikające z nieprawidłowej instalacji, przechowywania lub montażu (niezgodność z instrukcją montażu), nieprawidłowej konserwacji, niewłaściwego użycia albo użycia niezgodnie ze specyfikacją techniczną lub użytkową (niezgodność z instrukcją konserwacji i pielęgnacji), modyfikacji lub napraw wykonywanych przez użytkownika lub stronę trzecią.

**SK.** Nedodržanie pokynov v tomto návode na použitie môže viesť k vážnemu zraneniu alebo smrti osoby idúci na bicykli a/alebo dieťaťa. Spoločnosť Polisport nie je zodpovedná za akékoľvek poškodenie výrobku alebo ujmu na zdraví v dôsledku nesprávnej inštalácie, skladovania alebo montáže (nedodržanie montážnych pokynov), nesprávnej údržby, nesprávneho používania alebo používania, ktoré nie je v súlade s technickými špecifikáciami alebo pokynmi na používanie (nedodržanie pokynov na údržbu a starostlivosť), úprav alebo opráv, ktoré ste vykonali vy alebo iná tretia osoba.

**SL.** Neupoštevanje navodil za uporabo lahko privede do resnih poškodb ali smrti kolesarja in/ali otroka. Polisport ne prevzema odgovornosti za poškodbe na izdelku ali osebi, ki so posledica nepravilne namestitve, skladiščenja ali sestavljanja (tako, ki ni v skladu z navodili), vzdrževanja, neprimerne uporabe ali uporabe, ki ni v skladu s tehničnimi specifikacijami ali specifikacijami o uporabi (takimi, ki niso v skladu z navodili o vzdrževanju in negi) ter modifikacij ali popravil, ki ste jih izvedli sami ali tretja oseba.



**EN.** OK! CORRECT ASSEMBLY  
**FR.** OK! CORRECTEMENT ASSEMBLÉ  
**PT.** OK! MONTAGEM CORRECTA  
**DE.** OK! KORREKTE MONTAGE  
**CS.** OK! SPRÁVNÁ MONTÁŽ

**DA.** OK! KORREKT MONTERING  
**ES.** OK! MONTAJE CORRECTO  
**FI.** OK! KOKOAMINEN ONNISTUNUT  
**HU.** JÓ! HELYES ÖSSZESZERELÉS  
**IT.** OK! CORRETTO ASSEMBLAGGIO

**LT.** GERA! TINKAMAS SURINKIMAS  
**NL.** OK! JUISTE MONTAGE  
**PL.** POPRAWNE! PRAWIDŁOWY MONTAŻ  
**SK.** OK! SPRÁVNÁ MONTÁŽ  
**SL.** V REDU! PRAVILNA MONTAŽA



**EN.** NOT OK! FORBIDDEN  
**FR.** NON ! INTERDIT  
**PT.** ERRADO! PROIBIDO  
**DE.** NICHT OK! VERBOTEN  
**CS.** NENÍ TO V POŘÁDKU! ZAKÁZÁNO

**DA.** IKKE OK! FORBUDT  
**ES.** NO OK! PROHIBIDO  
**FI.** EI OK! KIELLETTY  
**HU.** NEM JÓ! TILOS  
**IT.** NON OK! PROIBITO

**LT.** NEGERAI! DRAUDŽIAMA  
**NL.** NIET OK! VERBODEN  
**PL.** NIEPOPRAWNE! ZABRONIONE  
**SK.** NIE JE TO V POŘÁDKU! ZAKÁZANÉ  
**SL.** NI V REDU! PREPOVEDANO

EN. PRODUCT INDEX  
FR. INDEX DU PRODUIT  
PT. ÍNDICE DO PRODUTO  
DE. PRODUKTVERZEICHNIS

CS. INDEX PRODUKTU  
DA. OVERSIGT OVER PRODUKTET  
ES. ÍNDICE DE PRODUCTOS  
FI. TUOTELUETTELO

HU. TERMÉKMUTATÓ  
IT. INDICE DEL PRODOTTO  
LT. GAMINIŲ RODYKLĖ  
NL. PRODUCTEN INDEX

PL. LISTA PRODUKTÓW  
SK. INDEX PRODUKTU  
SL. KAZALO IZDELKOV

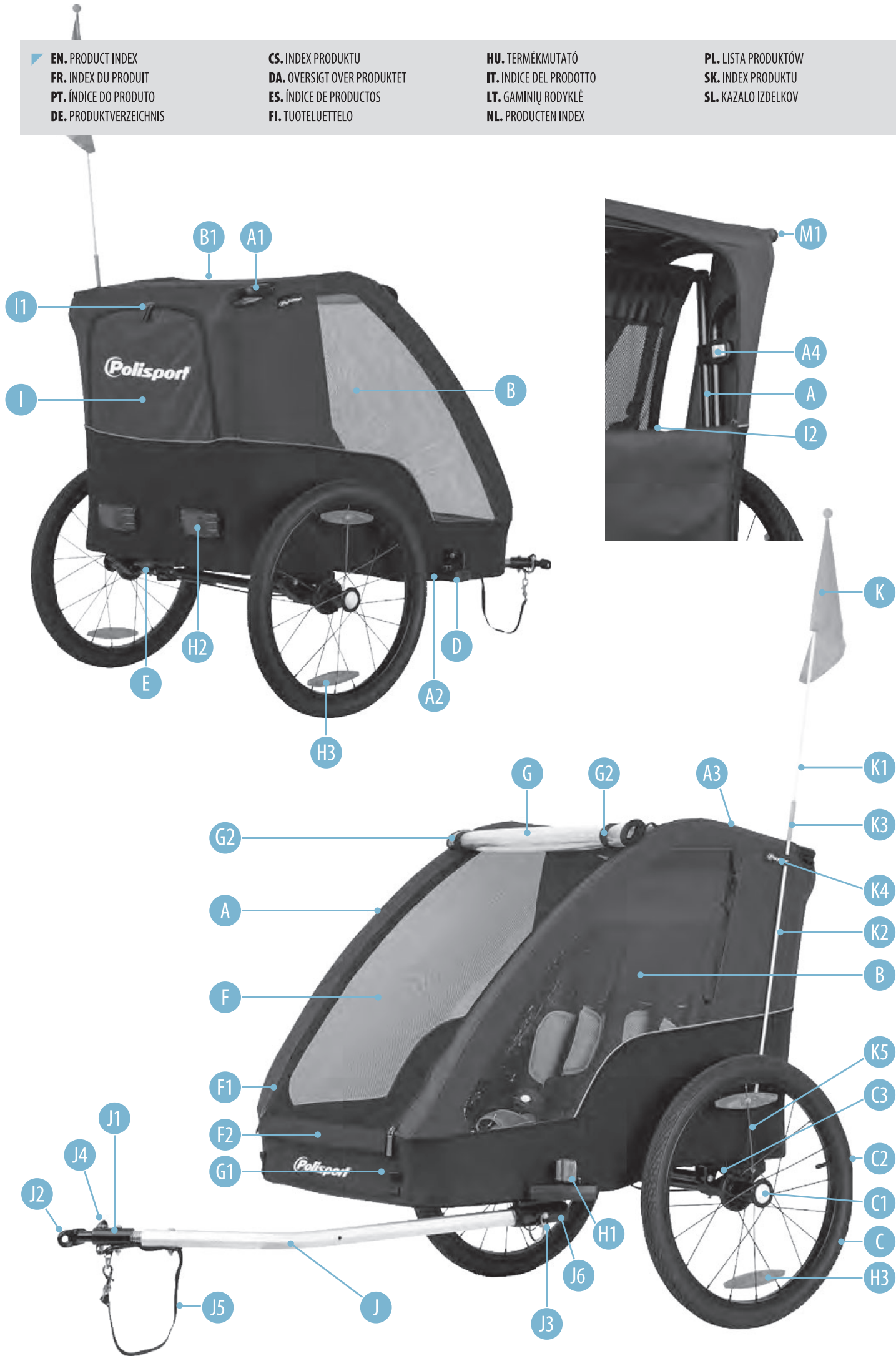



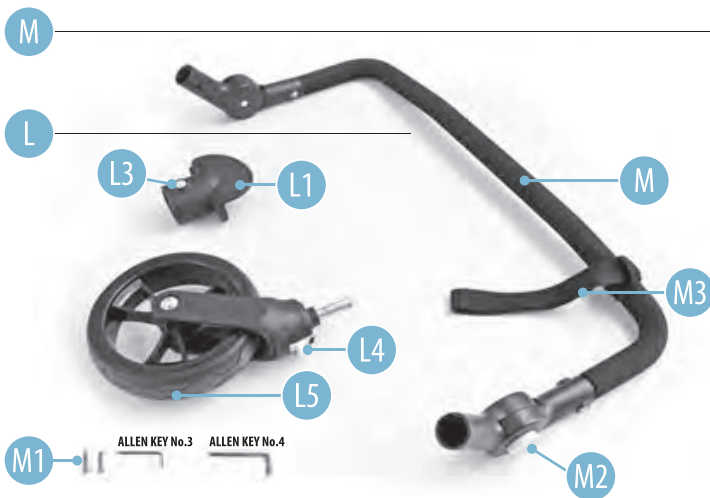

**EN. ASSEMBLY INSTRUCTIONS** - Read the manual carefully for a correct and safe assembly. The image sequence does not dispense the integral reading of the text.

**FR. INSTRUCTIONS D'ASSEMBLAGE DU PRODUIT** - Lire attentivement le manuel pour un assemblage correct et sûr. La séquence d'images ne dispense pas la lecture intégrale du texte.

**PT. INSTRUÇÕES DE MONTAGEM** - É obrigatória a leitura integral deste manual para uma correcta e segura montagem da cadeira. A sequência de imagens não dispensa a leitura completa deste manual.

**DE. PRODUKT-MONTAGE** - Bitte lesen sie die anleitung sorgfältig für eine korrekte und sichere montage. Trotz der nachfolgenden Bilderfolge, halten wir Sie an, den dazugehörigen Text vollständig zu lesen.

**CS. MONTÁŽ PRODUKTU POKYNY** - Přečtete si pečlivě manuál pro správnou a bezpečnou montáž. Pořadí obrázků nerozděluje základní interpretaci textu.

**DA. INDHOLDSFORTEGNELSE AF MØNTERINGSVEJLEDNING**

Gennemlæs nøje denne manual for korrekt og sikker montering. Billedsekvensen fritager ikke den integrerede læsning af teksten.

**ES. INSTRUCCIONES DE MONTAJE DEL**

**PRODUCTO** - Leer atentamente el manual para un montaje correcto y seguro. La sucesión de imágenes no exime de leer el manual en su totalidad.

**FI. OHJEET** - Lue käyttöohjeet huolellisesti tarkkaa ja turvallista kokoamista varten. Kuvasarja ei kerro kaikkea. Lue myös tekstiä.

**HU. A TERMÉK ÖSSZESZERELÉSI** - Olvassa el figyelmesen a használati útmutatót a helyes és biztonságos összeszereléshez. A képek megtekintése nem váltja ki az útmutató elolvasását.

**IT. ISTRUZIONI DI ASSEMBLAGGIO** - Leggere con attenzione il manuale per montare il prodotto in modo corretto e sicuro. La sequenza di immagini non dispensa dalla lettura integrale del testo.

**LT. GAMINIO SURINKIMO INSTRUKCIJOS** - Atidžiai perskaitykite instrukcijas, kad teisingai ir saugiai sumontuotumėte. Paveikslėlių seka nenurodo viso teksto.

**NL. INSTRUCTIES** - Lees de handleiding zorgvuldig voor een goede en veilige montage. Dat er een reeks afbeeldingen is, wil niet zeggen dat de volledige tekst niet gelezen hoeft te worden.

**PL. INSTRUKCJI MONTAŻU PRODUKTU** - Przeczytać uważnie w celu prawidłowego i bezpiecznego zamocowania. Obejrzenie samych zdjęć nie jest wystarczające do zaznajomienia się z obsługą produktu, należy również przeczytać tekst instrukcji.

**SK. MONTÁŽ PRODUKTU POKYNY** - Za pravilno in varno sestavljanje, pazorno preberi navodila. Poleg ogleda slikovnih navodil obvezno preberite tudi besedilo.

**SL. ZVEZI Z MONTAŽO IZDELKA** - Za pravilno in varno sestavljanje, pazorno preberi navodila. Poleg ogleda slikovnih navodil obvezno preberite tudi besedilo.

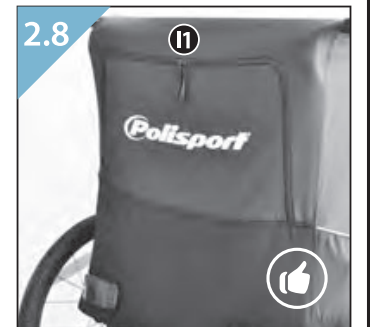
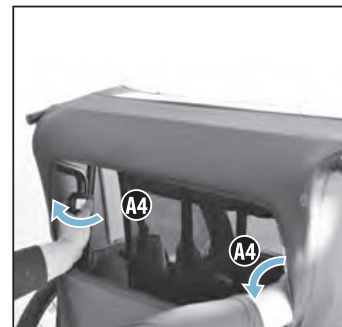
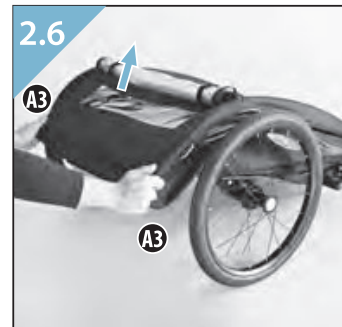
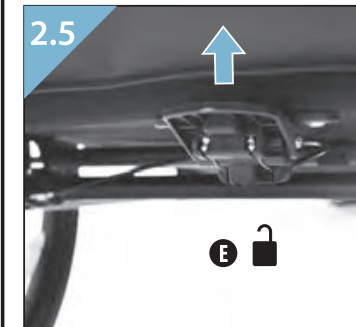
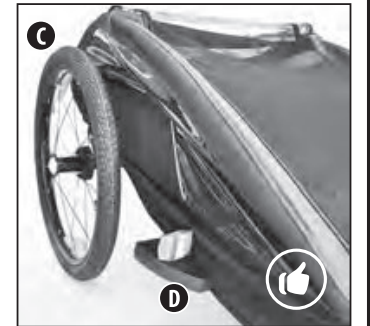
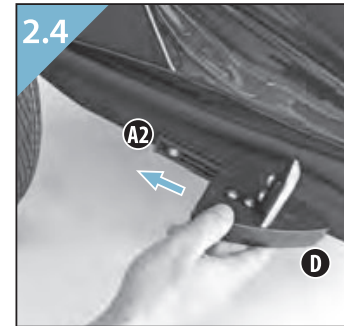
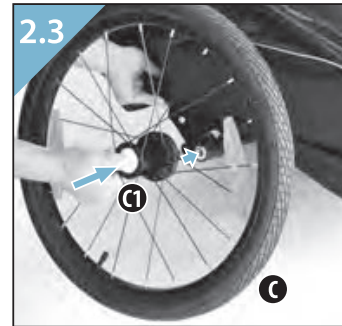
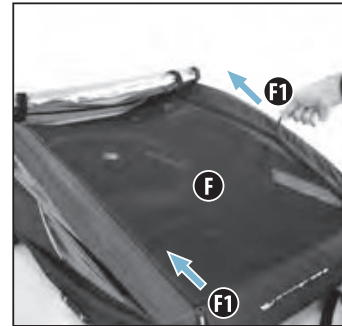
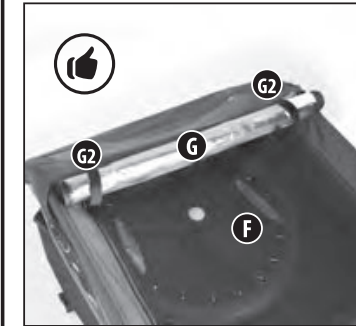
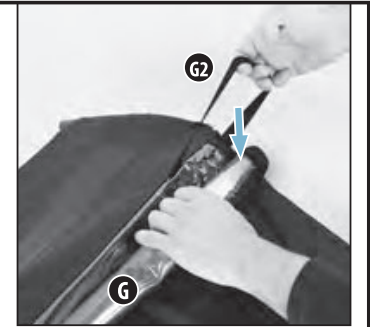
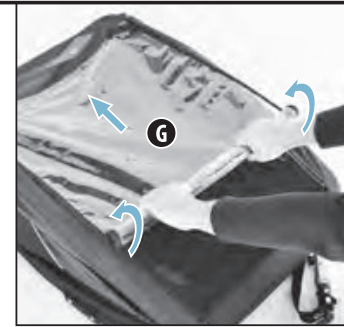
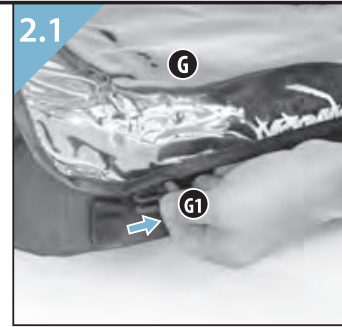
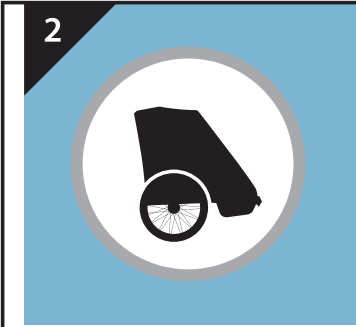
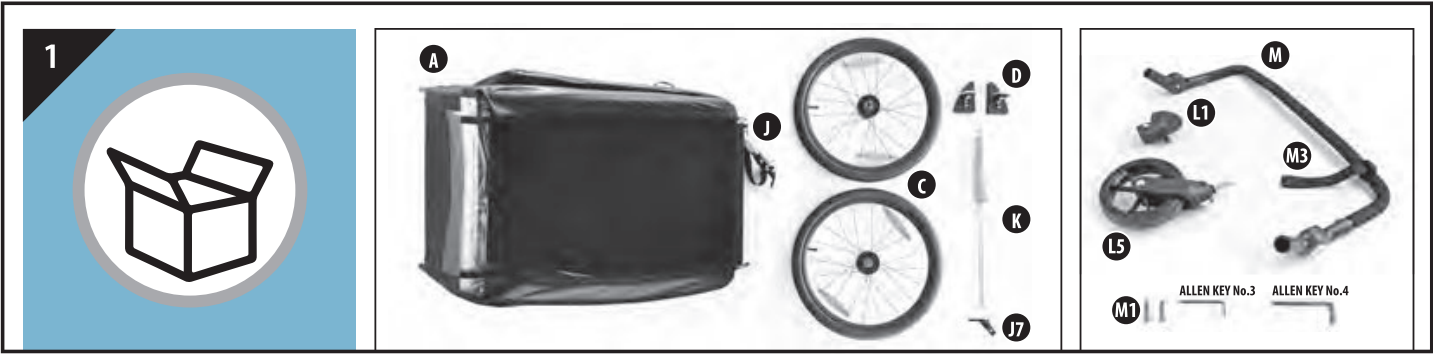



3A



A1

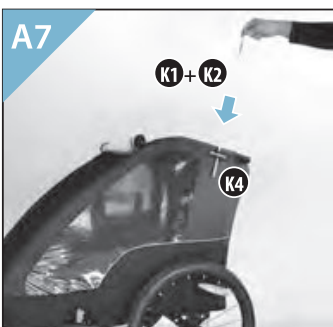
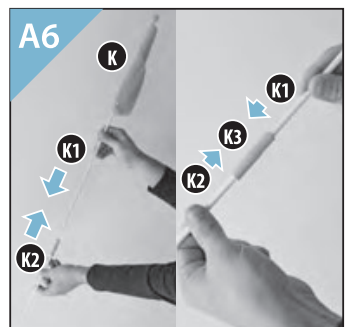
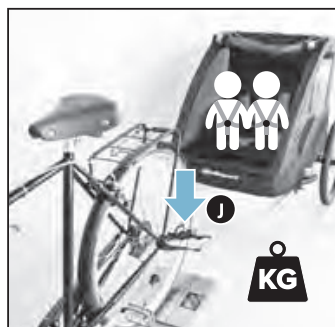
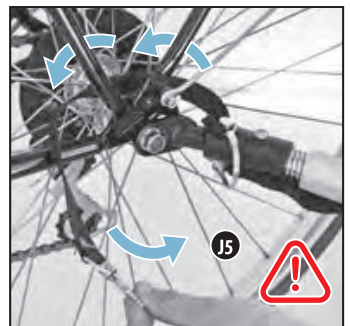
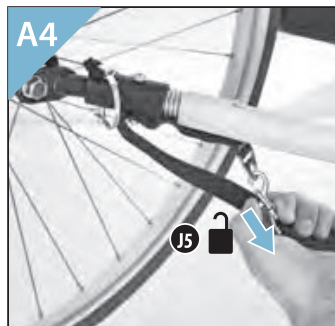
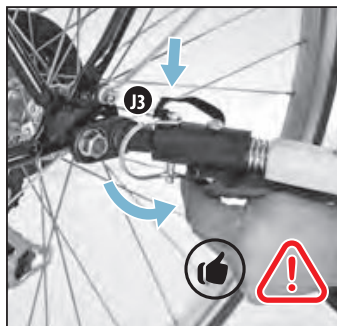
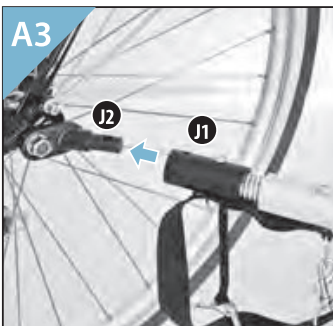
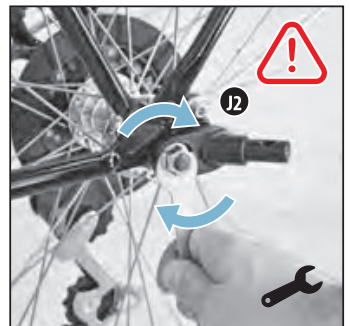
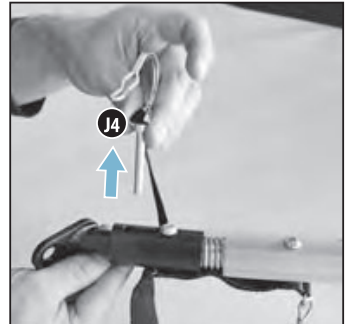
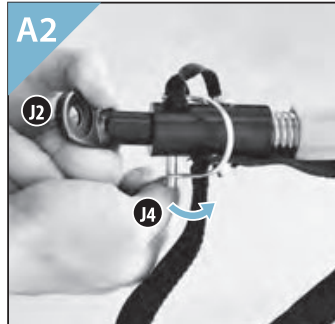
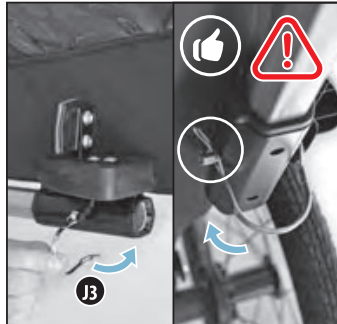
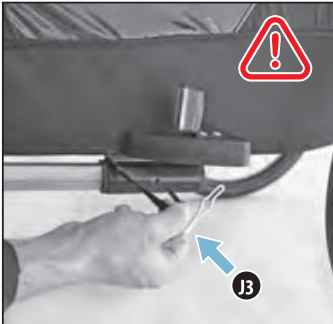



3B



B1



B2

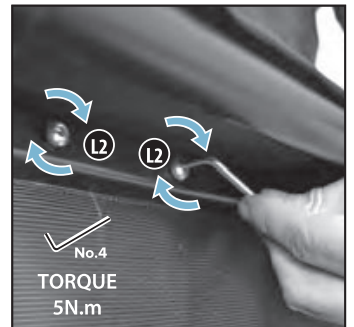
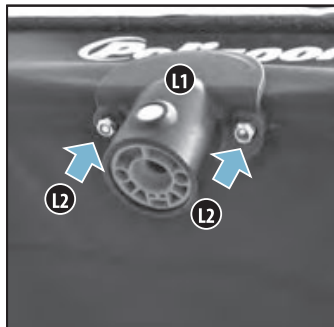
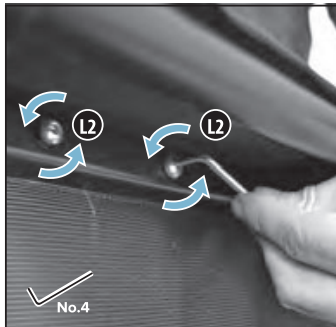
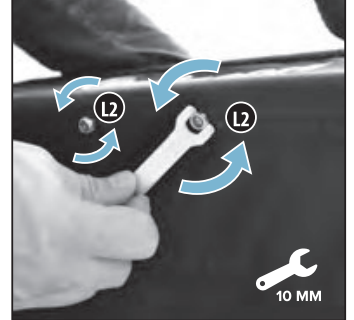

B3



B4

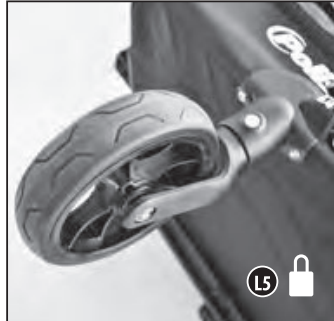
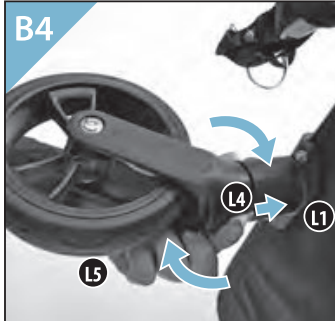

B5

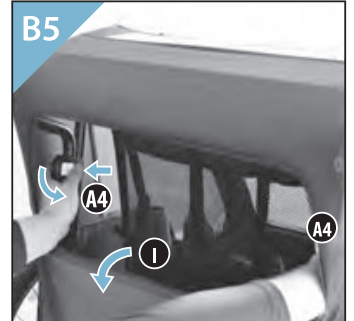

B6

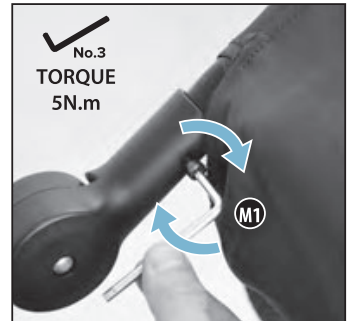
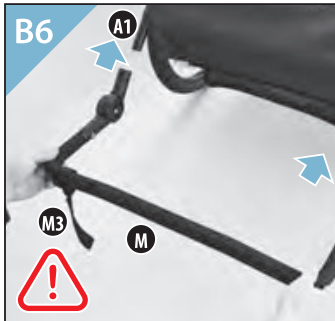

B7

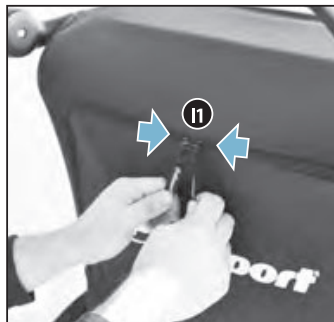
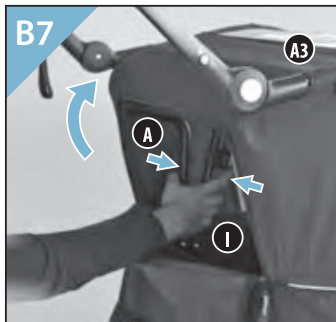

B8

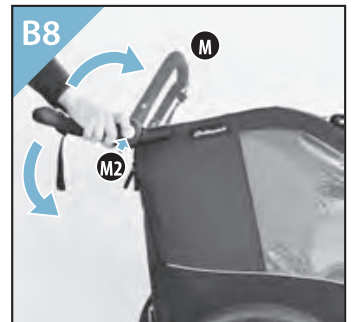

B9

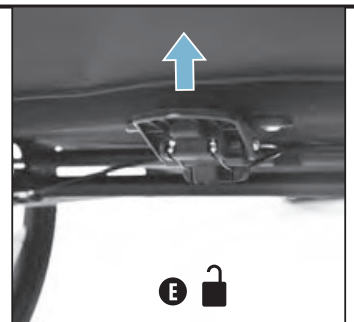
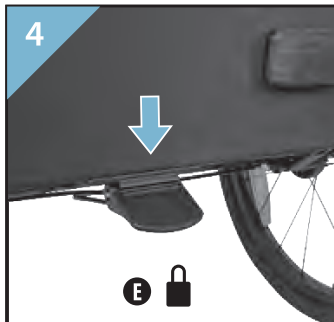
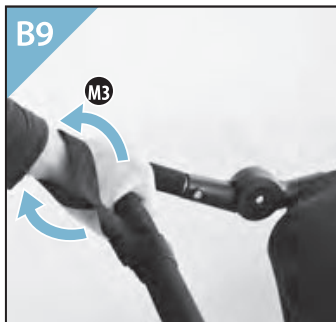

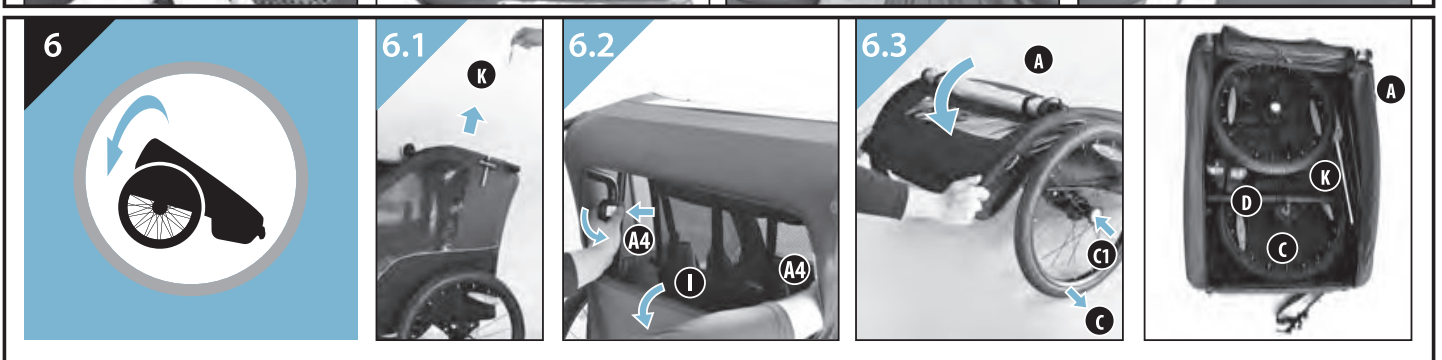
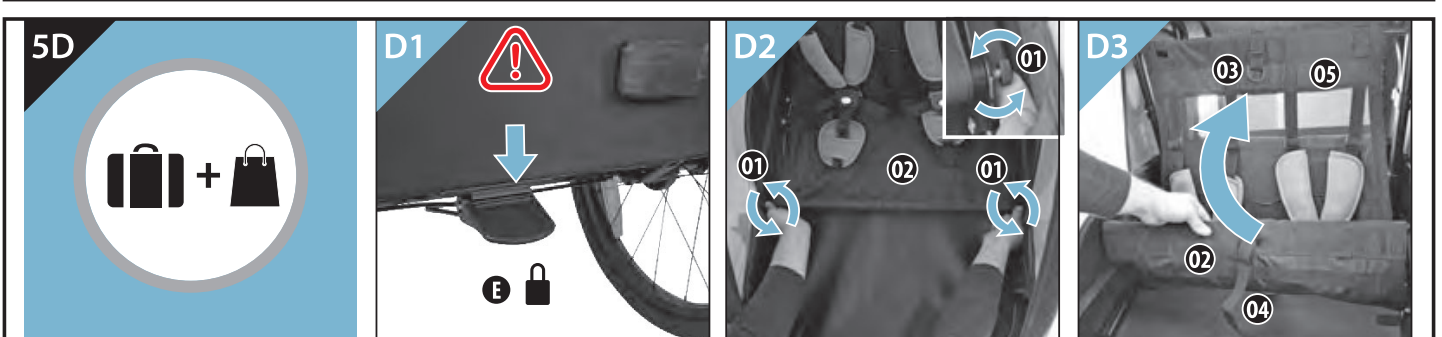
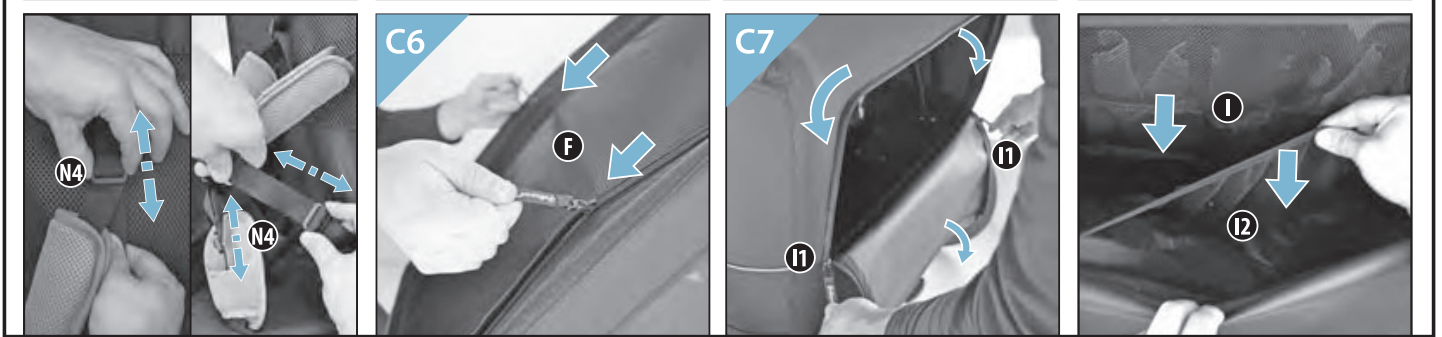
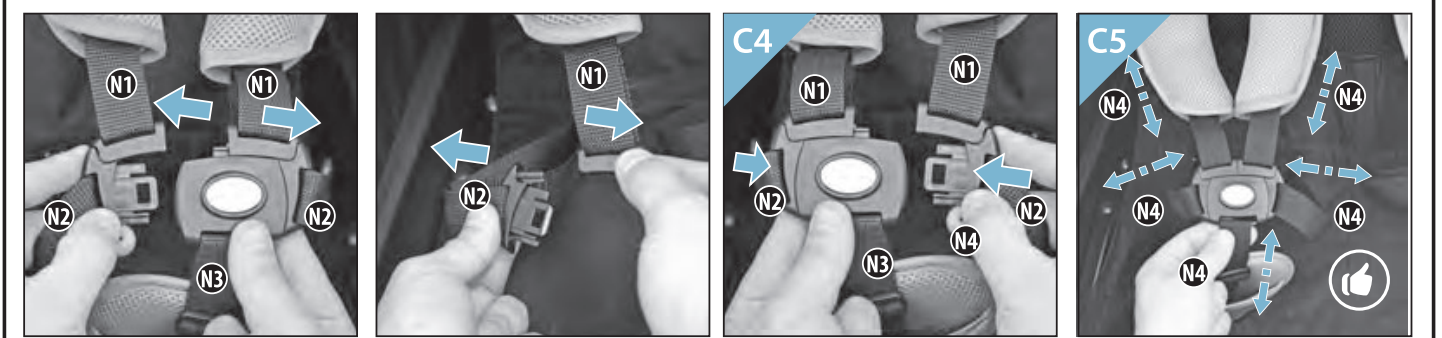
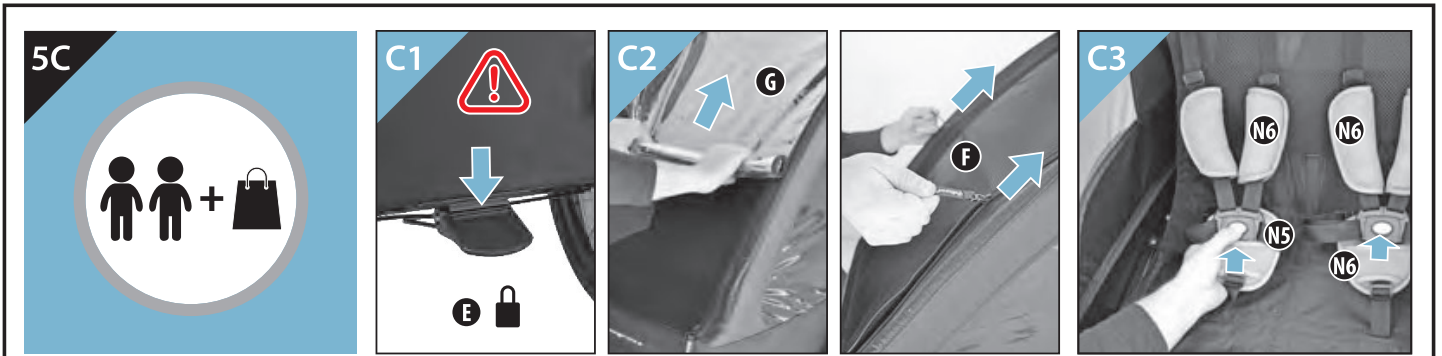



## EN TABLE OF CONTENTS

PRODUCT SPECIFICATIONS	4
TRAILER MAIN FEATURES	4
TABLE OF CONTENTS OF PRODUCT	4
SAFETY INSTRUCTIONS & WARNINGS	4
ASSEMBLY INSTRUCTIONS	5
UNPACKAGING	5
UNFOLDING THE CHASSIS (A) AND INSTALLING THE QUICK RELEASE WHEELS (C)	5
USING THE VEHICLE AS A BICYCLE TRAILER	6
USING THE VEHICLE AS A STROLLER	6
HOW TO USE THE PARKING BRAKE	7
USING THIS VEHICLE FOR CHILDREN + CARGO TRANSPORT	7
USING THE VEHICLE AS A CARGO TRANSPORT	7
STORAGE AND TRANSPORT	8
INSTRUCTION FOR USE	8
MAINTENANCE AND REPAIR	8
WARRANTY	8

## FR TABLE DES MATIÈRES

SPÉCIFICATIONS DU PRODUIT	9
CARACTÉRISTIQUES PRINCIPALES DE LA REMORQUE	9
TABLE DES MATIÈRES DU PRODUIT	9
INSTRUCTIONS DE SÉCURITÉ ET ALERTES	9
INSTRUCTIONS D'ASSEMBLAGE	10
DÉBALLAGE	10
DÉBALLAGE DU CHÂSSIS (A) ET MONTAGE DES ROUES À DÉMONTAGE RAPIDE (C)	10
UTILISER LE VÉHICULE COMME REMORQUE DE BICYCLETTE	11
UTILISER LE VÉHICULE COMME POUSETTE	11
COMMENT UTILISER LE FREIN À MAIN	12
UTILISER CE VÉHICULE AVEC DES ENFANTS ET COMME TRANSPORT DE CHARGE	12
UTILISER LE VÉHICULE COMME TRANSPORT DE CHARGE	12
RANGEMENT ET TRANSPORT	13
INSTRUCTION D'UTILISATION	13
ENTRETIEN ET RÉPARATION	13
GARANTIE	13

## PT TABLE OF CONTENTS

ESPECIFICAÇÕES DO PRODUTO	14
CARACTERÍSTICAS PRINCIPAIS DO ATRELADO	14
ÍNDICE DO PRODUTO	14
INSTRUÇÕES DE SEGURANÇA E AVISOS	14
INSTRUÇÕES DE MONTAGEM	15
DESEMBALAGEM	15
DESDOBRAR A ESTRUTURA (A) E INSTALAR AS RODAS DE LIBERTAÇÃO RÁPIDA (C)	15
UTILIZAR O VEÍCULO COMO ATRELADO EM BICICLETAS	16
USAR O ATRELADO COMO UM CARRINHO DE PASSEIO	16
COMO USAR O TRAVÃO DE ESTACIONAMENTO	17
UTILIZAR ESTE ATRELADO PARA TRANSPORTE DE CRIANÇAS + CARGA	17
UTILIZAÇÃO DO VEÍCULO COMO TRANSPORTE DE CARGA	17
ARMAZENAGEM E TRANSPORTE	18
INSTRUÇÕES DE UTILIZAÇÃO	18
MANUTENÇÃO E REPARAÇÃO	18
GARANTIA	18

## DE INHALTSVERZEICHNIS

PRODUKTSPEZIFIKATIONEN	19
WESENTLICHE FUNKTIONEN DES ANHÄNGERS	19
INHALTSVERZEICHNIS ZUM PRODUKT	19
SICHERHEITS- & WARNHINWEISE	19
MONTAGEANLEITUNGEN	20
AUSPACKEN	20
AUSKLAPPEN DES FAHRGESTELLS (A) UND EINBAU DER SCHNELLSPANNRÄDER (C)	20
VERWENDEN DES FAHRZEUGES ALS FAHRRADANHÄNGER	21
VERWENDEN DES FAHRZEUGES ALS KINDERWAGEN	21
VERWENDEN DER FESTSTELLBREMSE	22
VERWENDEN DES FAHRZEUGES FÜR DIE BEFÖRDERUNG VON KINDERN + GEPÄCKSTÜCKEN	22
VERWENDEN DES FAHRZEUGES ALS TRANSPORTMITTEL FÜR GEPÄCKSTÜCKE	22
LAGERUNG UND TRANSPORT	23
GEBRAUCHSANWEISUNG	23
WARTUNG UND REPARATUR	23
GARANTIE	23

## CS OBSAH

SPECIFIKACE VÝROBKU	24
CHARAKTERISTICKÉ PRVKY VOZÍKU	24
SOUČÁSTI VÝROBKU	24
BEZPEČNOSTNÍ POKYNY A VÝSTRAHY	24
NÁVOD K MONTÁŽI	25
ROZBALENÍ	25
ROZLOŽENÍ PODVOZKU (A) A MONTÁŽ RYCHLOUPÍNAČÍCH KOL (C)	25
POUŽÍVÁNÍ VÝROBKU JAKO CYKLOVOZÍKU	26
POUŽÍVÁNÍ VÝROBKU JAKO SPORTOVNÍHO KOČÁRKU	26
JAK POUŽÍVAT PARKOVACÍ BRZDU	27
POUŽÍVÁNÍ VOZÍKU PRO PŘEVOZ DĚTÍ + NÁKLADU	27
POUŽÍVÁNÍ VOZÍKU PRO PŘEVOZ NÁKLADU	27
USKLADNĚNÍ A PŘEPRAVA	28
NÁVOD K POUŽITÍ	28
ÚDRŽBA A OPRAVY	28
ZÁRUKA	28

## DA INDHOLDSFORTEGNELSE

PRODUKTSPECIFIKATIONER	29
ANHÆNGERENS VIGTIGSTE FUNKTIONER	29
INDHOLDSFORTEGNELSE FOR PRODUKT	29
SIKKERHEDSINSTRUKTIONER OG ADVARSLER	29
MONTERINGSINSTRUKTIONER	30
UDPAKNING	30
UDKLAPNING AF STEL (A) OG MONTERING AF HJUL MED HURTIGUDLØSERFUNKTION (C)	30
ANVENDELSE AF KØRETØJET SOM EN CYKELANHÆNGER	31
ANVENDELSE AF KØRETØJET SOM EN KLAPVOGN	31
SÅDAN BRUGER DU PARKERINGSBREMSEN	32
ANVENDELSE AF KØRETØJET TIL BØRN + TRANSPORT AF GODS	32
ANVENDELSE AF KØRETØJET TIL TRANSPORT AF GODS	32
OPBEVARING OG TRANSPORT	33
BRUGSANVISNING	33
VEDLIGEHOLDELSE OG REPARATION	33
GARANTI	33

## ES ÍNDICE

ESPECIFICACIONES DEL PRODUCTO	34
CARACTERÍSTICAS DEL REMOLQUE	34
RELACIÓN DE PIEZAS DEL PRODUCTO	34
INSTRUCCIONES DE SEGURIDAD Y ADVERTENCIAS	34
INSTRUCCIONES DE MONTAJE	35
DESEMBALAR EL PRODUCTO	35
DESPLGAR EL BASTIDOR (A) E INSTALAR LAS RUEDAS DE LIBERACIÓN RÁPIDA (C)	35
UTILIZAR EL VEHÍCULO COMO REMOLQUE PARA BICICLETA	36
UTILIZAR EL VEHÍCULO COMO SILLA DE PASEO	36
CÓMO UTILIZAR EL FRENO DE APARCAMIENTO	37
UTILIZAR EL VEHÍCULO PARA TRANSPORTAR NIÑOS + OBJETOS	37
UTILIZAR EL VEHÍCULO PARA TRANSPORTAR OBJETOS	37
ALMACENAMIENTO Y TRANSPORTE	38
INSTRUCCIONES DE USO	38
MANTENIMIENTO Y REPARACIÓN	38
GARANTÍA	38

## FI SISÄLLYSLUETTELO

TUOTETIEDOT	39
KÄRRYN PÄÄOMINAISUUDET	39
TUOTTEEN SISÄLLYSLUETTELO	39
TURVALLISUUSOHJEET & VÄROITUKSET	39
KOKOAMISOHJEET	40
PAKKAUKSESTA POISTAMINEN	40
RUNGON (A) AUKITAITTO JA PIKAKIINNITYSPÖRIEN (C) ASENNUS	40
AJONEUVON KÄYTTÄMINEN POLKUPYÖRÄKÄRRYNÄ	41
AJONEUVON KÄYTTÄMINEN RATTAINA	41
SEISONTAJARRUN KÄYTTÖ	42
TÄMÄN AJONEUVON KÄYTTÄMINEN LASTEN + TAVARAN KULJETUKSEEN	42
AJONEUVON KÄYTTÄMINEN TAVARAKULJETUKSEEN	42
SÄILYTYS JA KULJETUS	43
KÄYTTÖOHJEET	43
HUOLTO JA KORJAUS	43
TAKUU	43

## HU TARTALOMJEGYZÉK

TERMÉKSPECIFIKÁCIÓK	44
AZ UTÁNFUTÓ LEGFONTOSABB JELLEMZŐI	44
A TERMÉK CSOMAGOLÁSA A KÖVETKEZŐKET TARTALMAZZA	44
BIZTONSÁGI INFORMÁCIÓK ÉS FIGYELMEZTETÉSEK	44
ÖSSZESZERELÉSI ÚTMUTATÓ	45
KICSOMAGOLÁS	45
A VÁZ KIHAJTÁSA (A) ÉS A GYORSKIOLDÓ KEREKEK (C) FELSZERELÉSE	45
A JÁRMŰ HASZNÁLATA KERÉKPÁR UTÁNFUTÓKÉNT	46
A JÁRMŰ HASZNÁLATA BABAKOCSIKÉNT	46
HOGYAN KELL HASZNÁLNI A RÖGZÍTŐFÉKET	47
A JÁRMŰ HASZNÁLATA GYERMEKEK ÉS TEHER SZÁLLÍTÁSÁRA	47
A JÁRMŰ HASZNÁLATA TEHERSZÁLLÍTÁSRA	47
TÁROLÁS ÉS SZÁLLÍTÁS	48
HASZNÁLATI UTASÍTÁS	48
KARBANTARTÁS ÉS JAVÍTÁS	48
GARANCIA	48

## IT INDICE

SPECIFICHE DEL PRODOTTO	49
CARATTERISTICHE PRINCIPALI DEL RIMORCHIO	49
INDICE DEL PRODOTTO	49
ISTRUZIONI DI SICUREZZA E AVVERTENZE	49
ISTRUZIONI DI MONTAGGIO	50
DISIMBALLAGGIO	50
APERTURA DEL TELAIO (A) E MONTAGGIO DELLE RUOTE A SGANCIO RAPIDO (C)	50
USO DEL VEICOLO COME RIMORCHIO PER BICICLETTE	51
USO DEL VEICOLO COME PASSEGGINO	51
COME USARE IL FRENO DI STAZIONAMENTO	52
USO DEL VEICOLO PER IL TRASPORTO DI BAMBINI + TRASPORTO MERCI	52
USO DEL VEICOLO PER TRASPORTO MERCI	52
CONSERVAZIONE E TRASPORTO	53
ISTRUZIONI PER L'USO	53
MANUTENZIONE E RIPARAZIONE	53
GARANZIA	53

## LT TURINYS

GAMINIO SPECIFIKACIJOS	54
PAGRINDINĖS PRIEKABOS SAVYBĖS	54
GAMINIO SUDEDAMOSIOS DALYS	54
SAUGOS INSTRUKCIJOS IR ĮSPĖJIMAI	54
SURINKIMO INSTRUKCIJOS	55
ĮSPAKAVIMAS	55
VĄŽIUOKLĖS (A) ĮŠSKLEIDIMAS IR GREITAI NUIMAMŲ RATŲ (C) MONTAVIMAS	55
TRANSPORTO PRIEMONĖS NAUDOJIMAS KAIP DVIRAČIO PRIEKABOS	56
TRANSPORTO PRIEMONĖS NAUDOJIMAS KAIP VEŽIMĖLIO	56
KAIP NAUDOTI STOVĖJIMO STABDŽIUS	57
ŠIOS TRANSPORTO PRIEMONĖS NAUDOJIMAS VAIKAMS IR KROVINIUI VEŽTI	57
TRANSPORTO PRIEMONĖS NAUDOJIMAS KROVINIUI VEŽTI	57
SANDĖLIAVIMAS IR PERVEŽIMAS	58
NAUDOJIMO INSTRUKCIJA	58
PRIEŽIŪRA IR REMONTAS	58
GARANTIJA	58

## NL INHOUDSOPGAVE

PRODUCTSPECIFICATIES	59
DE BELANGRIJKSTE KENMERKEN	59
INHOUDSOPGAVE VAN HET PRODUCT	59
VEILIGHEIDINSTRUCTIES EN WAARSCHUWINGEN	59
MONTAGE-INSTRUCTIES	60
UITPAKKEN	60
UITVOUWEN VAN HET FRAME (A) EN INSTALLATIE VAN DE SNEL-ONTGRENDELLENDE WIELEN (C)	60
GEbruik VAN HET VOERTUIG ALS FIETSKAR	61
GEbruik VAN HET VOERTUIG ALS KINDERWAGEN	61
HOE DE PARKEERREM TE GEBRUIKEN	62
GEbruik VAN DIT VOERTUIG VOOR HET VERVOER VAN KINDEREN + SPULLEN	62
GEbruik VAN HET VOERTUIG VOOR HET VERVOER VAN SPULLEN	62
OPBERGEN EN VERVOEREN VAN DE FIETSKAR	63
GEbruikSAANWIJZING	63
ONDERHOUD EN REPARATIE	63
GARANTIE	63

## PL SPIS TREŚCI

SPECYFIKACJE PRODUKTU	64
GŁÓWNE CECHY PRZYCZEPKI	64
WYKAZ CZĘŚCI PRODUKTU	64
INSTRUKCJE DOTYCZĄCE BEZPIECZEŃSTWA I OSTRZEŻENIA	64
INSTRUKCJA MONTAŻU	65
ROZPAKOWYWANIE	65
ROZKŁADANIE PODWOZIA (A) I MONTAŻ SZYBKO ODŁĄCZANYCH KÓŁ (C)	65
UŻYWANIE POJAZDU JAKO PRZYCZEPKI ROWEROWEJ	66
UŻYWANIE POJAZDU JAKO WÓZKA DZIECIĘCEGO	66
UŻYWANIE HAMULCA POSTOJOWEGO	67
UŻYWANIE POJAZDU DO TRANSPORTU DZIECI I BAGAŻU	67
UŻYWANIE POJAZDU DO TRANSPORTU BAGAŻU	67
PRZECHOWYWANIE I TRANSPORT	68
INSTRUKCJA UŻYTKOWANIA	68
KONSERWACJA I NAPRAWA	68
GWARANCJA	68

## SK OBSAH

ŠPECIFIKÁCIA VÝROBKU	69
HLAVNÉ VLASTNOSTI VOZÍKA	69
OBSAH VÝROBKU	69
BEZPEČNOSTNÉ POKYNY A VAROVANIA	69
NÁVOD NA MONTÁŽ	70
ROZBALENIE	70
ROZLOŽENIE PODVOZKU (A) A MONTÁŽ RÝCHLOUPÍNACÍCH KOLIES (C)	70
POUŽITIE VOZIDLA AKO VOZÍKA ZA BICYKEL	71
POUŽITIE VOZIDLA AKO KOČKA	71
AKO POUŽÍVAŤ PARKOVACIU BRZDU	72
POUŽITIE VOZIDLA PRE DETI + NA PREPRUVU NÁKLADU	72
POUŽITIE VOZIDLA NA PREPRUVU NÁKLADU	72
SKLADOVANIE A PREPRAVA	73
POKYNY NA POUŽÍVANIE	73
ÚDRŽBA A OPRAVA	73
ZÁRUKA	73

## SL KAZALO VSEBINE

SPECIFIKACIJE IZDELKA	74
GLAVNE LASTNOSTI PRIKOLICE	74
KAZALO VSEBINE IZDELKA	74
VARNOŠTNA NAVODILA IN OPOZORILA	74
NAVODILA ZA SESTAVLJANJE	75
ODVIJANJE	75
ODPIRANJE PODVOZJA (A) IN NAMEŠČANJE KOLIES S HITRO SPROSTITVIJO (C)	75
UPORABA VOZILA KOT KOLESARSKO PRIKOLICO	76
UPORABA VOZILA KOT OTROŠKI VOZIČEK	76
KAKO UPORABLJATI PARKIRNO ZAVORO	77
UPORABA VOZILA ZA OTROKE + PREVOZ TOVORA	77
UPORABA VOZILA ZA PREVOZ TOVORA	77
SKLADIŠČENJE IN PREVOZ	78
NAVODILA ZA UPORABO	78
VZDRŽEVANJE IN POPRAVILO	78
GARANCIJA	78





## PRODUCT SPECIFICATIONS

This trailer should be used as a bicycle trailer or stroller to transport children or cargo, with a maximum weight capacity of passengers and cargo of 41kg.

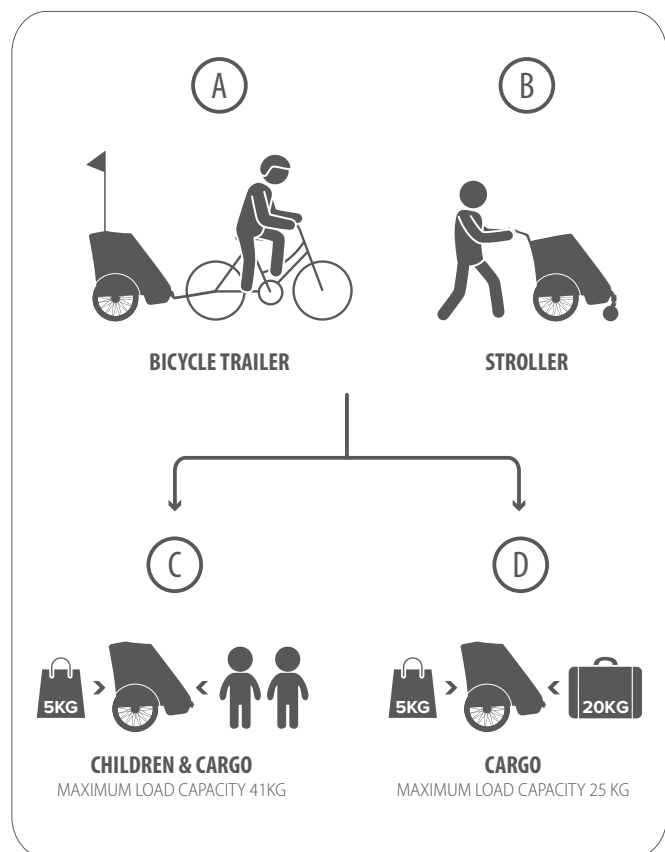

MODEL	Polisport child trailer
NUMBER OF PASSENGERS	1 or 2
MAXIMUM LOAD CAPACITY: CARGO	25 kg
MAXIMUM LOAD CAPACITY: PASSENGERS AND REAR CARGO COMBINED	41 kg
DIMENSIONS WITHOUT STROLLER KIT (LENGTH x WIDTH x HEIGHT)	92 x 80 x 141 cm
STROLLER KIT DIMENSIONS (LENGTH x WIDTH x HEIGHT)	110 x 80 x 134 cm
DIMENSIONS FOLDED (LENGTH x WIDTH x HEIGHT)	117 x 66 x 32 cm
MAXIMUM BODY HEIGHT OF PASSENGER(S)	105cm

## TRAILER MAIN FEATURES

High visibility - 8 reflectors • Safety flag for extra visibility • 5-point safety harness • Parking brake • Top and side screens • Water-resistant fabric • Front anti-bug net • Front rain cover • Quick-release wheels for storage just by pulling a button • 20" air tube wheels • Rear wheels suspension for better comfort • Slide Hitch arm for an easy storage • Rubber floor • Fold-flat: easy and quick to fold/unfold without any tools - for storage or transport • Soft paddings • Compatible with 9mm QR rear wheels and solid axles up to 10mm • Aluminum / steel frame • Extra space for 5 kg of luggage on the backside.

## TABLE OF CONTENTS OF PRODUCT

- |   |  |
|---|--|
| <b>A.</b> Chassis                                   | <b>J7.</b> Extra axle hitch for a 2nd bicycle            |
| <b>A1.</b> Chassis tubes (for handlebar attachment) | <b>K.</b> Safety flag                                    |
| <b>A2.</b> Chassis side rail tracks                 | <b>K1.</b> Safety flag superior pole                     |
| <b>A3.</b> Chassis upper tube                       | <b>K2.</b> Safety flag lower pole                        |
| <b>A4.</b> Locking system white buttons             | <b>K3.</b> Safety flag connector                         |
| <b>B.</b> Side screens                              | <b>K4.</b> Safety flag strap                             |
| <b>B1.</b> Top screen                               | <b>K5.</b> Safety flag canvas sleeve                     |
| <b>C.</b> Quick-release 20" side wheels             | <b>L.</b> Stroller-wheel Kit                             |
| <b>C1.</b> Push button for release wheels           | <b>L1.</b> Stroller-wheel socket                         |
| <b>C2.</b> Tire                                     | <b>L2.</b> Stroller-wheel socket screws + nuts + washers |
| <b>C3.</b> Rear wheels suspension                   | <b>L3.</b> Stroller-wheel assemble and remove button     |
| <b>D.</b> Side bumpers                              | <b>L4.</b> Stroller-wheel rotation lock button           |
| <b>E.</b> Parking brake lever                       | <b>L5.</b> 6,5" wheel                                    |
| <b>F.</b> Anti-bug net                              | <b>M.</b> Handlebar                                      |
| <b>F1.</b> Anti-bug net zip                         | <b>M1.</b> Handlebar screws                              |
| <b>F2.</b> Anti-bug net velcro                      | <b>M2.</b> Handlebar adjustment buttons                  |
| <b>G.</b> Rain cover                                | <b>M3.</b> Safety wrist strap                            |
| <b>G1.</b> Rain cover hooks                         | <b>N.</b> 5-point safety harness                         |
| <b>G2.</b> Rain cover elastic straps                | <b>N1.</b> Shoulder straps                               |
| <b>H.</b> Reflectors                                | <b>N2.</b> Lap belts                                     |
| <b>H1.</b> Front reflectors                         | <b>N3.</b> Crotch strap                                  |
| <b>H2.</b> Rear reflectors                          | <b>N4.</b> Belt adjusters                                |
| <b>H3.</b> Wheels' reflectors                       | <b>N5.</b> One-button buckle                             |
| <b>I.</b> Luggage compartment                       | <b>N6.</b> Confort paddings                              |
| <b>I1.</b> Luggage compartment zip                  | <b>O.</b> Cargo area                                     |
| <b>I2.</b> Inside pocket                            | <b>O1.</b> Side hand-screws                              |
| <b>J.</b> Hitch arm                                 | <b>O2.</b> Seat's base                                   |
| <b>J1.</b> Hitch arm connector                      | <b>O3.</b> D ring buckle                                 |
| <b>J2.</b> Axle hitch                               | <b>O4.</b> Seat's base strap                             |
| <b>J3.</b> Hitch arm locking pin                    | <b>O5.</b> Backrest                                      |
| <b>J4.</b> Hitch arm connector locking pin          | <b>P.</b> Batch Serial Number                            |
| <b>J5.</b> Hitch arm safety strap                   |  |
| <b>J6.</b> Attachment for hitch arm                 |  |

## SAFETY INSTRUCTIONS & WARNINGS

### APPLICABLE SAFETY STANDARDS

This product complies with the European safety standard for cycle trailers – **EN15918:2011+A2:2017**. In case it is used the stroller kit, the product complies with the **EN1888:2018**, European standard for pushchairs.

• The rider of the bicycle must be at least 16 years of age; Check legislation and national regulations pertaining to this.

### WHO CAN BE TRANSPORTED ON THIS VEHICLE?

This trailer can transport children from approx. 9 months to approx. 6 years of age, with a maximum height of 105 cm, and a maximum weight capacity of passengers and cargo of 41kg. This trailer can carry one or two children or cargo.

**WARNING:** Do not carry a child less than 9 months of age in this trailer. To be a passenger, the child must be able to sit up straight with the head held upright while wearing a bicycle helmet. A doctor should be consulted if the child's growth is questionable.

• Carry only children that are able to sit unaided for a longer period of time, at least as long as the intended cycle journey.

• Make sure that the weight and height of the child do not exceed the maximum capacity of the trailer, and check this at regular intervals. Check the weight of the child before using the trailer. Under no circumstances should you use the trailer to transport a child whose weight is above the permissible limit.

**WARNING:** Adult supervision! Never leave children in the vehicle unattended. It is the adult's responsibility to ensure that the ventilation and temperature conditions in the trailer are safe and comfortable for the child at all times. Check on the child's well-being frequently.

**WARNING:** Do not let the child play with this product.

### HOW SHOULD THIS VEHICLE BE USED?

• This vehicle should be used as a bicycle trailer or stroller to transport children or cargo (up to the size/weight defined).

• This vehicle should be used in plan and smooth paths.

- This vehicle should be used in good visibility conditions (daytime, no fog). When in use as a Bicycle Trailer in poor visibility conditions or at night, dusk or dawn, we recommend that the trailer be equipped with a lighting system (there may be specific national law applicable to lightning, be aware of it before use).

**WARNING:** The person on the bike and the child in the trailer should wear a helmet.

- Dress the child in proper clothes according to weather conditions and use an appropriate helmet.
- Children in trailers need to be more warmly dressed than riders of cycles and should be protected from the rain.
- The trailer can get hot if under the sun for a long time. Make sure that it is not too hot before seating the child.
- All reflectors shall be visible on the trailer.

#### HOW SHOULD NOT THIS VEHICLE BE USED?

**WARNING:** Don't transport pets along with children.

**WARNING:** Do not allow any of the child's body, clothing, shoelaces, or toys to come in contact with moving parts.

**WARNING:** Don't overload the vehicle.

**WARNING:** Never transport cargo items together with children in the seating area. They can fall and injure the child. In this situation, you have to use the luggage compartment (I) on the backside to transport cargo.

**WARNING:** Cargo must be well secured to ensure that it cannot shift during transport. Loose cargo and overloading can change the handling of the trailer, making the vehicle more difficult to control.

**WARNING:** Never use the handlebar for carrying loads, such as children's vehicles or bags. Cargo attached to the outside of the vehicle can drastically affect its handling and stability, potentially resulting in accidents with serious injury or death.

**WARNING:** Don't use this trailer for jogging, running, skating or skiing.

**WARNING:** Don't ride too fast. We recommend a maximum speed of 25km/h (be aware of specific national legislation regarding road circulation). Take more attention when driving downhill or around corners, so never ride faster than its maximum allowable speed. Always reduce your speed to a walking pace when turning.

**WARNING:** Never pull the trailer with a motorized vehicle, such as a moped or scooter. This also applies to motorized bicycles with a maximum speed of more than 25 km/h. Do not mount the hitch to a bicycle with a rear-wheel hub motor.

**WARNING:** Never ride the bicycle at night with the trailer without adequate lighting. Obey all local legal requirements for lighting.

**WARNING:** Don't use in circuits too bumpy.

**WARNING:** Do not modify the trailer.

**WARNING:** Don't install any accessory not approved by Polisport.

**WARNING:** Do not install a car seat or any other seating device not approved by Polisport inside the trailer.

**WARNING:** Do not use the trailer if any part is broken or damaged. Check all components regularly and replace any when required. Check the maintenance chapter.

#### REQUIREMENTS FOR THE TOWING BICYCLE

The towing bicycle must be approved by its manufacturer for pulling a trailer. This information can be found in the owner's manual of the bicycle. In many countries, pedelecs legally qualify as bicycles. However, e-bikes with a maximum speed of more than 25 km/h may not be used for pulling the trailer.

This trailer is compatible with bicycles with 9mm quick-release type rear wheels and solid wheel axles up to 10mm. Not compatible with 12 mm thru axles.

We recommend that the rear wheel of the towing bicycle is equipped with a mudguard in order to prevent debris and dirt to be projected to the trailer.

- You must cover any sharp or pointy objects on the bicycle that may be reached by the child, in any situation.
- This trailer is wider than your bicycle. Allow for extra clearance and be aware of a larger turning radius.

**WARNING:** Please note that the braking distance of the cycle can increase when the trailer is attached.

**WARNING:** Remove the trailer when transporting the bicycle by car (outside the car), this could lead to an accident.

**WARNING:** The cycle may behave differently with a children/cargo in the trailer particularly with regard to balance, steering and braking.

- Before each ride, ensure the attached trailer does not interfere with braking, pedaling or steering of the bicycle.

**WARNING:** Failing to follow these recommendations can result in severe injury or death.

#### LEGAL REQUIREMENTS FOR ROAD CIRCULATION AND TRANSPORTATION OF CHILDREN

**WARNING:** Be sure to observe and familiarise yourself with all laws that apply to the transport of children in child trailers and for towing bicycles in the country or region where you plan to use the trailer regarding, for example, of lighting and reflectors on road traffic.



## ASSEMBLY INSTRUCTIONS

### 1. UNPACKAGING

This trailer was packaged in its folded state. Remove all packaging materials from the components. Whenever possible, recycle all packaging materials.

The master box may be used to keep for future storage. Confirm package contents: 1x Polisport trailer chassis (A) | 2x 20" Wheels (C) | 2x Side bumpers (D) | 1x safety flag (K) | 1x Hitch arm (J) | 1x Extra Axle Hitch (J7) | 1x user manual.

If you acquire the stroller version it shall also include one stroller kit: 1x Stroller-wheel KIT (L) | 1x handlebar (M) | 2 screens | 2 Allen key 3 and 4mm.



### 2. UNFOLDING THE CHASSIS (A) AND INSTALLING THE QUICK RELEASE WHEELS (C)

**WARNING:** Pinching hazard! There are pinch points between the seat and trailer frames, as well as in the locking mechanism, that may cause injuries. Be sure to keep your hands and fingers away from these pinch points when folding or unfolding the trailer.

**WARNING:** To avoid injury ensure that the child is kept away when unfolding and folding this product.

2.1 To assemble the chassis (A), first, open the rain cover (G). Slide the hooks (G1) placed down and roll up it until the top. Secure it with the elastic straps (G2). Now open the anti-bug net (F) pulling the velcro and opening the zips (F1).

2.2 From the trailer's inside, remove the wheels (Cx2), the side bumpers (Dx2), and the safety flag (K).

2.3 The side wheels (C) of the Trailer are equipped with push-button axles (C1). Pressing the button (C1) on the wheel hub will permit the attachment or removal of the wheel (C). The wheels (C) cannot be attached or removed unless the button (C1) is pressed in.

2.4 Install the side bumpers (D) in the rail tracks (A2) placed on each side of the chassis structure.

2.5 Both operations of wheel (C) assembly or disassembly shall be done with the brake lever (E) in the disengaged position. To disengage the brake, lift on the brake lever (E) with the top of your foot until it springs into the released position.

2.6 Finally, unfold the trailer by pulling the upper tube (A3) upwards, until you can reach the interior of the luggage compartment (I).

2.7 Then confirm if the luggage compartment zip (I1) is open, and make sure both (right and left) white buttons (A4) are blocking the chassis (A), as you should be able to hear a click.

2.8 Now you can close the luggage compartment zip (I1).



**WARNING:** Check tire (C2) pressure before use. Always inflate tires (C2) to the inflation level specified on the outer sidewall of the tires.

**WARNING:** Wheels that are not securely locked could fall off while riding, resulting in accidents and serious injury or death.

**WARNING:** Make sure that both locking mechanisms (A4) located inside of the rear luggage compartment (I) are securely engaged. There should be no movement in the trailer chassis when you press against it. If the locking mechanisms (A4) are not properly engaged, the chassis (A) of the trailer could collapse while riding, potentially resulting in serious injuries for the passenger(s).



### 3A. USING THE VEHICLE AS A BICYCLE TRAILER

#### INSTALLING THE AXLE HITCH ARM (J) TO THE TOWING BICYCLE

The hitch assembly is always mounted to the left side of the bicycle (relative to the direction of travel) and consists of two parts: a hitch connector (J1), which is attached to the hitch arm (J), and an axle hitch (J2), which must be mounted to the rear axle of the towing bicycle.

**WARNING:** Before installing the axle hitch (J2), you must first check whether the towing bicycle is suitable for pulling trailers. This information can be obtained from the bicycle manufacturer, a bicycle shop or the owner's manual of the bicycle. This trailer is compatible with bicycles with 9mm quick-release type rear wheels and solid wheel axles up to 10mm. Pulling a trailer with a bicycle that has not been approved by its manufacturer for use as a towing bicycle can result in frame breakage or other material damage which could cause accidents with serious injury or death.

**A1.** To install the hitch arm (J) on your bicycle, first, unlock and remove the hitch arm locking pin (J3), then slide the hitch arm (J) to the front of the trailer and lock it into position with the locking pin (J3).

**A2.** Then the axle hitch (J2) should be installed on the towing bicycle rear wheel axle. To do that, first, unlock and remove the hitch arm connector locking pin (J4), then tighten the axle hitch (J2) on the left side of the bicycle rear wheel axle, respecting the tightening torque of the bicycle.

**A3.** When the axle hitch (J2) is properly installed, the hitch arm connector (J1) can be inserted in the axle hitch (J2) and locked in position with hitch arm connector locking pin (J4).

**A4.** Finally, place the hitch arm safety strap (J5) around the bicycle frame (for example on the seat stay tubes).

**WARNING:** Never leave the security pins hanging freely from their straps. They could get caught on passing objects and be pulled off, damaging parts of the vehicle.

#### A5. CHECK PROPER WEIGHT DISTRIBUTION AND HITCH-ARM LOAD

For safe handling, the weight on the hitch connector (J1) should be between 0.1kg (0.2lb) and 4 kg(8.8lb); the hitch armload (nose weight) is associated with an even distribution of weight in the trailer.

If the center of gravity is too far forward, the hitch connector will be overloaded. If the center of gravity is too far behind the wheels, the rear wheel of the towing bicycle could lose traction, especially when making turns. If the center of gravity is too far right or left, the trailer has a stronger tendency to tip over when making turns. Check the weight on the hitch connector (J1) before using the vehicle as a Bicycle Trailer.

Follow these steps, using your bathroom scales, to determine the weight on the hitch connector: Place the rear wheel of your bicycle on your bathroom scales and take note of the weight. Then, attach the hitch arm to the bicycle, and then load the trailer with the kids and/or cargo you want to transport. The weight shown on the scales should be between 0.1kg(0.2lb) and 4 kg(8.8lb) more than the initial weight. If the value is not within this interval, weight distribution inside the trailer should be rearranged to ensure a stable and safe ride.

#### A6. INSTALLING THE SAFETY FLAG (K)

The safety flag (K) makes it easier for other road users to see the trailer, increasing your child's safety, as well as your own. Therefore, never use the

Bicycle Trailer without the safety flag in place. The safety flag slides into a canvas sleeve (K3) that is attached to the left or right rear frame tube.

First, assemble the flag superior and lowers poles (K1 + K2) by connecting (k3) the two sections of the pole.

**A7.** Slide the flag pole (K1 + K2) through the strap (K4) located on the side of the cover and then guide the pole through the canvas sleeve (K5) until the bottom.

**WARNING:** If you are using the trailer in countries with left-hand traffic, the safety flag must be used on the right side of the trailer. The flag can be easily moved to the other side of the trailer. Just pull it up and repeat the **A7** step.

#### HOW TO RETRACT THE HITCH ARM (J)

First, remove the hitch arm safety strap (J5) from the bicycle frame. Then unlock the hitch arm connector locking pin(J4), and remove the axle hitch (J2) from the towing bicycle rear wheel axle. Then unlock and remove the locking pin (J3) and slide back the hitch arm (J) under the trailer and lock it again with the locking pin (J3).

#### HOW TO REMOVE THE SAFETY FLAG (K)

The flag can be easily removed off just by pulling it up.



### 3B. USING THE VEHICLE AS A STROLLER

**WARNING:** For the stroller version use, first, you have to check if you have the hitch arm (J) retracted and locked under the trailer. If it doesn't, please check the HOW TO RETRACT THE HITCH ARM step, in the previous chapter.

**WARNING:** You can not use the trailer as a stroller if the hitch arm (J) is not retracted and locked under the trailer.

#### B1. INSTALLING THE STROLLER WHEEL KIT (L)

First, open the rain cover (G) and the anti-bug net (F) and lift the front of the vehicle, or tip the frame onto its back end.

**B2.** Then, to install the Stroller-wheel socket (L1), you have to unscrew and remove the 2 screws, washers and nuts (L2) installed on the front/down of the trailer, as showed in the picture (screws inside and nuts outside of the trailer). To help you with this step you will need a 10mm wrench key from the trailer's outside and an Allen Key No. 4 from the inside (tools not included). Put Stroller-wheel socket (L1) at the same place and then use the removed screws and nuts (L2) to attach the Stroller-wheel socket (L1) on the trailer chassis (A). Make sure the screws and nuts (L2) are screwed, using the tools above referred, with a recommended torque of 5N.m.

**B3.** Insert the Stroller 6,5" wheel (L5) into the Stroller-wheel socket (L1) as far as it will go. You should be able to hear a click sound.

**WARNING:** Wheels that are not securely locked could fall off while riding, resulting in accidents and serious injury or death.

**B4.** During the strolling, you can choose to lock the stroller 6,5" wheel (L5) to the front or just let it move freely. If you choose to lock it, you must steer the wheel forward and slide up the stroller-wheel lock button (L4).

#### B5. ATTACHING THE HANDLEBAR (M).

The handlebar (M) is used for pushing the trailer as a stroller.

To place the handlebar (M) on the trailer chassis tube, first, you have to fold the trailer for having a better screws access. Open the luggage compartment (I), unlock, simultaneously, the folding system buttons (A4) by moving the white button out and rotate them inwards, and then move the upper chassis structure downwards.

**B6.** Before attaching the handlebar, make sure the safety strap (M3) is mounted on the handlebar. If the handlebar has been installed without the safety wrist strap (M3), remove it and reinstall it with the safety wrist strap (M3). Then place the handlebar (M) on the trailer chassis tubes (A1) and insert the screws (M1) and tighten them on both sides by using an Allen Key No. 3, with a recommended torque of 5N.m. Check if the handlebar (M) is real locked before start using the trailer.

**B7.** Now unfold the trailer. Pull the upper tube (A3) upwards, until you can reach the interior of the luggage compartment (I) and make sure

both (right and left) white buttons (A4) are blocking the chassis (A), as you should be able to hear a click. Now you can close the luggage compartment zip (I1).

**B8.** The handlebar is adjustable in height for the stroller's rider better comfort. To adjust it, press the two buttons (M2) and rotate the handlebars up and down to the preferred position.

**B9.** To prevent the stroller from accidentally slipping out of your hands and rolling away, it is vitally important that you keep the safety strap (M3) around your wrist at all times.

#### HOW TO REMOVE THE STROLLER WHEEL

To remove the stroller wheel, press the Stroller-wheel remove button (L3) and pull the wheel out of the socket.

**WARNING:** Never leave the Stroller wheel attached when using the vehicle as a Bicycle Trailer. The Stroller wheel could get caught on obstacles as you pass, resulting in accidents with injuries, or damage to the wheel.

#### HOW TO REMOVE THE HANDLEBAR

To remove the handlebar (M), unscrew the screws (M1), on both sides, and at the same time and pull the handlebar out of the chassis tubes (A1). Leave the screws at the chassis tubes (A1).

#### 4. HOW TO USE THE PARKING BRAKE

Every time the vehicle is parked, the parking brake should be activated. To do this, press the brake pedal (E) located in the center rear of the trailer axle. Once fully engaged the brake will secure the trailer in position. To confirm that, gently move the trailer forward and back to ensure the brake is engaged and the trailer is secure.

To disengage the brake, lift on the pedal (E) with the top of your foot until it springs into the released position.



#### 5C. USING THIS VEHICLE FOR CHILDREN + CARGO TRANSPORT

**WARNING:** With a maximum load capacity of 41kg, of which 5kg are on the luggage compartment, and the rest on the seating area for the passengers.

**C1.** First, make sure that the trailer is fully engaged. To do this, press the brake pedal (E) located in the center rear of the trailer axle. Once fully engaged the brake will secure the trailer in position. To confirm that, gently move the trailer forward and back to ensure the brake is engaged and the trailer is secure.

**WARNING:** Parking device shall be engaged when placing and removing the children.

#### C2. OPEN THE FRONT COVERS

To put your child on the trailer, first, you have to open the rain cover (G) and the anti-bug net (F).

The rain cover (G) can be rolled up or stretched down. To secure in each position, use the straps located on each side of the outer cover. To open the anti-bug net (F) use the zip.

#### C3. FASTENING THE 5-POINT SAFETY HARNESS

The 5-point safety harness (N) consists of two shoulder straps (N1), two lap belts (N2), and a crotch strap (N3), which are all connected to the one-button buckle (N5). Padded shoulder (N6) and crotch pads (N6) provide additional comfort.

To open the 5-point safety harness (N), press the button on the buckle (N5) to release the clips attached to the shoulder (N1), lap (N2) and crotch belts (N3). Place the child in the seat.

**C4.** Place the crotch strap (N3) between the child's legs, with the buckle (N5) resting on the child's upper body. Pull the shoulder straps (N1) over the shoulders and the lap belts (N2) around the hips of the child. Insert all clips into the buckle (N5). You should hear a click to confirm that the clip is securely fastened in the buckle (N5).

**C5.** Slide the belt adjusters (N4) to adjust the height of the shoulder straps (N1). All straps have adjusters (N4) and can be shortened or lengthened

in the same way. Adjust the tension of all straps so that the child is held securely but comfortably in the harness.

**WARNING:** Always use all safety restraint system and straps to ensure that the child is secured in the seat. Otherwise, in dangerous situations, the child could fall or slide out of the seat, resulting in serious injury or death.

**WARNING:** Secure the child into trailer ensuring that all the safety belts and straps applied firmly but not so tight as to cause discomfort to the child. Please check the safety of the fasteners often.

**WARNING:** The trailer must never be used before adjusting the safety belt.

**WARNING:** Never leave the child unattended.

#### C6. CLOSE THE FRONT COVERS

After placing the child in the seat, and fastening the safety harness, you must always close the front anti-bug net (F) to protect the passengers from flying insects or small stones are thrown up from the rear wheel of the towing bicycle during the ride.

The rain cover (G) can be opened or closed during the ride, according to weather conditions.

**WARNING:** The anti-bug net (F) should always be closed during the ride.

**WARNING:** Risk of injury from rotating parts. Always make sure that the child cannot reach the wheels of the vehicle or the rear wheel of the towing bicycle. Touching wheels that are in motion could result in serious injuries.

#### C7. LUGGAGE COMPARTMENT (I)

To use the luggage compartment you only need to open the luggage compartment zip (I1) and put the cargo on it. The maximum load to transport cargo on this compartment is 5kg. The luggage compartment has also an inside pocket (I2) for luggage. Make sure that the cargo is well secured to ensure that it cannot fall on the child's back during transport. To conclude this step, you only have to close the luggage compartment zip (I1).

**WARNING:** Don't exceed the maximum load capacity recommended 5 kg of cargo on the luggage compartment (I).

**WARNING:** Never transport cargo items together with children on the seat. Cargo must be well secured in the rear luggage compartment (L) to ensure that it cannot shift during transport. Loose cargo and overloading can change the handling of the trailer, making the vehicle more difficult to control. Furthermore, cargo items can fall against the seatback and injure the child. Never transport animals together with children in the trailer. Never use the handlebar for carrying loads, such as children's vehicles or bags. Cargo attached to the outside of the vehicle can drastically affect its handling and stability, potentially resulting in accidents with serious injury or death.



#### 5D. USING THE VEHICLE AS A CARGO TRANSPORT

**WARNING:** maximum load capacity of 20 kg on cargo area (O) + 5 kg on luggage compartment (I).

**D1.** First, make sure that the trailer is fully engaged. To do this, press the brake pedal (E) located in the center rear of the trailer axle. Once fully engaged the brake will secure the trailer in position. To confirm that, gently move the trailer forward and back to ensure the brake is engaged and the trailer is secure.

**WARNING:** Parking device shall be engaged when placing and removing the cargo.

**D2.** If you want to use the trailer only to transport cargo, you have to fold up the passengers' seat base (O2). For that, you have to unscrew the two handles (O1) on both seat sides and fold the seat's base up.

**D3.** Now you have to lock the seat base (O2) on the backrest (O5) passing the strap (O4), placed under the seat base, through the D ring buckle (O3), placed in the center of the backrest (5). Pull the strap (O4) to the seat base (O2) not fall during the ride. The trailer is ready to be used only for cargo transport. Don't forget to close the anti-bug net and the rain cover.



#### D4. LUGGAGE COMPARTMENT (I)

To use the luggage compartment you only need to open the luggage compartment zip (I1) and put the cargo on it. The maximum load to transport cargo on this compartment is 5kg. The luggage compartment has also an inside pocket (I2) for luggage. Make sure that the cargo is well secured to ensure that it cannot fall on the child's back during transport. To conclude this step, you only have to close the luggage compartment zip (I1). **WARNING:** Don't exceed the maximum load capacity recommended of 20 kg + 5KG.

**WARNING:** Never transport children on the luggage compartment.

**WARNING:** Cargo must be well secured to ensure that it cannot shift during transport. Loose cargo and overloading can change the handling of the trailer, making the vehicle more difficult to control.

**WARNING:** Only use cargo areas identified to transport cargo. Cargo attached to the outside of the vehicle can drastically affect its handling and stability, potentially resulting in accidents with serious injury or death.



#### 6. STORAGE AND TRANSPORT

**WARNING:** Pinching hazard! There are pinch points between the seat and trailer frames, as well as in the locking mechanism, that may cause injuries. Be sure to keep your hands and fingers away from these pinch points when folding or unfolding the trailer.

**WARNING:** To avoid injury ensure that the child is kept away when unfolding and folding this product.

**6.1.** To fold the chassis (A), first, remove the safety flag before folding the Trailer. Otherwise, the rod of the safety flag (K) will break.

**6.2.** Open the luggage compartment (I), unlock, simultaneously, the folding system buttons (A4) by moving the white button out and rotate them inwards, and then move the upper chassis structure downwards.

**6.3.** The trailer can be folded with or without the wheels (C) or the side bumpers (D) on. If these components will be removed, they can be stored inside the trailer when not in use. To remove the wheels, simply push the wheel buttons (C1), and pull the wheel out from the frame, and to remove the side bumpers, slide them to the front.

**WARNING:** Never transport the trailer – even when folded – on the roof of a motor vehicle.

**WARNING:** Never use or store the trailer at temperatures below –20°C. Avoid long-term exposure to direct sunlight, which will fade the fabric over time.



#### INSTRUCTION FOR USE

Before your first ride, it is vitally important that you familiarise yourself with the trailer before you use it for transporting children. We recommend you first ride the trailer in a traffic-free area, loaded with approximately the weight of the children to be transported.

SECURITY CHECKS TO BE DONE BEFORE EACH USE:

- Are the wheels securely attached?
- Are the locking mechanisms securely engaged?
- Is the parking brake working well?
- Are the seat safety harness and all luggage secure?
- Are all attached components correctly inserted and secured (i.e. the respective fastening/locking mechanisms correctly engaged)? Check that none of the security pins are hanging freely from their straps.
- Are the hitch safety straps secure?
- Are the tires inflated to the correct pressure? The actual tire pressure should never be higher or lower than the maximum and minimum inflation pressures marked on the tire sidewall.

- Are the towing bicycle brakes in proper use condition?
- HELMETS ON! Ensure rider and child helmets are on and secure.

**WARNING:** Always check that the security pin has been inserted as far as it will go through both holes and that it cannot fall out. If the security pin is not properly inserted, the hitch arm could fall off during the ride, resulting in accidents with serious injury or death.

#### MAINTENANCE AND REPAIR

To keep the trailer in good working condition and to prevent accidents we recommend the following:

- Check regularly the mounting system of the trailer to the bicycle to make sure it is in perfect condition.
- Check regularly the stroller version to make sure it is in perfect condition.
- Check all the components to see if they work properly. Never use the trailer if it is not in perfect working order. It must be periodically inspected for damage and/or wear to the wheels, hitch arm, hitch connector, axle hitch, frame, fabric body, fastening/locking mechanisms, safety harnesses and the components of the Stroller kits. Do not use the trailer if any of the components are damaged.
- Damaged components must be replaced. To replace them you need to visit your local authorized POLISPORT dealer to get the correct components for replacement. You can find them on the website: [www.polisport.com](http://www.polisport.com).
- Only use original spare parts and accessories that have been approved by Polisport. These are the only components that can be used safely with the trailer.
- Do not use cleaning solvents. Clean the fabric body and seat only with mild soap and water. A soft brush can be used to clean areas of heavy soiling. Leave it to dry at room temperature.
- Clean all metal parts with water, a soap solution or mild household detergent.
- Never use pressure washers.
- To protect metal parts from corrosion, a thin coat of paste wax can be applied. This is especially important if you plan to use the vehicle often in wet weather, in salty air near the sea or the winter.
- No modifications or changes can be made to this trailer.
- If you have suffered an accident with your bicycle and trailer, we advise you to get a new trailer. Even if there is no visible damage to the trailer.
- All maintenance work specified in this manual should be performed in the specified intervals. Using the trailer when it is not in perfect working order can result in accidents with serious injury or death.
- Polisport will not be liable for any damage or accident resulting from non-following the recommendations in this user manual.

#### WARRANTY

**2-YEAR WARRANTY:** All mechanical components against manufacturer defects only. Register your trailer at [www.polisport.com](http://www.polisport.com).

**+ 1 EXTRA WARRANTY YEAR:** Register your trailer at [www.polisport.com](http://www.polisport.com) and get one more warranty year.

Important: you have to register within 2 months of the date of purchase to receive the Polisport Extra Year Warranty.

#### WARRANTY CLAIMS

To obtain warranty service, you must have your original sales receipt. Items returned without a sales receipt will assume that the warranty begins on the date of manufacture. All warranties will be void if the product is damaged due to user crash, abuse, system modification, or used in any way not intended as described in this operating manual.

In order to make sure you have all the required information to activate the warranty you need to keep the information that you have in your Batch Serial Number (P). You can also record here the info.

O.F. \_\_\_\_\_ Date \_\_\_\_\_ .

\*The specifications and design are subject to change without notice. Please contact Polisport for any questions.



## SPÉCIFICATIONS DU PRODUIT

Cette remorque doit être utilisée comme une remorque ou une poussette de vélo pour le transport d'enfants ou de charges dont le poids maximal est de 41 kg.

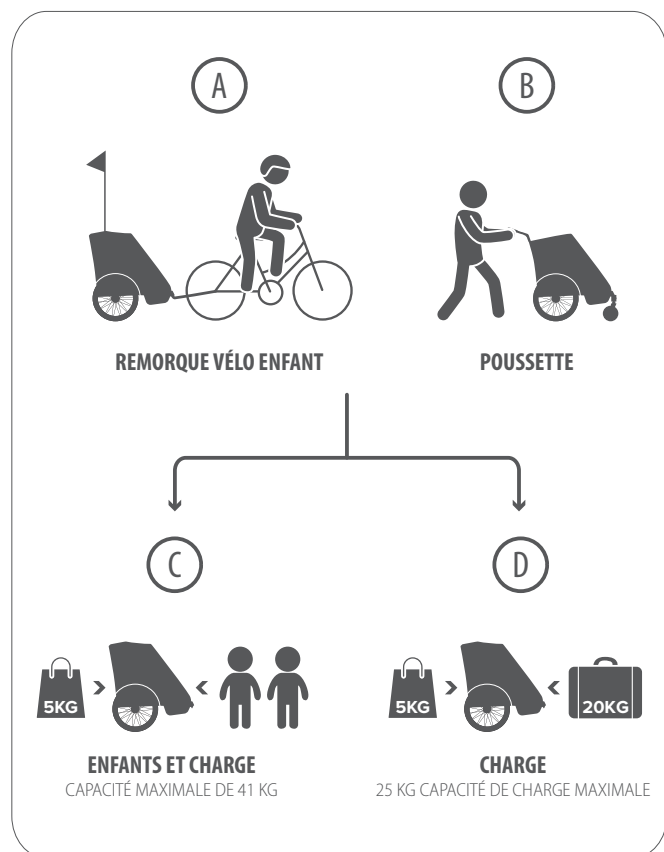

MODÈLE	Remorque vélo enfant Polisport
NOMBRE DE PASSAGERS	1 ou 2
CAPACITÉ DE CHARGE MAXIMALE : CHARGE	25 kg
CAPACITÉ DE CHARGE MAXIMALE : TOTAL PASSAGERS ET CHARGE ARRIÈRE	41 kg
DIMENSIONS SANS LE KIT POUSSETTE (LONGUEUR, LARGEUR, HAUTEUR)	92 x 80 x 141 cm
DIMENSIONS DU KIT POUSSETTE (LONGUEUR, LARGEUR, HAUTEUR)	110 x 80 x 134 cm
DIMENSIONS PLIÉ (LONGUEUR, LARGEUR, HAUTEUR)	117 x 66 x 32 cm
HAUTEUR MAXIMALE DE(S) PASSAGER(S)	105cm

## CARACTÉRISTIQUES PRINCIPALES DE LA REMORQUE

Haute visibilité - 8 réflecteurs • Fanion de sécurité pour plus de visibilité • Harnais de sécurité à 5 points • Frein à main • Panneaux supérieur et latéraux • Tissu résistant à l'eau • Moustiquaire frontal • Housse de pluie frontale • Roues à libération rapide pour un rangement efficace en appuyant sur un bouton • Chambre d'air des roues de 20" • Suspension des roues arrière pour plus de confort • Bras d'attelage coulissant pour un rangement plus aisé • Sol en caoutchouc • Rabattable : facile et rapide de rabattre et de déployer sans outils – pour le transport ou le rangement • Rembourrages doux • Compatible avec des roues arrière de 9 mm de libération rapide et essieux solides jusqu'à 10 mm • Cadre en acier/aluminium • Espace supplémentaire pour 5 kg de bagage à l'arrière.

## TABLE DES MATIÈRES DU PRODUIT

- A. Châssis
- A1. Tubes de châssis (pour la fixation du vélo)
- A2. Pistes de glissière latérales du châssis
- A3. Tube supérieur du châssis
- A4. Boutons blancs du système de verrouillage
- B. Écrans latéraux
- B1. Écran supérieur
- C. Roues latérales de 20" de libération rapide
- C1. Appuyer sur le bouton pour libérer les roues
- C2. Pneu
- C3. Suspension des roues arrière
- D. Pare-chocs latéraux
- E. Levier de frein à main
- F. Moustiquaire
- F1. Fermeture de la moustiquaire
- F2. Velcro de la moustiquaire
- G. Housse de pluie
- G1. Crochets de housse de pluie
- G2. Sangles élastiques de housse de pluie
- H. Réflecteurs
- H1. Réflecteurs frontaux
- H2. Réflecteurs arrière
- H3. Réflecteurs de roues
- I. Compartiment bagages
- I1. Fermeture du compartiment bagages
- I2. Poche intérieure
- J. Bras de remorque
- J1. Connecteur de bras de remorque
- J2. Attelage de l'essieu
- J3. Goupille de verrouillage du bras de remorque
- J4. Goupille de verrouillage du connecteur de bras de remorque
- J5. Sangle de sécurité du bras de remorque
- J6. Attache pour bras de remorque
- J7. Essieu supplémentaire pour un 2e vélo
- K. Fanion de sécurité
- K1. Pôle supérieur du fanion de sécurité
- K2. Pôle inférieur du fanion de sécurité
- K3. Connecteur de fanion de sécurité
- K4. Sangle du fanion de sécurité
- K5. Manchon en toiles du fanion de sécurité
- L. Kit roues de poussette
- L1. Douille de roue de poussette
- L2. Vis de douille de roue de poussette + écrous + joins
- L3. Bouton d'assemblage et de retrait de roue de poussette
- L4. Verrou de rotation de la roue de la poussette
- L5. Roue 6,5"
- M. Guidon
- M1. Vis du guidon
- M2. Boutons d'ajustement du guidon
- M3. Sangles de poignée de sécurité
- N. Harnais de sécurité à 5 points de sécurité
- N1. Sangles d'épaules
- N2. Ceinture abdominale
- N3. Sangle d'entrejambe
- N4. Ajusteurs de ceinture
- N5. Boucle à bouton unique
- N6. Rembourrages de confort
- O. Zone de chargement
- O1. Vis manuelles latérales
- O2. Base du siège
- O3. Boucle en D
- O4. Sangle de la base du siège
- O5. Dossier
- P. Numéro de série du lot

## INSTRUCTIONS DE SÉCURITÉ ET ALERTES

### NORMES DE SÉCURITÉ APPLICABLES

Ce produit respecte la norme européenne de sécurité concernant les remorques de bicyclettes – **EN15918:2011+A2:2017**. Si le kit poussette est utilisé, le produit est conforme à la norme européenne concernant les poussettes, **EN1888:2018**.

• Le cycliste doit être âgé de 16 ans, minimum ; veuillez consulter la législation et réglementation nationales relatives à ce sujet.

### QUI PEUT ÊTRE TRANSPORTÉ DANS CE VÉHICULE ?

Cette remorque peut transporter des enfants de 9 mois à près de 6 ans, d'une hauteur maximale de 105 cm, ayant une capacité quant au poids maximal du passager et de charge, de 41 kg. Cette remorque peut transporter un ou deux enfants ou charges.

**ATTENTION** : ne pas transporter un enfant de moins de 9 mois dans cette remorque. Pour être passager, l'enfant doit être capable de s'asseoir en se tenant droit avec sa tête tenue verticalement, tout en portant un casque de vélo. Un médecin doit être consulté si la croissance de l'enfant est mise en cause.

• Ne transporter que des enfants capables de s'asseoir sans assistance sur une période plus longue, au moins aussi longtemps que le trajet prévu en vélo.

• S'assurer que le poids et la hauteur de l'enfant ne dépasse pas la capacité maximale de la remorque et le vérifier régulièrement. Vérifier le poids de l'enfant avant d'utiliser la remorque. Vous ne devez en aucun cas utiliser la remorque pour transporter un enfant dont le poids est supérieur à la limite permise.

**ATTENTION** : surveillance d'un adulte obligatoire ! Ne jamais laisser un enfant sans surveillance dans le véhicule. L'adulte doit s'assurer à tout moment que les conditions d'aération et de température dans la remorque sont sûres et confortables pour l'enfant. Vérifier fréquemment le bien-être de l'enfant.

**ATTENTION** : ne pas laisser l'enfant jouer avec le produit.

### COMMENT CE VÉHICULE DOIT-IL ÊTRE UTILISÉ ?

• Ce véhicule doit être utilisé comme une remorque ou une poussette de bicyclette afin de transporter des enfants ou une charge (jusqu'à la limite de taille et de poids établie).

- Ce véhicule doit être utilisé sur des voies lisses et planes.
- Ce véhicule doit être utilisé dans des conditions de bonne visibilité (durant la journée, sans brouillard). Lorsqu'il est utilisé comme remorque de vélo avec de faibles conditions de visibilité ou pendant la nuit ou encore, à la tombée de la nuit, nous recommandons que la remorque soit équipée d'un système d'éclairage ; n'oubliez pas ces recommandations avant toute utilisation).

**ATTENTION** : la personne sur le vélo et l'enfant dans la remorque doivent porter un casque.

- Habiller l'enfant avec des vêtements appropriés en conformité avec conditions atmosphériques et utiliser un casque adéquat.
- Les enfants dans la remorque ont besoin d'être habillés plus chaudement que les cyclistes et doivent être protégés de la pluie.
- La remorque peut s'échauffer sous le soleil durant une exposition prolongée. Vérifiez qu'elle n'est pas trop chaude avant d'y assoir l'enfant.
- L'ensemble des réflecteurs doivent être visibles sur la remorque.

#### COMMENT CE VÉHICULE NE DOIT-IL PAS ÊTRE UTILISÉ ?

**ATTENTION** : ne pas transporter des animaux avec des enfants.

**ATTENTION** : ne pas permettre que le corps, les vêtements, les lacets de chaussure ou les jouets de l'enfant touchent les parties en mouvement.

**ATTENTION** : ne pas surcharger le véhicule.

**ATTENTION** : ne jamais transporter des charges avec des enfants dans la zone du siège. Ils peuvent tomber et blesser l'enfant. Pour cela, vous devez utiliser le compartiment bagages (I) sur l'arrière pour transporter des charges.

**ATTENTION** : la charge doit être soigneusement sécurisée afin qu'elle ne bouge pas pendant le transport. La perte de charge ou la surcharge peut modifier le maniement de la remorque, faisant que le véhicule soit plus difficile à contrôler.

**ATTENTION** : ne jamais utiliser le guidon pour transporter des charges, telles que les véhicules d'enfant ou des sacs. La charge attachée à l'extérieur du véhicule peut affecter drastiquement son maniement et sa stabilité, pouvant provoquer des accidents et de sérieuses blessures ou même la mort.

**ATTENTION** : ne pas utiliser cette remorque pour le jogging, la course, la pratique du skateboard ou du ski.

**ATTENTION** : ne pas pédaler trop vite. Nous recommandons une vitesse maximale de 25 km/h (prenez connaissance de la législation nationale concernant la circulation routière). Faites davantage attention lorsque vous conduisez en descente ou en prenant des virages ; ne dépassez pas la limite de vitesse maximale permise. Réduisez toujours votre vitesse au pas de marche au moment de tourner.

**ATTENTION** : ne jamais accrocher la remorque à un véhicule motorisé, tel qu'une moto ou un scooter. Ceci s'applique également aux bicyclettes motorisées dont la vitesse maximale est supérieure à 25 km/h. Ne pas accrocher la remorque à un vélo comprenant une roue arrière avec moteur de moyeu sur la roue arrière.

**ATTENTION** : ne jamais pédaler un vélo la nuit sans l'éclairage adéquat. Respecter toutes les exigences légales locales concernant l'éclairage.

**ATTENTION** : ne pas utiliser dans des circuits trop cahoteux.

**ATTENTION** : ne pas modifier la remorque.

**ATTENTION** : ne pas installer des accessoires non approuvés par Polisport.

**ATTENTION** : ne pas installer un siège de voiture ou tout autre dispositif de siège non approuvé par Polisport, à l'intérieur de la remorque.

**ATTENTION** : ne pas utiliser la remorque si l'une des pièces est cassée ou endommagée. Vérifier régulièrement l'ensemble des composants et les remplacer, le cas échéant. Consultez le chapitre concernant l'entretien.

#### EXIGENCES CONCERNANT LA BICYCLETTE DE TRACTION

Le vélo de traction doit être approuvé par ses fabricants pour la traction d'une remorque. Ces renseignements se trouvent dans le manuel du fabricant de la bicyclette.

Dans plusieurs pays, il peut s'agir également de vélos à assistance électrique, légalement qualifiés de vélos. Cependant, les vélos électriques dont la vitesse maximale est supérieure à 25 km/h peuvent ne pas être utilisés pour effectuer la traction d'une remorque.

Cette remorque est compatible avec les vélos dont les roues arrière sont de type de libération rapide de 9 mm et dont les essieux solides des roues ont jusqu'à 10 mm. Non compatible avec des axes traversants de 12 mm. Nous recommandons que la roue arrière du vélo de traction soit équipée d'un garde-boue afin d'éviter que des débris et de la saleté soient projetés sur la remorque.

- Vous devez couvrir tout objet tranchant ou pointu sur le vélo qui peut être à portée de l'enfant, quelle que soit la situation.
- Cette remorque est plus large que votre vélo. Permettez davantage de dégagement et ayez conscience qu'il est nécessaire un plus grand rayon de braquage.

**ATTENTION** : veuillez noter que la distance de freinage d'un vélo peut augmenter lorsque qu'une remorque y est attachée.

**ATTENTION** : retirer la remorque lors du transport du vélo en voiture (en dehors de la voiture), sinon cela peut provoquer un accident.

**ATTENTION** : le vélo peut avoir une réaction différente s'il y a un enfant ou une charge dans la remorque, en particulier concernant l'équilibre, au moment de la diriger ou du freinage.

- Avant tout voyage, s'assurer que la remorque attachée n'interfère pas lors du freinage, du pédalage ou de la direction de la bicyclette.

**ATTENTION** : ne pas suivre ces recommandations peut provoquer des blessures graves ou même la mort.

#### EXIGENCES LÉGALES CONCERNANT LA CIRCULATION ROUTIÈRE ET LE TRANSPORT D'ENFANTS

**ATTENTION** : assurez-vous que vous respectez et que vous vous familiarisez avec toutes les lois applicables au transport d'enfant dans des remorques d'enfant et aux vélos de traction dans le pays ou la région où vous pensez utiliser la remorque, concernant par exemple, l'éclairage et les réflecteurs à utiliser dans la circulation.



### INSTRUCTIONS D'ASSEMBLAGE

#### 1. DÉBALLAGE

Cette remorque a été emballée, pliée. Retirer tout le matériel d'emballage des composants. Si possible, recyclez l'ensemble des matériaux d'emballage. La boîte principale peut être réutilisée pour d'autres rangements. Confirmez le contenu de l'emballage : 1x châssis de remorque Polisport (A) | 2x roues 20" (C) | 2x pare-chocs latéraux (D) | 1x fanion de sécurité (K) | 1x Bras de remorque (J) | 1x Attelage de l'essieu supplémentaire (J7) | 1x manuel de l'utilisateur.

Si vous achetez la version poussette, il devra inclure en outre un kit poussette : 1x KIT de roue de poussette (L) | 1x guidon (M) | 2 écrans | 2 clés Allen 3 et 4 mm.



#### 2. DÉBALLAGE DU CHÂSSIS (A) ET MONTAGE DES ROUES À DÉMONTAGE RAPIDE (C)

**ATTENTION** : risque de pincement ! Il existe des points de serrage entre le siège et les cadres de la remorque, ainsi qu'un mécanisme de verrouillage qui peut provoquer des blessures. Veuillez vous assurer de garder vos mains et doigts hors de ces points de serrage lors du montage et du déballage de la remorque.

**ATTENTION** : afin d'éviter toute blessure, assurez-vous que l'enfant n'est pas présent lors du déballage et du montage de ce produit.

2.1 Pour assembler le châssis (A), ouvrez en premier lieu la housse de pluie (G). Faire glisser les crochets (G1) placés en dessous et les enrouler jusqu'en haut. Les sécuriser avec les sangles élastiques (G2). Ouvrez alors la moustiquaire (F) en tirant le Velcro et en ouvrant les fermetures (F1).

2.2 De l'intérieur de la remorque, retirez les roues (Cx2), les pare-chocs latéraux (Dx2) et le fanion de sécurité (K).

2.3 Les roues latérales (C) de la remorque sont équipées d'essieux à pousoir (C1). Appuyer sur le bouton (C1) situé sur le moyeu de roue permettra le rattachement ou le retrait de la roue (C). Les roues (C) ne peuvent être montées ou retirées qu'en appuyant sur le bouton (C1).

2.4 Installez les pare-chocs latéraux (D) sur les rails (A2) placés sur chaque côté de la structure du châssis.

2.5 Tant les opérations d'assemblage de roue (C) que celles de démontage doivent être réalisées à l'aide du levier de freinage (E) en position désenclenchée. Pour désenclencher le frein, pousser vers le haut le levier de freinage (E) avec le haut de votre pied jusqu'à qu'il saute en position desserrée.

2.6 Finalement, déployez la remorque en tirant le tube supérieur (A3) vers le haut jusqu'à ce que vous puissiez atteindre l'intérieur du compartiment bagages (I).

2.7 Confirmez ensuite si la fermeture du compartiment bagages (I1) est ouverte et veuillez vous assurer que les deux boutons blancs (droit et gauche) (A4) bloquent le châssis (A), en confirmant que vous entendez un clic.

2.8 Vous pouvez maintenant refermer la fermeture du compartiment bagages (I1).

**ATTENTION** : vérifiez la pression des pneus (C2) avant tout usage. Gonflez toujours les pneus (C2) jusqu'au niveau de gonflage spécifié sur le flanc extérieur des pneus.



**ATTENTION** : les roues non bloquées de manière sûre peuvent sauter en circulant, provoquant des accidents et des blessures importantes ou même la mort.

**ATTENTION** : veuillez vous assurer que les deux mécanismes de verrouillage (A4) situés à l'intérieur du compartiment bagages arrière (I) sont solidement enclenchés. Il ne doit y avoir aucun mouvement sur le châssis de la remorque lorsque vous effectuez une pression contre celui-ci. Si les mécanismes de verrouillage (A4) ne sont pas correctement enclenchés, le châssis (A) de la remorque peut s'affaisser en circulant, pouvant provoquer des blessures importantes au(x) passager(s).



### 3A. UTILISER LE VÉHICULE COMME REMORQUE DE BICYCLETTE

#### INSTALLER LE BRAS DE REMORQUE D'ESSIEU (J) SUR LE VÉLO DE TRACTION

L'assemblage de l'attelage est toujours monté sur le côté gauche du vélo (par rapport à la direction de circulation) et est constitué de deux parties : un connecteur d'attelage (J1), qui est attaché au bras de remorque (J) et un attelage d'essieu, qui doit être monté sur l'essieu arrière du vélo de traction.

**ATTENTION** : avant d'installer l'attelage de l'essieu (J2), vous devez, en premier lieu, vérifier si le vélo de traction est adapté à la traction de remorques. Cette information peut être obtenue chez le fabricant du vélo, le fournisseur du vélo ou dans le manuel du fabricant du vélo. Cette remorque est compatible avec les vélos dont les roues arrière sont de type de libération rapide de 9 mm et dont les essieux solides des roues ont jusqu'à 10 mm. La traction d'une remorque par un vélo qui n'a pas l'approbation de son fabricant pour un usage de vélo de traction peut provoquer la rupture du cadre ou tout autre dommage matériel pouvant causer des accidents et de sérieuses blessures ou même la mort.

**A1.** Pour installer le bras de remorque (J) sur votre vélo, déverrouillez en premier lieu, en retirant la goupille de verrouillage du bras de remorque (J3), faire ensuite glisser le bras de remorque (J) vers le devant de la remorque et verrouillez sur la position à l'aide de la goupille de verrouillage (J3).

**A2.** L'attelage de l'essieu (J2) peut alors être installé sur l'essieu de roue arrière du vélo de traction. Pour cela, déverrouillez en premier lieu, en retirant la goupille de verrouillage du connecteur de bras de remorque (J4), serrez ensuite l'attelage de l'essieu (J2) sur le côté gauche de l'essieu de la roue arrière du vélo, en respectant le couple de serrage du vélo.

**A3.** Lorsque l'attelage de l'essieu (J2) est correctement installé, le connecteur de bras de remorque (J1) peut être inséré dans l'attelage de l'essieu (J2) et verrouillé en position à l'aide de la goupille de verrouillage du connecteur de bras de remorque (J4).

**A4.** Finalement, placez la sangle de sécurité du bras de remorque (J5) autour du cadre du vélo (sur les tubes d'ancrage du siège, par exemple).

**ATTENTION** : ne jamais laisser les goupilles de sécurité pendre librement de leurs sangles. Elles peuvent être attrapées au passage d'objets et tirées, endommageant des pièces du véhicule.

#### A5. VÉRIFIER CORRECTEMENT LA DISTRIBUTION DU POIDS ET LA CHARGE DU BRAS DE REMORQUE

Pour un maniement sécurisé, le poids du connecteur du bras (J1) doit être compris entre 0.1 kg (0.2lb) et 4 kg (8.8lb) ; le bras de remorque chargé (poids à l'avant) est associé à une distribution uniforme du poids sur la remorque.

Si le centre de gravité est trop éloigné en avant, le connecteur de bras sera surchargé. Si le centre de gravité est trop éloigné en dessous des roues, la roue arrière du vélo de traction peut perdre du pouvoir de traction, notamment lors des virages. Si le centre de gravité est trop éloigné vers la droite ou la gauche, la remorque aura tendance à basculer dans les virages. Vérifier le poids sur le connecteur de bras (J1) avant d'utiliser le véhicule comme remorque de vélo.

Suivez ces étapes, en utilisant votre balance afin de déterminer le poids sur le connecteur de bras : Placez la roue arrière de votre vélo sur votre balance et prenez note du poids. Ensuite, attachez le bras de remorque au vélo et remplissez alors la remorque avec les enfants et/ou la charge que vous souhaitez transporter. Le poids présenté sur la balance doit être compris entre 0.1 kg (0.2 lb) et 4 kg (8.8 lb), outre le poids initial. Si la valeur n'est pas comprise dans cet intervalle, la distribution du poids à l'intérieur de la remorque devra être aménagée de manière à assurer un trajet sûr et stable.

#### A6. INSTALLER LE FANION DE SÉCURITÉ (K)

Le fanion de sécurité (K) facilite la visibilité des autres usagers de la route quant à la remorque, augmentant la sécurité de votre enfant ainsi que la vôtre. Par conséquent, n'utilisez jamais la remorque de vélo sans le fanion de sécurité en place. Le fanion de sécurité se glisse dans une pochette en toile (K3) attachée au tube du cadre arrière droit ou gauche.

Assemblez tout d'abord les pôles inférieurs et supérieurs du fanion (K1 + K2) en reliant (k3) les deux sections du pôle.

**A7.** Faire glisser le pôle du fanion (K1 + K2) à travers la sangle (K4) située sur le côté de la housse et ensuite, orientez le pôle à travers la pochette en toile (K5) jusqu'en bas.

**ATTENTION** : si vous utilisez la remorque dans des pays dont la circulation est à gauche, le fanion de sécurité doit être utilisé sur le côté droit de la remorque. Le fanion peut être facilement déplacé sur l'autre côté de la remorque. Il suffit de le retirer et de répéter l'étape **A7**.

#### COMMENT RÉTRACTER LE BRAS DE REMORQUE (J)

Retirez tout d'abord la sangle de sécurité du bras de remorque (J5) du cadre du vélo. Déverrouillez ensuite la goupille de verrouillage du connecteur de bras de remorque (J4) et retirez l'attelage de l'essieu (J2) de l'essieu de la roue arrière du vélo de traction. Ensuite, déverrouillez et retirez la goupille de verrouillage (J3), faites glisser vers l'arrière le bras de remorque (J) sous la remorque et verrouillez-le de nouveau à l'aide de la goupille de verrouillage (J3).

#### COMMENT RETIRER LE FANION DE SÉCURITÉ (K)

Le fanion peut être facilement retiré en le tirant, tout simplement.



### 3B. UTILISER LE VÉHICULE COMME POUSSETTE

**ATTENTION** : concernant l'utilisation de la version poussette, veuillez vérifier en premier lieu si le bras de remorque (J) est rétracté et verrouillé sous la remorque. S'il ne l'est pas, veuillez vérifier l'étape « COMMENT RÉTRACTER LE BRAS DE REMORQUE », au chapitre précédent.

**ATTENTION** : vous ne pouvez pas utiliser la remorque comme poussette si le bras de remorque (J) n'est pas rétracté et verrouillé sous la remorque.

#### B1. INSTALLER LE KIT ROUE DE POUSSETTE KIT (L)

En premier lieu, ouvrez la housse de pluie (G) et la moustiquaire (F) et soulevez la partie frontale du véhicule ou inclinez le cadre sur son extrémité arrière.

**B2.** Ensuite, pour installer la douille de roue de poussette (L1), vous devez dévisser et retirer les 2 vis, joints et écrous (L2) installés sur le devant/bas de la remorque, comme sur la figure (les vis à l'intérieur et écrous à l'extérieur de la remorque). Afin de vous aider dans cette étape, vous allez avoir besoin d'une clé 10 mm pour l'extérieur de la remorque et une clé Allen n° 4 pour l'intérieur (outils non inclus). Placez la douille de roue de poussette (L1) au même endroit et utilisez ensuite les vis et les écrous retirés (L2) pour attacher la douille de roue de poussette (L1) sur le châssis de la remorque (A). Veuillez vous assurer que les vis et les écrous (L2) sont bien visés, en utilisant les outils susmentionnés, avec le couple de serrage recommandé de 5N.m.

**B3.** Insérez la roue 6,5" de la poussette (L5) dans la douille de roue de poussette (L1) le plus loin possible. Vous devez être en mesure d'entendre un clic.

**ATTENTION** : les roues non bloquées de manière sûre peuvent sauter en circulant, provoquant des accidents et des blessures importantes ou même la mort.

**B4.** Au cours du trajet, vous pouvez choisir de verrouiller la roue 6,5" de la poussette (L5) au-devant ou le laisser aller librement. Si vous préférez le verrouiller, vous devez diriger la roue au-devant et faire glisser vers le haut le bouton de verrouillage de la roue de poussette (L4).

#### B5. ATTACHER LE GUIDON (M).

Le guidon (M) est utilisé pour pousser la remorque comme poussette.

Pour placer le guidon (M) sur le tube de châssis de remorque, vous devez tout d'abord plier la remorque afin d'obtenir un meilleur accès aux vis. Ouvrez le compartiment bagages (I), déverrouillez simultanément les boutons du système de pliage (A4) en déplaçant le bouton blanc en dehors et tournez-les vers l'avant et déplacez alors la structure supérieure du châssis vers le bas.

**B6.** Avant de fixer le guidon, veuillez vous assurer que la sangle de sécurité (M3) est montée sur le guidon. Si le guidon a été installé sans la sangle de poignée de sécurité (M3), retirez-le et réinstallez-le avec la sangle de poignée de sécurité (M3). Placez ensuite le guidon (M) sur les tubes de châssis de remorque (A1) et insérez de nouveau les vis (M1) et serrez-les sur les deux côtés en utilisant une clé Allen n° 3 à l'aide du couple de serrage recommandé de 5N.m. Vérifiez si le guidon (M) est réellement verrouillé avant de commencer à utiliser la remorque.

**B7.** Dépliez alors la remorque. Tirez le tube supérieur (A3), vers l'avant jusqu'à atteindre l'intérieur du compartiment bagages (I) et veuillez vous assurer que les deux boutons blancs (droit et gauche) (A4) bloquent

le châssis (A), en confirmant que vous entendez un clic. Vous pouvez maintenant refermer la fermeture du compartiment bagages (I1).

**B8.** Le guidon est ajustable en hauteur pour davantage de confort de l'utilisateur de la poussette. Pour l'ajuster, appuyez sur les deux boutons (M2) et tournez les guidons vers le haut et vers le bas sur la position préférée.

**B9.** Pour éviter que la poussette s'échappe accidentellement de vos mains et roule accidentellement, il est essentiel que vous gardiez votre sangle de sécurité (M3) autour de votre poignet, tout le temps.

#### COMMENT RETIRER LA ROUE DE POUSSETTE

Pour retirer la roue de poussette, appuyez sur le bouton de retrait de la roue de poussette (L3) et tirez la roue de la douille.

**ATTENTION :** Ne jamais laisser la roue de poussette fixée lorsque le véhicule est utilisé comme une remorque de vélo. La roue de poussette peut s'accrocher à des obstacles lors de votre passage, provoquant des accidents et des blessures ou des dommages à la roue.

#### COMMENT RETIRER LE GUIDON

Pour retirer le guidon (M), dévisez les vis (M1) sur les deux côtés, et simultanément, retirez le guidon des tubes du châssis (A1). Laissez les vis sur les tubes du châssis (A1).

#### 4. COMMENT UTILISER LE FREIN À MAIN

Lorsque le véhicule est garé, le frein à main doit être employé. Pour ce faire, appuyez sur la pédale de freinage (E) située au centre et à l'arrière de l'essieu de la remorque.

Lorsque que le frein à main est totalement engagé, il gardera la remorque en place. Pour confirmer cette position, essayez de déplacer légèrement la remorque vers l'avant et l'arrière en vue de vous assurer que le frein est bien engagé et que la remorque est en sécurité.

Pour désenclencher le frein, pousser vers le haut la pédale (E) avec le haut de votre pied jusqu'à qu'elle saute en position déserrée.



#### 5C. UTILISER CE VÉHICULE AVEC DES ENFANTS ET COMME TRANSPORT DE CHARGE

**ATTENTION :** dotée d'une capacité de charge de 41 kg dont 5 kg sont destinés au compartiment bagages ; le reste est réservé à l'espace du siège pour les passagers.

**C1.** Veuillez vous assurer en premier lieu que la remorque est entièrement activée. Pour ce faire, appuyez sur la pédale de freinage (E) située au centre et à l'arrière de l'essieu de la remorque. Lorsque que le frein à main est totalement enclenché, il gardera la remorque en place. Pour confirmer cette position, essayez de déplacer légèrement la remorque vers l'avant et l'arrière en vue de vous assurer que le frein est bien engagé et que la remorque est en sécurité.

**ATTENTION :** Le dispositif de stationnement doit être enclenché au moment de placer et de retirer l'enfant.

#### C2. OUVRIR LES HOUSSES FRONTALES

Pour placer votre enfant dans la remorque, veuillez en premier lieu ouvrir la housse de pluie (G) et la moustiquaire (F).

La housse de pluie (G) peut être enroulée ou étirée vers le bas. Pour sécuriser chaque position, utilisez les sangles situées sur chaque côté de la housse extérieure. Pour ouvrir la moustiquaire (F), utilisez la fermeture.

#### C3. FIXER LE HARNAIS DE SÉCURITÉ À 5 POINTS

Le harnais de sécurité à 5 points (N) est composé de deux sangles d'épaules (N1), de deux ceintures de genoux (N2) et d'une sangle d'entrejambe (N3), toutes liées à la boucle à bouton unique (N5). Les protections d'épaules (N6) et les coussinets en entrejambe (N6) fournissent un confort supplémentaire.

Pour ouvrir les harnais de sécurité à 5 points (N), appuyez sur le bouton situé sur la boucle (N5) pour libérer les attaches de l'épaule (N1), le genoux (N2) et les ceintures de l'entrejambe (N3). Placez l'enfant sur le siège.

**C4.** Placez la sangle d'entrejambe (N3) entre les jambes de l'enfant à l'aide de la boucle (N5), reposant sur la partie supérieure du corps de l'enfant. Tirer sur les sangles d'épaules (N1), sur les ceintures des genoux et des épaules (N2) autour des hanches de l'enfant. Insérer l'ensemble des attaches à l'intérieur de la boucle (N5). Vous devez entendre un clic qui confirmera que l'attache est correctement serrée dans la boucle (N5).

**C5.** Faire glisser les ajusteurs de ceinture (N4) en vue d'ajuster la hauteur des sangles d'épaules (N1). L'ensemble des sangles disposent d'ajusteurs (N4) et peuvent être raccourcis ou allongés de la même forme. Ajustez la tension de l'ensemble des sangles afin que l'enfant soit tenu en sécurité mais aussi confortablement par le harnais.

**ATTENTION :** utilisez toujours l'ensemble du système de retenue et des sangles pour garantir que l'enfant est en sécurité sur le siège. Sinon, en cas de situation dangereuse, l'enfant peut tomber ou glisser du siège, provoquant de graves blessures ou même la mort.

**ATTENTION :** sécurisez l'enfant dans la remorque en vous assurant que l'ensemble des ceintures et sangles de sécurité sont fermement fixées sans cependant qu'elles soient trop serrées, afin d'éviter toute gêne à l'enfant. Veuillez vérifier avec fréquence la sécurité des fixations.

**ATTENTION :** La remorque ne doit jamais être utilisée avant d'ajuster la ceinture de sécurité.

**ATTENTION :** ne jamais laisser l'enfant sans surveillance.

#### C6. FERMER LA HOUSSE FRONTALE

Après avoir placé l'enfant sur le siège et serré le harnais de sécurité, vous devez toujours fermer la moustiquaire (F) pour protéger les passagers, des insectes volants ou de petites pierres éjectées depuis la roue arrière du vélo de traction, pendant le trajet.

La housse de pluie (G) peut être ouverte ou fermée pendant le trajet, selon les conditions atmosphériques.

**ATTENTION :** la moustiquaire (F) doit toujours être fermée pendant le trajet.

**ATTENTION :** risque de blessures en raison des pièces tournantes. Veuillez toujours vous assurer que l'enfant ne se trouve pas en position d'atteindre les roues du véhicule ou la roue arrière du vélo de traction. Toucher les roues en mouvement peut provoquer de sérieuses blessures.

#### C7. COMPARTIMENT BAGAGES (I)

Pour utiliser le compartiment bagages, vous n'avez besoin que d'ouvrir la fermeture du compartiment bagages (I1) et d'y mettre la charge. Le poids maximal autorisé pour transporter dans ce compartiment est de 5 kg. Le compartiment bagages comprend également une poche intérieure (I2) de rangement. Veuillez vous assurer que la charge est bien sécurisée afin de garantir qu'elle ne tombe pas sur le dos de l'enfant pendant le transport. Pour conclure cette phase, vous n'avez qu'à fermer la fermeture du compartiment bagages (I1).

**ATTENTION :** n'exécédez pas la capacité de charge maximale de 5 kg dans le compartiment bagages (I).

**ATTENTION :** ne jamais transporter des charges avec des enfants dans la zone du siège. La charge doit être soigneusement sécurisée à l'arrière du compartiment bagages arrière (L) afin qu'elle ne bouge pas pendant le transport. La perte de charge ou la surcharge peut modifier le maniement de la remorque, faisant que le véhicule soit plus difficile à contrôler. De plus, les objets intégrant la charge peuvent tomber contre le dos du siège et blesser l'enfant. Ne jamais transporter des animaux avec des enfants dans la remorque. Ne jamais utiliser le guidon pour transporter des charges, telles que les véhicules d'enfant ou des sacs. La charge attachée à l'extérieur du véhicule peut affecter de drastiquement son maniement et sa stabilité, pouvant provoquer des accidents, et de sérieuses blessures ou même la mort.



#### 5D. UTILISER LE VÉHICULE COMME TRANSPORT DE CHARGE

**ATTENTION :** capacité de charge maximale de 20 kg dans la zone de charge (O) + 5 kg dans le compartiment bagages (I).

**D1.** Veuillez vous assurer en premier lieu que la remorque est entièrement engagée. Pour ce faire, appuyez sur la pédale de freinage (E) située au centre et à l'arrière de l'essieu de la remorque. Lorsque que le frein à main est totalement enclenché, il gardera la remorque en place. Pour confirmer cette position, essayez de déplacer légèrement la remorque vers l'avant et l'arrière pour vous assurer que le frein est bien engagé et que la remorque est en sécurité.

**ATTENTION :** le dispositif de stationnement doit être enclenché au moment de placer et de retirer la charge.

**D2.** Si vous souhaitez utiliser la remorque uniquement pour transporter des charges, vous devez replier la base du siège du passager (O2). Pour cela, vous devez dévisser les deux poignées (O1) sur les deux côtés du siège et replier la base du siège.

**D3.** Vous devez maintenant verrouiller la base de siège (O2) sur le dossier (O5) en passant la sangle (O4), placée sous la base du siège, à travers la boucle en D (O3), placée au centre du dossier (5). Tirer la sangle (O4) vers la base du siège (O2), afin qu'il ne tombe pas pendant le trajet. La remorque est maintenant prête à être utilisée exclusivement comme transport de charge. N'oubliez pas de fermer la moustiquaire et la housse de pluie.

#### D4. COMPARTIMENT BAGAGES (I)

Pour utiliser le compartiment bagages, vous n'avez besoin que d'ouvrir la fermeture du compartiment bagages (I1) et d'y mettre la charge. Le poids maximal autorisé pour transporter dans ce compartiment est de 5

kg. Le compartiment bagages comprend également une poche intérieure (I2) de rangement. Veuillez vous assurer que la charge est bien sécurisée afin de garantir qu'elle ne tombe pas sur le dos de l'enfant pendant le transport. Pour conclure cette phase, vous n'aurez qu'à fermer la fermeture du compartiment bagages (I1).

**ATTENTION** : ne pas dépasser la capacité de charge maximale recommandée de 20 kg + 5 kg.

**ATTENTION** : ne jamais transporter un enfant dans le compartiment bagages.

**ATTENTION** : la charge doit être soigneusement sécurisée afin qu'elle ne bouge pas pendant le transport. La perte de charge ou la surcharge peut modifier le maniement de la remorque, faisant que le véhicule soit plus difficile à contrôler.

**ATTENTION** : n'utilisez que les zones de charge identifiées comme des zones de transport de charge. La charge attachée à l'extérieur du véhicule peut affecter de drastiquement son maniement et sa stabilité, pouvant provoquer des accidents, et de sérieuses blessures ou même la mort.



## 6. RANGEMENT ET TRANSPORT

**ATTENTION** : risque de pincement ! Il existe des points de serrage entre le siège et les cadres de la remorque, ainsi qu'un mécanisme de verrouillage qui peut provoquer des blessures. Veuillez vous assurer de garder vos mains et doigts hors de portée de ces points de serrage lors du montage et du déballage de la remorque.

**ATTENTION** : afin d'éviter toute blessure, assurez-vous qu'aucun enfant n'est présent lors du déballage et du montage de ce produit.

**6.1.** Pour plier le châssis (A), retirez tout d'abord le fanion de sécurité avant de plier la remorque. Sinon, la tige du fanion de sécurité (K) se cassera.

**6.2.** Ouvrez le compartiment bagages (I), déverrouillez simultanément les boutons du système de pliage (A4) en déplaçant le bouton blanc en dehors et tournez-les en avant et déplacez alors la structure supérieure du châssis vers le bas.

**6.3.** La remorque peut être pliée avec ou sans les roues (C) ou encore les pare-chocs latéraux (D). Si ces compartiments sont retirés, ils peuvent alors être rangés à l'intérieur de la remorque lorsqu'elle n'est pas utilisée. Pour retirer les roues, poussez tout simplement les boutons des roues (C1) et tirez la roue du cadre ; pour retirer les pare-chocs latéraux, les faire glisser vers l'avant.

**ATTENTION** : ne jamais transporter la remorque - même pliée - sur le toit d'un véhicule motorisé.

**ATTENTION** : ne pas utiliser ou ranger la remorque dans un endroit dont les températures sont inférieures à -20°C. Évitez une exposition directe au soleil pendant de longues périodes, car le tissu perdra son éclat au fil du temps.



## INSTRUCTION D'UTILISATION

Avant votre premier voyage, il est vital et très important que vous vous familiarisiez avec la remorque avant de l'utiliser pour transporter un enfant. Nous vous recommandons en premier lieu d'utiliser la remorque dans une zone sans circulation, avec un poids similaire à l'enfant à transporter.

**VÉRIFICATIONS DE SÉCURITÉ À EFFECTUER AVANT CHAQUE UTILISATION :**

- Les roues sont-elles correctement fixées ?
- Les mécanismes de verrouillage sont-ils correctement déclenchés ?
- Le frein à main fonctionne-t-il correctement ?
- Le harnais de sécurité du siège et l'ensemble des bagages sont-ils sûrs ?
- Les composants fixés sont-ils correctement insérés et sécurisés (mécanismes de serrage/verrouillage respectifs correctement enclenchés) ? Vérifiez qu'aucune goupille de sécurité pend librement de sa sangle.
- Les sangles de sécurité du bras sont-elles sécurisées ?
- Les pneus sont-ils gonflés avec la pression correcte ? La réelle pression des pneus ne doit pas être supérieure ou inférieure aux pressions de gonflage minimale et maximale indiquées sur le côté du pneu.
- Les freins du vélo de traction sont-ils en bonnes conditions ?
- **METTRE LES CASQUES !** Veuillez vous assurer que le cycliste et l'enfant ont bien mis leur casque.

**ATTENTION** : vérifiez toujours que la goupille de sécurité a été insérée aussi loin qu'elle peut aller à travers les deux trous et qu'elle ne tombe pas. Si la goupille de sécurité n'est pas correctement insérée, le bras de remorque peut tomber au cours du trajet, provoquant des accidents et de sérieuses blessures ou même la mort.

## ENTRETIEN ET RÉPARATION

Afin que la remorque reste dans de bonnes conditions de fonctionnement et pour éviter tout accident, voici nos recommandations :

- Vérifiez régulièrement le système de montage de la remorque sur le vélo, afin de vous assurer de sa parfaite condition.
- Vérifiez régulièrement la version poussette afin de vous assurer de sa parfaite condition.
- Vérifiez l'ensemble des composants pour vous assurer qu'ils fonctionnent correctement. Ne jamais utiliser la remorque si elle ne fonctionne pas correctement. Elle doit faire l'objet d'une inspection périodique en vue de vérifier l'éventuelle existence de dommage et/ou d'abrasion des roues, bras de remorque, connecteur de bras, bras de l'essieu, cadre, corps en tissu, mécanismes de serrage/verrouillage, harnais de sécurité et composant du kit poussette. Ne pas utiliser la remorque si l'un de ses composants est endommagé.
- Les composants endommagés doivent être remplacés. Pour les remplacer visitez votre revendeur autorisé Polisport pour obtenir les composants appropriés. Retrouvez-les sur ce site Internet : [www.polisport.com](http://www.polisport.com).
- N'utilisez que les pièces détachées et accessoires originaux et approuvés par Polisport. Ce sont les seuls composants à utiliser de manière sûre, dans la remorque.
- Ne pas utiliser de solvants de nettoyage. Ne nettoyer le corps du tissu et du siège qu'à l'aide d'un savon doux et d'eau. Une brosse douce peut être utilisée pour nettoyer des zones de fort encrassement. Laisser sécher à température ambiante.
- Nettoyez toutes les pièces métalliques à l'aide d'eau, de solution savonneuse ou de détergent ménager neutre.
- Ne jamais utiliser des nettoyeurs à haute pression.
- Pour protéger les pièces métalliques de la corrosion, une fine couche de cire en pâte peut être appliquée. C'est particulièrement important si vous pensez utiliser souvent le véhicule sous la pluie, sous une atmosphère salée en bord de mer ou en hiver.
- Aucune altération ou changement ne peut être effectué(e) dans cette remorque.
- Si vous avez souffert un accident avec votre vélo ou remorque, nous vous conseillons l'acquisition d'une nouvelle remorque même s'il n'existe aucun dommage visible sur la remorque.
- L'ensemble du travail d'entretien spécifié au sein de ce manuel doit être réalisé à intervalles réguliers. Utiliser la remorque alors qu'elle ne se trouve pas en parfaites conditions de fonctionnement, peut provoquer des accidents et de sérieuses blessures ou même la mort.
- Polisport ne sera pas tenue comme responsable de tout dommage ou accident issu du non-respect des recommandations du présent manuel de l'utilisateur.

## GARANTIE

**2 ANS DE GARANTIE** : garantie de l'ensemble des composants mécaniques seulement en cas de défaut de fabrication. Enregistrez votre siège sur [www.polisport.com](http://www.polisport.com).

**+ 1 AN SUPPLÉMENTAIRE DE GARANTIE** : enregistrez votre remorque sur [www.polisport.com](http://www.polisport.com) et obtenez un an supplémentaire de garantie.

Important : vous devez vous inscrire dans un délai de 2 mois à partir de la date d'achat pour obtenir un an supplémentaire de Garantie.

### DROIT DE GARANTIE

Pour obtenir un service de garantie, vous devez être en possession de la preuve d'achat original. Les éléments retournés sans la preuve d'achat assumeront que leur garantie débute au jour de leur fabrication. Toutes les garanties seront nulles si le produit est endommagé en raison d'une chute, d'une utilisation abusive, de la modification du système ou après avoir été utilisé de toute forme non décrite dans le manuel de mise en fonctionnement.

Dans le but de vous assurer que vous possédez l'ensemble des informations requis pour activer la garantie, gardez l'information nécessaire dont vous disposez sous le Numéro de série de lot (P). Vous pouvez également enregistrer les informations, ici.

O.F. \_\_\_\_\_ Date \_\_\_\_\_ .

\* Les spécifications et le design sont soumis au changement sans avis préalable. Veuillez contacter Polisport pour toute question.





## ESPECIFICAÇÕES DO PRODUTO

Este atrelado deve ser usado como atrelado na bicicleta ou carrinho para transportar crianças e carga, com uma capacidade de peso máximo de passageiros e carga de 41kg.

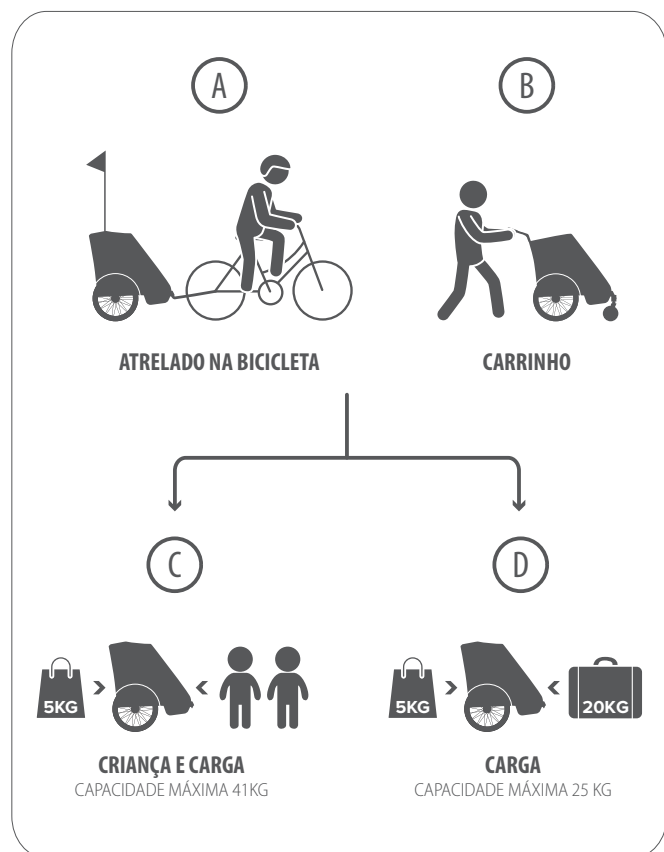

MODELO	Atrelado Polisport para crianças
NÚMERO DE PASSAGEIROS	1 ou 2
CAPACIDADE MÁXIMA DE CARGA: CARGO	25 kg
CAPACIDADE MÁXIMA DE CARGA: PASSAGEIROS E CARGA TRASEIRA COMBINADA	41 kg
DIMENSÕES SEM KIT DE CARRINHO (COMPRIMENTO x LARGURA x ALTURA)	92 x 80 x 141 cm
DIMENSÕES DO KIT DE CARRINHO (COMPRIMENTO x LARGURA x ALTURA)	110 x 80 x 134 cm
DIMENSÕES DESMONTADO (COMPRIMENTO x LARGURA x ALTURA)	117 x 66 x 32 cm
ALTURA MÁXIMA DO(S) PASSAGEIRO(S)	105cm

## CARACTERÍSTICAS PRINCIPAIS DO ATRELADO

Alta visibilidade - 8 refletores • Bandeira de segurança para maior visibilidade • cinto com bloqueio de 5 pontos • travão de estacionamento • visão superior e lateral • Tecido resistente à água • Rede anti insetos frontal • Capa de chuva frontal • Rodas de remoção rápida para armazenamento pressionando apenas um botão • rodas de 20" com câmara de ar • suspensão nas rodas traseiras para um maior conforto • Braço deslizante para uma colocação e arrumação fácil • Piso de borracha • Montagem e desmontagem fácil e rápida, sem ferramentas - para armazenamento ou transporte • Estofos confortáveis • Compatível com rodas traseiras de apertos rápidos de 9mm e eixos sólidos até 10mm de diâmetro • Estrutura em alumínio e aço • Espaço extra para 5 kg de bagagem no traseiro.

## ÍNDICE DO PRODUTO

- A. Estrutura
- A1. Estrutura do atrelado (para colocação do guiador)
- A2. Calhas para para-choques laterais
- A3. Tubo superior
- A4. Botões do sistema de dobragem da estrutura
- B. Janelas laterais
- B1. Janela superior
- C. Rodas de 20" cm aperto rápido
- C1. Botão de remoção/colocação da roda
- C2. Pneu
- C3. Suspensão rodas traseiras
- D. Para-choques laterais
- E. Travão de estacionamento
- F. Rede anti insetos
- F1. Fecho
- F2. Velcro
- G. Capa de chuva
- G1. Ganchos
- G2. Correias elásticas
- H. Refletores
- H1. Refletores frontais
- H2. Refletores traseiros
- H3. Refletores laterais nas rodas
- I. Compartimento de bagagem
- I1. Fecho
- I2. Bolso interno
- J. Braço de engate na bicicleta
- J1. Conetor de engate
- J2. Engate do eixo
- J3. Pino de travamento
- J4. Pino de travamento do conetor
- J5. Cinta de segurança
- J6. Engate para conetor
- J7. Conetor de engate extra
- K. Bandeira de segurança
- K1. Mastro da bandeira superior
- K2. Mastro da bandeira inferior
- K3. Ligador da bandeira
- K4. Fita de segurança da bandeira
- K5. Suporte da bandeira
- L. Conjunto de conversão em carrinho de mão
- L1. Suporte da roda frontal
- L2. Parafusos + porcas para a roda frontal
- L3. Botão de remoção da roda frontal
- L4. Botão de bloqueio de rotação da roda frontal
- L5. Roda frontal 6,5"
- M. Guiador
- M1. Parafusos do guiador
- M2. Botões para ajuste do guiador
- M3. Pulseira de segurança
- N. Cinto de segurança de 5 pontos
- N1. Cintos no ombro
- N2. Cintos laterais
- N3. Cinto na virilha
- N4. Ajustadores
- N5. Fivela com botão
- N6. Estofos de conforto para ombro e virilha
- O. Área de carga frontal
- O1. Manipulos laterais
- O2. Base do assento
- O3. Fivela em D
- O4. Cinta
- O5. Encosto do assento
- P. Número de série

## INSTRUÇÕES DE SEGURANÇA E AVISOS

### NORMAS DE SEGURANÇA APLICÁVEIS

Este produto está em conformidade com a norma de segurança europeia para atrelados de bicicleta – **EN15918:2011+A2:2017**. Caso seja utilizado o kit de carrinho de mão, o produto está em conformidade com a norma europeia **EN1888:2018**, para carrinhos de bebé.

• O ciclista deve ter pelo menos 16 anos de idade; verifique a legislação e regulamentos nacionais referentes a isso.

### QUEM PODE SER TRANSPORTADO NESTE VEÍCULO?

Este atrelado pode transportar crianças de aprox. 9 meses a aprox. 6 anos de idade, com altura máxima de 105 cm e capacidade máxima de peso de passageiros e carga de 41kg. Este atrelado pode levar uma ou duas crianças ou carga.

**AVISO:** Não transporte uma criança com menos de 9 meses de idade neste atrelado. Para ser transportada, a criança deve poder sentar-se com a cabeça erguida e usar um capacete de bicicleta. Um médico deve ser consultado se o crescimento da criança for questionável.

• Leve apenas crianças que possam ficar sentadas por um longo período de tempo, pelo menos durante a duração da viagem pretendida.

• Certifique-se de que o peso e a altura da criança não excedam a capacidade máxima do atrelado e verifique-a em intervalos regulares. Verifique o peso da criança antes de usar o atrelado. Sob nenhuma circunstância você deve usar o atrelado para transportar crianças cujo peso estejam acima do limite permitido.

**AVISO:** Utilizar sempre com supervisão de um adulto! Nunca deixe crianças no veículo sem acompanhamento. É responsabilidade do adulto garantir que as condições de ventilação e temperatura no atrelado sejam seguras e confortáveis para a criança durante o tempo todo. Verifique o bem-estar da criança com frequência.

**AVISO:** Não deixe a criança brincar com este produto.

### COMO DEVE USAR ESTE VEÍCULO?

• Este veículo deve ser usado como atrelado ou carrinho de bicicleta para transportar crianças ou carga (até o tamanho / peso definido).

• Este veículo deve ser usado em planos e caminhos suaves.

• Este veículo deve ser usado em boas condições de visibilidade (diurno, sem neblina). Quando usado como atrelado de bicicleta em condições de

baixa visibilidade, à noite, ou amanhecer, recomendamos que o atrelado seja equipado com iluminação (pode haver legislação nacional específica aplicável, verificar antes de usar).

**AVISO:** A pessoa na bicicleta e a criança no atrelado devem usar um capacete.

- Vista a criança com roupas adequadas de acordo com as condições climáticas e use um capacete apropriado.
- Crianças em atrelados precisam estar mais bem vestidas do que os ciclistas e devem ser protegidas da chuva.
- O atrelado pode aquecer se exposto ao sol por um longo período de tempo. Certifique-se de que não é muito quente antes de sentar a criança.
- Todos os refletores devem estar visíveis no atrelado.

#### COMO NÃO UTILIZAR ESTE VEÍCULO?

**AVISO:** Não transporte animais de estimação junto das crianças.

**AVISO:** Não permita que o corpo, roupas, cordões ou brinquedos da criança entrem em contato com peças móveis.

**AVISO:** Não sobrecarregue o veículo.

**AVISO:** Nunca transporte itens de carga junto com crianças. Eles podem cair e ferir a criança. Nesta situação, terá de usar o compartimento de bagagem (I) na parte traseira do atrelado para transportar carga.

**AVISO:** A carga deve ser bem protegida para garantir que não se desloca durante o transporte. Cargas soltas e sobrecargas podem alterar o manuseio do atrelado, tornando o veículo mais difícil de controlar.

**AVISO:** Nunca use o guidador para transportar cargas. A carga presa na parte externa do veículo pode drasticamente afetar seu manuseio e estabilidade, resultando potencialmente em acidentes com lesão grave ou morte.

**AVISO:** Não use este atrelado para correr, patinar ou esquiar.

**AVISO:** Não ande muito rápido. Recomendamos uma velocidade máxima de 25 km/h (esteja ciente da legislação nacional específica sobre circulação). Tome mais atenção ao dirigir em declives ou curvas, portanto, nunca ande mais rápido que a velocidade máxima permitida. Reduza sempre a velocidade ao curvar.

**AVISO:** Nunca puxe o atrelado com um veículo motorizado, como um ciclomotor ou scooter. Isto também se aplica a bicicletas motorizadas com velocidade máxima de mais de 25 km/h. Não monte o engate em uma bicicleta com um motor do cubo da roda traseira.

**AVISO:** Nunca ande de bicicleta à noite sem iluminação adequada. Obedeça a todos requisitos legais locais para iluminação.

**AVISO:** Não use em circuitos muito acidentados.

**AVISO:** Não modifique o atrelado.

**AVISO:** Não instale nenhum acessório não aprovado pela Polisport.

**AVISO:** Não instale um assento de carro ou qualquer outro dispositivo de assento não aprovado pela Polisport dentro do atrelado.

**AVISO:** Não use o atrelado se alguma peça estiver quebrada ou danificada. Verifique todos os componentes regularmente e substitua-os quando necessário. Verificar o capítulo de manutenção.

#### REQUISITOS PARA A BICICLETA DE ATRELADO

A bicicleta de atrelado deve ser aprovada pelo fabricante para puxar um atrelado. Esta informação pode ser encontrada no manual do proprietário da bicicleta.

Em muitos países, as bicicletas elétricas pedelecs qualificam-se legalmente como bicicletas. No entanto, bicicletas elétricas com uma velocidade máxima superior a 25 km/h não podem ser utilizadas para puxar o atrelado.

Este atrelado é compatível com bicicletas com rodas traseiras de apertos rápidos de 9mm e eixos sólidos até 10mm de diâmetro.

Recomendamos que a roda traseira da bicicleta de atrelado esteja equipada com guarda-lamas para evitar que detritos e sujeira sejam projetados para o atrelado.

- Deve cobrir qualquer objeto pontiagudo ou afiado na bicicleta que possa ser alcançado pela criança, em qualquer situação.
- Este atrelado é mais largo que sua bicicleta. Permita folga extra e esteja ciente de um raio de viragem maior.

**AVISO:** Observe que a distância de travagem do veículo pode aumentar quando o atrelado estiver instalado.

**AVISO:** Remover o atrelado ao transportar a bicicleta de carro (fora do carro), pode provocar um acidente.

**AVISO:** A bicicleta pode se comportar de maneira diferente com crianças/carga no atrelado, nomeadamente no que diz respeito ao equilíbrio, direção e travagem.

- Antes de cada viagem, verifique se o atrelado anexado não interfere com travagem, pedalagem ou direção da bicicleta.

**AVISO:** Não seguir essas recomendações pode resultar em graves lesões ou morte.

#### REQUISITOS JURÍDICOS PARA CIRCULAÇÃO E TRANSPORTE RODOVIÁRIO DAS CRIANÇAS

**AVISO:** Certifique-se de observar e de se familiarizar com todas as leis que se aplicam ao transporte de crianças em atrelados infantis, e para atrelados em bicicletas, no país ou região em que planeia usar o atrelado, por exemplo, referente à iluminação e refletores no tráfego rodoviário.



## INSTRUÇÕES DE MONTAGEM

### 1. DESEMBALAGEM

Este atrelado foi empacotado na posição de dobrado. Remova todos os materiais de embalagem dos componentes. Sempre que possível, recicle todos os materiais de embalagem.

A caixa principal pode ser usada para guardar para armazenamento futuro. Confirmar o conteúdo do pacote: 1x atrelado Polisport (A) | 2x rodas de 20" (C) | 2x para-choques laterais (D) | 1x bandeira de segurança (K) | 1x braço de engate (J) | 1x Engate de Eixo Extra (J7) | 1x manual do usuário. Se adquirir a versão do carrinho, também deverá incluir um kit de carrinho: 1x conjunto de roda frontal (L) | 1x guidador (M) | 2 parafusos | 2 chaves allen 3 e 4 mm



### 2. DESDOBRAR A ESTRUTURA (A) E INSTALAR AS RODAS DE LIBERTAÇÃO RÁPIDA (C)

**AVISO:** Perigo de esmagamento! Existem pontos de aperto entre o assento e estruturas do atrelado, bem como no mecanismo de travamento, que podem causar ferimentos.

Mantenha as mãos e os dedos afastados desses pontos de aperto quando dobrar ou desdobrar o atrelado.

**AVISO:** Para evitar lesões, assegure-se de que a criança seja mantida afastada quando desdobrar e dobrar este produto.

2.1 Para montar a estrutura (A), primeiro abra a capa de chuva (G). Deslize os ganchos (G1) colocados para baixo e enrole a capa de chuva até o topo. Prenda com as correias elásticas (G2). Abra a rede anti insetos (F) puxando o velcro e abrindo os fechos laterais (F1).

2.2 Do interior do atrelado, remova as rodas (Cx2), os para-choques laterais (Dx2), a bandeira de segurança (K) e o gancho de engate extra (J7).

2.3 As rodas laterais (C) do atrelado estão equipadas com eixos de colocação rápida através de um botão (C1). Pressionar o botão (C1) no cubo da roda permitirá a conexão ou remoção da roda (C). As rodas (C) não podem ser instaladas ou removidas a menos que o botão (C1) seja pressionado.

2.4 Instale os para-choques laterais (D) nas calhas (A2) colocados em cada lado da estrutura da estrutura.

2.5 As operações de montagem ou desmontagem da roda (C) devem ser realizadas com o pedal de travão (E) na posição desengatada. Para desengatar o travão, levante o pedal do travão (E) com a parte superior do pé até que ela salte para a posição desengatada.

2.6 Finalmente, abra o atrelado puxando o tubo superior (A3) para cima, até alcançar o compartimento de bagagem (I).

2.7 Em seguida, confirme se o fecho do compartimento de bagagem (I1) está aberto. Rode os manípulos laterais esquerdo e direito (mecanismo de bloqueio (A4)) de forma a bloquear a estrutura (A), deve conseguir ouvir um clique em ambos os lados.

2.8 Agora pode fechar o fecho do compartimento de bagagem (I1).

**AVISO:** Verifique a pressão dos pneus (C2) antes de usar. Encha sempre os pneus (C2) até ao nível de inflação especificado na parede lateral externa dos pneus.

**AVISO:** As rodas que não estiverem bem colocadas podem cair durante a condução, resultando em acidentes, ferimentos graves ou morte.

**AVISO:** Verifique se os dois mecanismos de bloqueio (A4) localizados dentro do compartimento de bagagem traseiro (I) estão bem encaixados. Não deve existir movimento na estrutura do atrelado quando você se

pressiona contra ele. Se o mecanismo de bloqueio (A4) não está engatado adequadamente, a estrutura (A) do atrelado pode colapsar durante a condução, resultando potencialmente em ferimentos graves ou mesmo a morte do(s) passageiro(s).



### 3A. UTILIZAR O VEÍCULO COMO ATRELADO EM BICICLETAS

#### INSTALAÇÃO DO BRAÇO DE ENGATE NA BICICLETA (J)

O conjunto do engate é sempre montado no lado esquerdo da bicicleta (relativo à direção da viagem) e consiste em duas partes: um conector de engate (J1), que está conectado ao braço do engate (J), e um engate do eixo (J2), que deve ser montado no eixo traseiro da bicicleta de atrelado.

**AVISO:** Antes de instalar o engate do eixo (J2), deve primeiro verificar se a bicicleta de atrelado é adequada para puxar atrelados. Esta informação pode ser obtida junto do fabricante da bicicleta, numa loja de bicicletas ou no manual da bicicleta. Este atrelado é compatível com rodas traseiras de apertos rápidos de 9mm e eixos sólidos até 10mm de diâmetro. Puxar um atrelado com uma bicicleta que não foi aprovada pelo fabricante para uso como uma bicicleta de atrelado pode resultar em quebra da estrutura ou outros danos materiais, e pode causar acidentes com ferimentos graves ou morte.

**A1.** Para instalar o braço do engate (J) em sua bicicleta, primeiro, destrave e remova o pino de travamento do braço do engate (J3) e deslize o braço do engate (J) para a frente do atrelado e trave-o na posição com o pino de travamento (J3).

**A2.** Em seguida, o engate do eixo (J2) deve ser instalado no eixo da roda traseira da bicicleta de atrelado. Para fazer isso, primeiro, desbloqueie e remova o pino de travamento do conector do braço do engate (J4), depois aperte o engate do eixo (J2) no lado esquerdo do eixo da roda traseira da bicicleta, respeitando o torque de aperto do eixo na bicicleta e a posição conforme a imagem.

**A3.** Quando o engate do eixo (J2) está instalado corretamente, o conector do braço de engate (J1) pode ser inserido no engate do eixo (J2) e travado na posição final, com o pino de travamento do conector do braço do engate (J4).

**A4.** Por fim, coloque a cinta de segurança do braço do engate (J5) ao redor da estrutura da bicicleta (por exemplo, nos tubos da escora).

**AVISO:** Nunca deixe os pinos de segurança pendurados livremente nas correias. Eles poder-se-iam prender em objetos e serem arrancados, danificando partes do veículo.

#### A5. VERIFIQUE A DISTRIBUIÇÃO DE PESO ADEQUADA E A CARGA NO BRAÇO DE ENGATE

Para um manuseio seguro, o peso no conector do engate (J1) deve ser entre 0,1 kg (0,2lb) e 4 kg (8,8lb); a carga do braço do engate (peso na ponta) está associada a uma distribuição uniforme do peso no atrelado.

Se o centro de gravidade estiver muito à frente, o conector do engate será sobrecarregado. Se o centro de gravidade estiver muito atrás das rodas, a roda traseira da bicicleta de atrelado poderá perder a tração, especialmente ao fazer curvas. Se o centro de gravidade estiver muito à direita ou à esquerda, o atrelado tem uma maior tendência a tombar ao fazer curvas. Verifique o peso no conector do engate (J1) antes de usar o veículo como um atrelado de bicicleta.

Siga estas etapas, usando uma balança (de quarto de banho por exemplo), para determinar o peso no conector do engate: Coloque a roda traseira da bicicleta na balança e anote o peso. Em seguida, prenda o braço do engate à bicicleta e carregue o atrelado com as crianças e/ou carga que você deseja transportar. O peso mostrado na balança deve estar entre 0,1 kg (0,2lb) e 4 kg (8,8lb) a mais que o peso inicial. Se o valor não estiver dentro desse intervalo, a distribuição de peso dentro do atrelado deve ser reorganizada para garantir uma condução estável e segura.

#### A6. INSTALAÇÃO DA BANDEIRA DE SEGURANÇA (K)

A bandeira de segurança (K) facilita os outros usuários da estrada ver o atrelado, aumentando a segurança do(s) passageiro(s) e a do condutor. Portanto, nunca use o atrelado de bicicleta sem a bandeira de segurança no lugar. A bandeira de segurança desliza por dentro de um suporte na lona (K3), anexada ao tubo da estrutura traseira esquerda ou direita.

Primeiro, monte as hastes da bandeira superior e inferior (K1 + K2) pela peça de ligação (k3) unindo as duas hastes.

**A7.** Deslize as hastes da bandeira (K1 + K2) pela etiqueta (K4) localizada na lateral da tampa e, em seguida, guie a haste pelo suporte de lona (K5) até a parte inferior.

**AVISO:** Se você estiver usando o atrelado em países com tráfego à esquerda, a bandeira de segurança deve ser usada no lado direito do atrelado. A bandeira pode ser facilmente movida para o outro lado do atrelado. Basta puxá-lo para cima e repetir o passo **A7**.

#### COMO RETIRAR O BRAÇO DE ENGATE (J)

Primeiro, remova a cinta de segurança do braço do engate (J5) da estrutura da bicicleta. Em seguida, destrave o pino de travamento do conector do braço do engate (J4) e remova o engate do eixo (J2) da roda traseira da bicicleta de atrelado. Em seguida, destrave e remova o pino (J3) e deslize o braço do engate (J) para trás do atrelado e trave-o novamente com o pino de travamento (J3).

#### COMO REMOVER A BANDEIRA DE SEGURANÇA (K)

A bandeira pode ser facilmente removida apenas puxando-a para cima.



### 3B. USAR O ATRELADO COMO UM CARRINHO DE PASSEIO

**AVISO:** Para a versão do carrinho de passeio, primeiro é necessário verificar se o braço do engate (J) está retraído e travado sob o atrelado. Caso contrário, verifique a etapa COMO RETIRAR O BRAÇO DE ENGATE, no capítulo anterior.

**AVISO:** Não pode usar o atrelado como um carrinho de criança se o braço do engate (J) não estiver retraído e travado sob o atrelado.

#### B1. INSTALAÇÃO DO KIT DE RODA DE CARRINHO DE PASSAGEM (L)

Primeiro, abra a capa de chuva (G), a rede anti insetos (F) e levante a parte da frente do veículo.

**B2.** Em seguida, para instalar o suporte da roda do carrinho de criança (L1), é necessário desaparafusar e remover os 2 parafusos, anilhas e porcas (L2) instaladas na parte frontal/inferior do atrelado, conforme mostrado na figura (parafusos internos e anilhas/porcas externas). Para ajudá-lo nessa etapa, você precisará de usar uma chave de porcas de 10 mm do lado de fora do atrelado e uma Chave Allen nº 4 do lado de dentro (ferramentas Allen incluídas). Coloque o suporte da roda do carrinho de criança (L1) no mesmo local e, em seguida, use os parafusos e as porcas removidos (L2) para prender o suporte da roda do carrinho de criança (L1) na estrutura do atrelado (A). Certifique-se de que os parafusos e porcas (L2) estão aparafusados, usando as ferramentas acima mencionadas, com um torque recomendado de 5N.m.

**B3.** Insira a roda do carrinho 6,5" (L5) no suporte da roda do carrinho (L1). Deverá ouvir um clique.

**AVISO:** As rodas que não estiverem bem travadas podem cair durante a condução, resultando em acidentes e ferimentos graves ou morte.

**B4.** Durante o passeio, pode optar por trancar a roda do carrinho de 6,5" (L5) para a frente ou apenas deixá-la mover-se livremente. Se você optar por trancá-la, deve girar a roda para frente e deslizar o botão de bloqueio de rotação da roda do carrinho (L4) para cima.

#### B5. COLOCANDO O GUIADOR (M).

O guiador (M) é usado para empurrar o atrelado como um carrinho de criança.

Para colocar o guiador (M) no tubo da estrutura do atrelado, primeiro você deve dobrar o atrelado para ter um melhor acesso aos parafusos. Abra o compartimento da bagagem (I), desbloqueando simultaneamente os botões do sistema de dobragem da estrutura (A4) movendo os botões branco para fora e gire o manípulo para dentro e, em seguida, mova a estrutura superior da estrutura para baixo.

**B6.** Antes de prender o guiador, verifique se a pulseira de segurança (M3) está montada no guiador. Se o guiador foi instalado sem a pulseira de segurança (M3), remova-o e reinstale-o com a pulseira de segurança (M3). Em seguida, coloque o guiador (M) nos tubos da estrutura do atrelado (A1) e insira os parafusos (M1) e aperte-os de ambos os lados usando uma chave Allen nº 3 (incluída), com um torque recomendado de 5 N.m. Verifique se o guiador (M) está realmente seguro antes de começar a usar o atrelado.

**B7.** Agora desdobre o atrelado. Puxe o tubo superior (A3) para cima, até alcançar o interior do compartimento de bagagem (I) e verifique se os botões brancos do sistema de dobragem da estrutura (direito e esquerdo)



(A4) estão bloqueando a estrutura (A), pois é possível ouvir um clique. Agora pode fechar o fecho do compartimento de bagagem (I1).

**B8.** O guidador é ajustável em altura para melhor o ciclista conforto. Para ajustá-lo, pressione os dois botões (M2) e gire o guidador para cima e para baixo até à posição preferida.

**B9.** Para evitar que o carrinho escorregue acidentalmente das mãos, é de extrema importância manter a pulseira de segurança (M3) sempre à volta do pulso.

#### COMO REMOVER A RODA FRONTAL

Para remover a roda frontal do atrelado, pressione o botão frontal de remoção da roda frontal (L3) e puxe a roda para fora do apoio.

**AVISO:** Nunca deixe a roda do carrinho presa ao usar o atrelado na bicicleta. A roda frontal pode ficar presa em obstáculos em andamento, resultando em acidentes com ferimentos graves ou morte.

#### COMO REMOVER O GUIADOR

Para remover o guidador (M), desaparafuse os parafusos (M1) em ambos os lados e puxe o guidador para fora dos tubos da estrutura (A1). Deixe os parafusos nos tubos do chassi (A1).

#### 4. COMO USAR O TRAVÃO DE ESTACIONAMENTO

Sempre que o veículo estiver estacionado, o travão de estacionamento deve ser ativado. Para fazer isso, pressione o pedal do travão de estacionamento (E) localizado na parte traseira central do atrelado.

Uma vez totalmente engatado, o travão prenderá o atrelado na sua posição. Mova o atrelado para frente e para trás para garantir que o travão esteja engatado e o que o atrelado está seguro.

Para soltar o travão, levante o pedal (E) com a parte superior do pé até que salte para a posição libertada.



#### 5C. UTILIZAR ESTE ATRILADO PARA TRANSPORTE DE CRIANÇAS + CARGA

**ATENÇÃO:** A capacidade de carga máxima é de 41 kg, dos quais 5 kg estão no compartimento de bagagem e o restante na área de estar dos passageiros.

**C1.** Primeiro, verifique se o atrelado está totalmente engatado. Para fazer isso, pressione o pedal do travão de estacionamento (E) localizado na parte traseira central do atrelado. Uma vez totalmente engatado, o travão prenderá o atrelado na sua posição. Mova o atrelado para frente e para trás para garantir que o travão esteja engatado e o que o atrelado está seguro.

**AVISO:** O travão de estacionamento deve estar engatado ao colocar e ao retirar as crianças.

#### C2. ABRA AS COBERTURAS DIANTEIRAS

Para colocar a(s) criança(s) no atrelado, deve primeiro abrir a capa de chuva (G) e a rede anti insetos (F).

A capa de chuva (G) pode ser enrolada ou esticada para baixo. Para abrir a rede anti insetos, abra o velcro inferior e deslize os fechos posicionados nas laterais. Para utilizar a rede anti mosquitos (F) use o fecho.

#### C3. FIXAÇÃO DO CINTO DE SEGURANÇA DE 5 PONTOS

O cinto de segurança de 5 pontos (N) consiste em dois cintos de ombros (N1), dois cintos laterais (N2) e um cinto na virilha (N3), todos conectados à fivela com botão (N5). Inclui também um estofado acolchoado para ombro e outro para virilha (N6) para proporcionar um conforto adicional.

Para abrir o cinto de segurança de 5 pontos (N), pressione o botão na fivela (N5) para abrir os cintos de ombro (N1) de laterais (N2) e virilha (N3).

Coloque a criança no assento.

**C4.** Coloque o cinto da virilha (N3) entre as pernas da criança, com a fivela (N5) para a parte superior do corpo da criança. Puxe o cinto dos ombros (N1) sobre os ombros e os cintos laterais (N2) ao redor da anca da criança. Inserir os engates na fivela (N5). Você deve ouvir um clique para confirmar que os engates estão presos com segurança na fivela (N5).

**C5.** Deslize os ajustadores de cinto (N4) para ajustar a altura do apoio nos ombros (N1) Todas as tiras têm ajustadores (N4) de forma a poderem ser encurtados ou alongados conforme o tamanho da criança. Ajuste a tensão de todas as tiras para que a criança esteja em segurança e confortável.

**AVISO:** Use sempre o cinto de segurança para garantir que a criança está presa no assento. Caso contrário, em situações perigosas, a criança pode cair ou deslizar para fora do assento, resultando em ferimentos graves ou morte.

**AVISO:** Prenda a criança no atrelado, garantindo que todos os cintos de segurança e correias estão aplicadas firmemente, mas não de modo a que causem desconforto à criança. Por favor, verifique a segurança dos fixadores com frequência.

**AVISO:** O atrelado nunca deve ser usado antes de ajustar o cinto de segurança.

**AVISO:** Nunca deixe a criança sozinha.

#### C6. FECHAR AS COBERTURAS DA FRENTE

Depois de colocar a criança no assento e apertar os cintos de segurança, você deve sempre fechar a rede anti insetos (F) para proteger o(s) passageiro(s) de insetos ou pequenas pedras que podem ser projetadas da roda traseira da bicicleta durante o passeio.

A capa de chuva (G) pode ser aberta ou fechada durante a viagem, de acordo com as condições climáticas.

**AVISO:** A rede anti insetos (F) deve estar sempre fechada durante a viagem.

**AVISO:** Risco de ferimentos por peças rotativas. Verifique sempre se a criança não pode alcançar as rodas do atrelado ou da bicicleta. Tocar nas rodas que estão em movimento pode resultar em ferimentos graves.

#### C7. COMPARTIMENTO DE BAGAGEM (I)

Para usar o compartimento de bagagem, só precisa de abrir o fecho do compartimento de bagagem (I1) e colocar a carga no seu interior. A carga máxima permitida neste compartimento é de 5 kg. O compartimento de bagagem também possui um bolso interno (I2) para bagagem mais pequena. Verifique se a carga está bem segura de forma a garantir que não caia nas costas da criança durante o transporte. Para concluir esta etapa, basta fechar o fecho do compartimento de bagagem (I1).

**AVISO:** Não exceda a capacidade máxima de carga recomendada de 5 kg de carga no compartimento de bagagem (I).

**AVISO:** Nunca transporte itens de carga junto do assento da(s) criança(s).

A carga deve estar bem presa no compartimento de bagagem traseiro (I) de forma a garantir que não se pode mexer durante o transporte. Carga solta e sobrecarga podem alterar o manuseio do atrelado, tornando mais difícil o seu controlo. Além disso, os itens de carga podem cair contra o encosto do banco e ferir a(s) criança(s). Nunca transporte animais juntos da(s) criança(s) no atrelado.

Nunca use o guidador para transportar cargas. A carga presa na parte externa do veículo pode afetar drasticamente o seu manuseio e estabilidade, resultando potencialmente em acidentes com ferimentos graves ou morte.



#### 5D. UTILIZAÇÃO DO VEÍCULO COMO TRANSPORTE DE CARGA

**AVISO:** Capacidade máxima de carga de 20 kg na área de carga (O) + 5 kg em compartimento de bagagem (I).

**D1.** Primeiro, verifique se o atrelado está totalmente engatado. Para fazer isso, pressione o pedal do travão de estacionamento (E) localizado na parte traseira central do atrelado.

Uma vez totalmente engatado, o travão prenderá o atrelado na sua posição. Mova o atrelado para frente e para trás para garantir que o travão esteja engatado e o que o atrelado está seguro.

**AVISO:** O dispositivo de estacionamento deve estar engatado ao colocar e remover a carga.

**D2.** Se quiser usar o atrelado apenas para transportar carga, precisará de subir a base do assento dos passageiros (O2). Para isso, deve desaparafusar os dois manípulos (O1) em ambos os lados do assento e dobre a base do assento para cima.

**D3.** Agora deve travar a base do assento (O2) no encosto (O5) passando a cinta (O4) através da fivela em D (O3) colocada debaixo da base do assento colocado ao centro do encosto (5). Puxe a cinta (O4) para a base do assento (O2) não cair durante o passeio. O atrelado está pronto para ser usado apenas para carga transporte. Não se esqueça de fechar a rede anti insetos e a capa de chuva.

#### D4. COMPARTIMENTO DE BAGAGEM (I)

Para usar o compartimento de bagagem, só precisa de abrir o fecho do compartimento de bagagem (I1) e coloque a carga no seu interior. A carga máxima permitida neste compartimento é de 5 kg. O compartimento de bagagem também possui um bolso interno (I2) para bagagem mais pequena. Verifique se a carga está bem segura de forma a garantir que não

caia nas costas da criança durante o transporte. Para concluir esta etapa, basta fechar o fecho do compartimento de bagagem (I1).

**AVISO:** Não exceda a capacidade de carga máxima recomendada de 20kg + 5kg.

**AVISO:** Nunca transporte crianças no compartimento de bagagem.

**AVISO:** A carga deve estar bem presa no compartimento de bagagem de forma a garantir que não se pode mexer durante o transporte. Carga solta e sobrecarga podem alterar o manuseio do atrelado, tornando mais difícil o seu controlo.

**AVISO:** Use apenas áreas de carga identificadas para transportar carga. Carga fixado na parte externa do veículo pode afetar drasticamente seu manuseio e estabilidade, podendo ter como resultado potenciais acidentes com ferimentos graves ou morte.



## 6. ARMAZENAGEM E TRANSPORTE

**AVISO:** Perigo de esmagamento! Existem pontos de aperto entre o assento e estruturas de atrelado, bem como no mecanismo de travamento, que podem causar ferimentos. Mantenha as mãos e os dedos afastados desses pontos de aperto quando dobrar ou desdobrar o atrelado.

**AVISO:** Para evitar lesões, assegure-se de que a criança seja mantida afastada quando desdobrar e dobrar este produto.

**6.1.** Para dobrar a estrutura (A), primeiro remova a bandeira de segurança (K) antes de dobrar o atrelado. Caso contrário, a haste da bandeira de segurança (K) quebrará.

**6.2.** Abra o compartimento de bagagem (I), destrave a estrutura, desbloqueando os botões do sistema de dobragem da estrutura (A4) movendo o botão branco para fora e gire-os para dentro. Em seguida, mova a estrutura superior da estrutura para baixo.

**6.3.** O atrelado pode ser dobrado com ou sem as rodas (C) ou para-choques laterais (D). Se esses componentes forem removidos, eles podem ser armazenados dentro do atrelado quando não estiver em uso. Para remover as rodas, basta pressionar os botões ao centro da roda (C1), puxe a roda para fora e remova os para-choques laterais, deslizando-os para a frente.

**AVISO:** Nunca transporte o atrelado, mesmo quando dobrado, no tejadilho de um veículo motorizado.

**AVISO:** Nunca use ou guarde o atrelado em temperaturas abaixo de -20°C. Evite a exposição prolongada à luz solar direta.



## INSTRUÇÕES DE UTILIZAÇÃO

Antes da sua primeira viagem, é de extrema importância que se familiarize com o atrelado antes de usá-lo para transportar crianças. Recomendamos que monte primeiro o atrelado numa área livre de tráfego, carregado com o peso aproximado das crianças a serem transportadas.

CONTROLE DE SEGURANÇA A SER FEITO ANTES DE CADA USO:

- As rodas estão bem presas?
- Os mecanismos de travamento estão bem engatados?
- O travão de estacionamento está a funcionar corretamente?
- O cinto de segurança do assento, e toda a bagagem, estão bem seguros?
- Todos os componentes estão corretamente inseridos e presos (ou seja, os mecanismos de fixação / travamento corretamente engatados)? Verifique que nenhum dos pinos de segurança se encontram desapertados.
- As correias de segurança do engate estão seguras?
- Os pneus estão cheios de acordo com pressão correta? A pressão real dos pneus nunca deve ser maior ou menor que o valor máximo e mínimo marcada na parede lateral do pneu.
- Os travões da bicicleta estão em boas condições de funcionamento?
- CAPACETES! Certifique-se de que o capacete esteja bem colocado e seguro.

**AVISO:** Verifique sempre se o pino de segurança que foi inserido, passa pelos dois orifícios e não poderá cair. Se o pino de segurança não for inserido corretamente, o braço do engate pode cair durante a viagem, resultando em acidentes com ferimentos graves ou morte.

## MANUTENÇÃO E REPARAÇÃO

Para manter o atrelado em boas condições de trabalho e de forma a evitar acidentes, recomendamos o seguinte:

- Verifique regularmente o sistema de montagem do atrelado na bicicleta para se certificar de que está em perfeitas condições.
- Verifique regularmente o atrelado na versão de carrinho de mão para garantir que está em perfeitas condições.
- Verifique todos os componentes para ver se eles funcionam corretamente. Nunca use o atrelado, se não estiver em perfeito estado de funcionamento. Deve ser inspecionado periodicamente por danos e/ou desgaste nas rodas, braço do engate, conector do engate, eixo engate, estrutura, corpo de tecido, mecanismos de fixação/travamento, cinto de segurança e os componentes do conjunto de carrinho de criança. Não use o atrelado se algum dos componentes estão danificados.
- Componentes danificados devem ser substituídos. Para substituí-los, visite o seu revendedor autorizado POLISPORT para obter os componentes corretos para substituição. Para encontrar o seu revendedor autorizado, pode fazê-lo através do site: [www.polisport.com](http://www.polisport.com).
- Use apenas peças de reposição e acessórios originais que foram aprovados pela Polisport. Estes são os únicos componentes que podem ser usados em segurança no atrelado.
- Não use solventes de limpeza. Limpe o tecido apenas com água e sabão neutro. Uma escova macia pode ser usada para limpar áreas de alta sujidade. Deixe secar à temperatura ambiente.
- Limpe todas as peças metálicas com água e sabão neutro.
- Nunca use máquinas de lavagem de água à pressão.
- Para proteger as peças metálicas da corrosão, uma camada fina de cera em pasta pode ser aplicada. Isso é especialmente importante se planeia usar o veículo frequentemente em tempo chuvoso, junto do mar ou no inverno.
- Nenhuma modificação ou alteração pode ser feita neste atrelado.
- Se sofreu um acidente com a bicicleta e o atrelado, recomendamos obter um novo atrelado. Mesmo se não houver danos visíveis no atrelado.
- Todo o trabalho de manutenção especificado neste manual deve ser realizado nos intervalos especificados. Utilizar o atrelado quando não estiver em perfeitas condições de funcionamento pode resultar em acidentes com ferimentos graves ou morte.
- A Polisport não se responsabiliza por nenhum dano ou acidente resultante de não seguindo as recomendações deste manual do usuário.

## GARANTIA

**GARANTIA DE 2 ANOS:** Todos os componentes mecânicos apenas contra defeitos de fabrico. Registe o seu atrelado em [www.polisport.com](http://www.polisport.com).

**+ 1 ANO DE GARANTIA EXTRA:** Registe seu atrelado em [www.polisport.com](http://www.polisport.com) e obtenha mais um ano de garantia.

Importante: deve se registar dentro de 2 meses a partir da data da compra para receber a garantia extra de ano da Polisport.

### RECLAMAÇÕES DE GARANTIA

Para obter o serviço de garantia, você deve ter o recibo de venda original. Itens devolvidos sem um recibo de venda será assumido que a garantia começa em a data de fabrico. Todas as garantias serão anuladas se o produto for danificado devido a falha do usuário, abuso, modificação do sistema ou uso de qualquer outra forma que não se destina como descrito neste manual de operação.

Para garantir que você tenha todas as informações necessárias para ativar a garantia, é necessário que mantenha as informações que possuem o seu número de série (P). Também pode gravar aqui as informações.

O.F. \_\_\_\_\_ Data \_\_\_\_\_ .

\* As especificações e o design estão sujeitas a alterações sem aviso prévio. Entre em contato com a Polisport para qualquer dúvida.



## PRODUKTSPEZIFIKATIONEN

Dieser Anhänger darf nur als Fahrradanhänger oder Kinderwagen für den Transport von Kindern oder Gepäckstücke verwendet werden, mit einer maximalen Zuladung an Passagieren und Fracht von 41 kg.

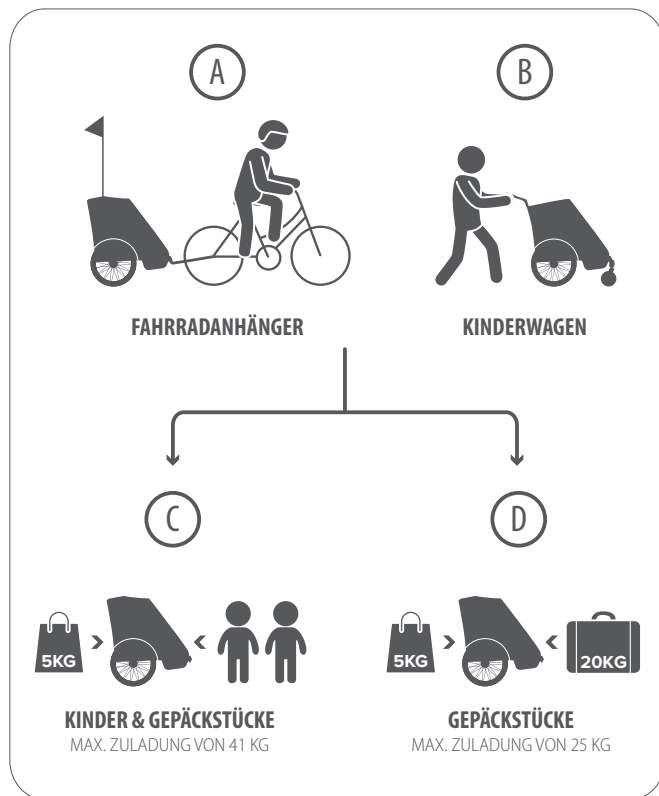

MODELL	Polisport Kinderanhänger
ANZAHL AN INSASSEN	1 oder 2
MAXIMALE ZULADUNG: GEPÄCKSTÜCKE	25 kg
MAXIMALE ZULADUNG: INSASSEN UND GEPÄCKSTÜCKE (HECK) KOMBINIERT	41 kg
ABMESSUNGEN OHNE KINDERWAGEN-SET (LÄNGE x BREITE x HÖHE)	92 x 80 x 141 cm
ABMESSUNGEN INKL. KINDERWAGEN-SET (LÄNGE x BREITE x HÖHE)	110 x 80 x 134 cm
ABMESSUNGEN ZUSAMMENGEKLAFFT (LÄNGE x BREITE x HÖHE)	117 x 66 x 32 cm
MAXIMALE KÖRPERHÖHE DER INSASSEN	105cm

## WESENTLICHE FUNKTIONEN DES ANHÄNGERS

Hohe Sichtbarkeit - 8 Reflektoren - Sicherheitswimpel für zusätzliche Sichtbarkeit - 5-Punkt-Sicherungsgurt - Feststellbremse - Obere und seitliche Scheiben - Wasser-abweisendes Gewebe - Anti-Käfer-Netz vorne - Regenabdeckung vorne - Schnellspannräder, einfache Aufbewahrung durch einfaches Ziehen eines Knopfes - 20" Luftschlauchräder - Hinterradfederung für besseren Komfort - -ein-/ausziehbare Deichsel für eine einfache Aufbewahrung - Gummiboden - Faltbar: einfach und schnell ohne Werkzeug auf- und zuklappbar - sowohl zur Aufbewahrung oder zum Transport - weiche Polsterungen - kompatibel mit 9mm QR-Hinterrädern und Vollachsen bis 10mm - Aluminium-/Stahlrahmen - zusätzlicher Platz für 5 kg Gepäck an der Rückseite.

## INHALTSVERZEICHNIS ZUM PRODUKT

- A. Fahrgestell
- A1. Fahrgestellrohre (für die Lenkerbefestigung)
- A2. Fahrgestell-Seitenschielen
- A3. Oberes Rohr des Fahrgestells
- A4. Verriegelungssystem mit weißen Tasten
- B. Seitenverkleidung
- B1. Obere Verkleidung
- C. 20" Seitenräder mit Schnellspannvorrichtung
- C1. Druckknopf zum Auslösen der Räder
- C2. Reifen
- C3. Hinterradaufhängung
- D. Seitliche Stoßfänger
- E. Feststellbremshebel
- F. Anti-Käfer-Netz
- F1. Reißverschluss des Anti-Käfer-Netzes
- F2. Klettverschluss des Anti-Käfer-Netzes
- G. Regenabdeckung
- G1. Haken für die Regenabdeckung
- G2. Gummibänder der Regenabdeckung
- H. Reflektoren
- H1. Vordere Reflektoren
- H2. Hintere Reflektoren
- H3. Radreflektoren
- I. Gepäckraum
- I1. Gepäckraum-Reißverschluss
- I2. Innentasche
- J. Zugdeichsel
- J1. Zugdeichselanschluss
- J2. Zugdeichselachse
- J3. Sicherungsstift der Zugdeichsel
- J4. Sicherungsstift für das Verbindungsstück der Zugdeichsel
- J5. Zugdeichsel-Sicherungsband
- J6. Anbauteil für die Zugdeichsel
- J7. Extra Zugdeichselachse für ein 2. Fahrrad
- K. Sicherheitswimpel
- K1. Sicherheitswimpel oberer Mast
- K2. Sicherheitswimpel unterer Mast
- K3. Anschluss für Sicherheitswimpel
- K4. Sicherheitswimpel-Band
- K5. Leinenschutzhülle für Sicherheitswimpel
- L. Kinderwagen-Radsatz
- L1. Kinderwagen-Radaufnahme
- L2. Kinderwagen-Radschrauben + Muttern + Unterlegscheiben
- L3. Kinderwagenrad - Taste zum montieren und entfernen
- L4. Sperrtaste für die Drehung des Kinderwagenrades
- L5. 6,5" Rad
- M. Lenker
- M1. Lenkerschrauben
- M2. Einstellknöpfe für den Lenker
- M3. Sicherheitsarmband
- N. 5-Punkt-Sicherungsgurt
- N1. Schulterriemen
- N2. Beckengurte
- N3. Schrittriemen
- N4. Gurtversteller
- N5. Ein-Knopf-Schnalle
- N6. Komfortpolster
- O. Gepäckstückabteil
- O1. Seitliche Hand-Schrauben
- O2. Sitzboden
- O3. D-Ring-Schnalle
- O4. Sitzbodengurt
- O5. Rückenlehne
- P. Chargin-Seriennummer

## SICHERHEITS- & WARNHINWEISE

### ANZUWENDENDE SICHERHEITSSTANDARDS

Dieses Produkt entspricht der europäischen Sicherheitsnorm für Fahrradanhänger – **EN15918:2011+A2:2017**. Bei Verwendung des Kinderwagenkits entspricht das Produkt der europäischen Norm für Kinderwagen **EN1888:2018**.

-- Der Fahrer des Fahrrads muss mindestens 16 Jahre alt sein; bitte prüfen Sie die gesetzlichen, national relevanten Vorschriften.

### WER KANN MIT DEM FAHRZEUG BEFÖRDERT WERDEN?

Mit diesem Anhänger können Kinder von ca. 9 Monaten bis ca. 6 Jahren mit einer maximalen

Höhe von 105 cm und einer maximalen Zuladung von Passagieren und Fracht von 41 kg befördert werden. Dieser Anhänger kann ein oder zwei Kinder oder Gepäckstücken befördern.

**WARNUNG:** Kinder unter 9 Monaten dürfen in diesem Anhänger nicht befördert werden. Um Insasse sein zu können, muss das Kind in der Lage sein, aufrecht zu sitzen, wobei der Kopf aufrecht gehalten werden muss, während es einen Fahrradhelm trägt. Sollte das Wachstum des Kindes fragwürdig sein, muss ein Arzt konsultiert werden.

- Befördern Sie ausschließlich Kinder, die in der Lage sind, über einen längeren Zeitraum ohne Hilfe aufrecht zu sitzen, mindestens jedoch so lange, wie die beabsichtigte Radtour dauert.

- Stellen Sie sicher, dass Gewicht und Größe des Kindes die maximale Zuladung des Anhängers nicht überschreiten, und überprüfen Sie dies in regelmäßigen Abständen. Bevor Sie den Anhänger verwenden, müssen Sie das Gewicht des Kindes überprüfen. Befördern Sie mit dem Anhänger auf keinen Fall ein Kind, dessen Gewicht über der zulässigen Zuladung liegt.

**WARNUNG:** Aufsicht durch Erwachsene! Lassen Sie Kinder niemals unbeaufsichtigt im Fahrzeug zurück. Es liegt in der Verantwortung des Erwachsenen, sicherzustellen, dass die Belüftungs- und Temperaturbedingungen im Anhänger für das Kind jederzeit sicher und komfortabel sind. Informieren Sie sich regelmäßig über das Wohlbefinden des Kindes.

**WARNUNG:** Lassen Sie es nicht zu, dass das Kind mit diesem Produkt spielt.

### WIE IST DIESES FAHRZEUG ZU VERWENDEN?

- Dieses Fahrzeug ist als Fahrradanhänger oder Kinderwagen für den Transport von Kindern oder Gepäckstücken (bis zur zulässigen Größe/Zuladung) zu verwenden.



•Dieses Fahrzeug darf auf ebenen und gepflasterten Strecken eingesetzt werden.

• Dieses Fahrzeug sollte nur bei guten Sichtverhältnissen (tagsüber, kein Nebel) verwendet werden. Sollte eine Verwendung als Fahrradanhänger bei schlechten Sichtverhältnissen oder bei Nacht, in der Dämmerung oder in der Morgendämmerung erfolgen, empfehlen wir, den Anhänger mit einer Beleuchtungsanlage auszurüsten (beachten Sie spezielle nationale Vorschriften bezüglich der Beleuchtung, und vergewissern Sie sich diesbezüglich vor einer Verwendung).

**WARNUNG:** Sowohl die Person auf dem Fahrrad als auch das Kind im Anhänger müssen einen Helm tragen.

• Richten Sie sich bei der Kleidung des Kindes nach den Wetterbedingungen und verwenden Sie einen geeigneten Helm.

• Kinder im Anhänger müssen wärmer gekleidet sein als die Fahrer von Fahrrädern

und müssen vor Regen geschützt werden.

• Es ist möglich, dass sich der Anhänger bei längerer Sonneneinstrahlung aufheizt. Vergewissern Sie sich, dass es nicht zu heiß ist, bevor Sie das Kind hineinsetzen.

• Alle Reflektoren am Anhänger müssen gut sichtbar sein.

**WELCHE ART DER VERWENDUNG DIESES FAHRZEUGS IST UNZULÄSSIG?**

**WARNUNG:** Transportieren Sie keine Haustiere in Begleitung von Kindern.

**WARNUNG:** Achten Sie darauf, dass Körper, Kleidung, Schnürsenkel und Spielzeug des Kindes nicht mit beweglichen Teilen in Berührung kommen.

**WARNUNG:** Überladen Sie das Fahrzeug nicht.

**WARNUNG:** Transportieren Sie Gepäckstücke niemals gemeinsam mit Kindern, die sich im Sitzbereich befinden. Sie können herabfallen und das Kind verletzen. In diesem Fall müssen Sie den Gepäckraum (I) auf der Rückseite für den Transport von Gepäckstücken benutzen.

**WARNUNG:** Gepäckstücke müssen gut gesichert werden, um sicherzustellen, dass sie während des Transports nicht verrutschen können. Lose Gepäckstücke und Überladungen können die Handhabung des Anhängers verändern und die Kontrolle über das Fahrzeug erschweren.

**WARNUNG:** Benutzen Sie den Lenker niemals zum Transport von Lasten, wie z. B. Kinderwägen oder Taschen. An der Außenseite des Fahrzeugs befestigte Gepäckstücke können das Lenkverhalten und die Stabilität des Fahrzeugs drastisch beeinträchtigen, was zu Unfällen mit schweren Verletzungen oder Tod führen kann.

**WARNUNG:** Verwenden Sie diesen Anhänger nicht zum Joggen, Laufen, Skaten oder Skifahren.

**WARNUNG:** Fahren Sie nicht mit zu hoher Geschwindigkeit. Wir empfehlen eine Höchstgeschwindigkeit von 25km/h (beachten Sie die spezifischen nationalen Vorschriften bezüglich des Straßenverkehrs). Seien Sie beim Fahren bergab oder um Kurven herum aufmerksamer, fahren Sie daher nie schneller als die zulässige Höchstgeschwindigkeit. Reduzieren Sie Ihre Geschwindigkeit beim Abbiegen immer auf Schritttempo.

**WARNUNG:** Ziehen Sie den Anhänger niemals mit einem motorisierten Fahrzeug, wie z. B. einem Moped oder Motorroller. Dies gilt auch für elektrisch angetriebene Fahrräder mit einer Höchstgeschwindigkeit von mehr als 25 km/h. Vermeiden Sie es, die Zugdeichsel an ein Fahrrad mit Hinterradnabenmotor zu montieren.

**WARNUNG:** Fahren Sie mit dem Fahrrad nachts niemals ohne ausreichende Beleuchtung. Beachten Sie alle örtlichen gesetzlichen Anforderungen an die Beleuchtung.

**WARNUNG:** Benutzen Sie keine zu holprigen Strecken.

**WARNUNG:** Nehmen Sie am Anhänger keine Veränderungen vor.

**WARNUNG:** Installieren Sie kein Zubehör, das nicht von Polisport genehmigt ist.

**WARNUNG:** Installieren Sie keinen Autositz oder eine andere nicht von Polisport zugelassene Sitzvorrichtung im Anhänger.

**WARNUNG:** Verwenden Sie den Anhänger nicht, wenn Teile gebrochen oder beschädigt sind. Überprüfen Sie alle Komponenten regelmäßig und tauschen Sie diese bei Bedarf aus. Studieren Sie das Kapitel Wartung.

**ANFORDERUNGEN AN DAS ZIEHENDE FAHRRAD**

Das ziehende Fahrrad muss von seinem Hersteller für das Ziehen eines Anhängers zugelassen sein. Diese Informationen finden Sie in der Bedienungsanleitung des Fahrrades.

Pedelects sind in vielen Ländern gesetzlich als Fahrräder zugelassen. E-Bikes mit einer Höchstgeschwindigkeit von mehr als 25 km/h dürfen jedoch nicht für das Ziehen des Anhängers verwendet werden.

Dieser Anhänger ist kompatibel mit Fahrrädern mit 9mm Schnellspann-Hinterrädern und festen Radachsen bis zu 10mm. Er ist nicht kompatibel mit 12 mm Steckachsen.

Wir empfehlen, dass das Hinterrad des Zugfahrzeugs mit einem Schutzblech ausgestattet ist, um zu verhindern, dass Schmutz und Ablagerungen auf den Anhänger spritzen.

• Scharfe oder spitze Gegenstände am Fahrrad, die vom Kind erreicht werden können, müssen in jeder Situation abgedeckt werden.

• Die Breite des Anhängers ist größer als die Ihres Fahrrads. Berücksichtigen Sie einen größeren Abstand und achten Sie auf einen größeren Wenderradius.

**WARNUNG:** Bitte beachten Sie, dass sich der Bremsweg des Fahrrads bei angehängtem Anhänger verlängern kann.

**WARNUNG:** Nehmen Sie den Anhänger ab, falls Sie das Fahrrad mit dem Auto transportieren (außerhalb des Autos), da dies zu einem Unfall führen kann.

**WARNUNG:** Insbesondere in Bezug auf Gleichgewicht, Lenkung und Bremsen kann sich das Fahrrad bei Kindern/Gepäckstücken im Anhänger anders verhalten.

• Vergewissern Sie sich vor jeder Fahrt, dass der angebrachte Anhänger das Bremsen, Treten der Pedale und Lenken des Fahrrads nicht behindert.

**WARNUNG:** Die Nichtbeachtung dieser Empfehlungen kann zu schweren Verletzungen oder zum Tod führen.

**GESETZLICHE VORSCHRIFTEN FÜR DEN STRAßENVERKEHR UND DEN TRANSPORT VON KINDERN**

**WARNUNG:** Beachten Sie unbedingt alle Vorschriften, die für den Transport von Kindern in Kinderanhängern und für das Ziehen von Fahrrädern in dem Land oder der Region, in dem/der Sie den Anhänger benutzen wollen, gelten, z. B. hinsichtlich der Beleuchtung und der Reflektoren im Straßenverkehr, und machen Sie sich mit diesen Vorschriften vertraut.



## ► MONTAGEANLEITUNGEN

### 1. AUSPACKEN

Dieser Anhänger wurde im zusammengeklappten Zustand verpackt. Entfernen Sie alle Verpackungsmaterialien von den Komponenten. Recyceln Sie nach Möglichkeit alle Verpackungsmaterialien.

Die Masterbox kann für eine spätere Lagerung verwendet werden. Den Verpackungsinhalt auf das Folgende überprüfen: 1x Polisport-Anhängerrahmengerüst (A) | 2x 20" Räder (C) | 2x seitliche Stoßfänger (D) | 1x Sicherheitswimpel (K) | 1x Zugdeichsel (J) | 1x Extra-Zugdeichselachse (J7) | 1x Bedieneranleitung.

Bei Erwerb der Kinderwagenversion muss auch ein Kinderwagenkit im Lieferumfang enthalten sein: 1x Kinderwagenrad-KIT (L) | 1x Lenker (M) | 2 Bildschirme | 2 Inbusschlüssel 3 und 4 mm.



### 2. AUSKLAPPEN DES FAHRGESTELLS (A) UND EINBAU DER SCHNELLSPANNRÄDER (C)

**WARNUNG:** Quetschgefahr! Zwischen Sitz und Anhängerrahmen sowie im Verriegelungsmechanismus gibt es Quetschstellen, die zu Verletzungen führen können. Achten Sie beim Ein- und Ausklappen des Anhängers unbedingt darauf, dass Sie Ihre Hände und Finger von diesen Quetschstellen fernhalten.

**WARNUNG:** Um Verletzungen zu vermeiden, stellen Sie sicher, dass das Kind beim Auseinander- und Zusammenklappen dieses Produkts auf Abstand gehalten wird.

2.1 Zur Montage des Fahrgestells (A) öffnen Sie zunächst die Regenabdeckung (G). Schieben Sie die Haken (G1) nach unten und rollen Sie diese bis nach oben auf. Sichern Sie sie anschließend mithilfe der elastischen Bänder (G2). Öffnen Sie nun das Anti-Käfer-Netz (F), indem Sie den Klettverschluss abziehen und die Reißverschlüsse (F1) öffnen.

2.2 Entfernen Sie von der Innenseite des Anhängers die Räder (Cx2), die seitlichen Stoßfänger (Dx2) und den Sicherheitswimpel (K).

2.3 Die Seitenräder (C) des Anhängers sind mit per Druckknopf zu lösenden Achsen (C1) ausgestattet. Durch Drücken des Knopfes (C1) an der Radnabe kann das Rad (C) an- oder abgebaut werden. Die Räder (C) können nur durch Drücken des Knopfes (C1) an- oder abgebaut werden.

2.4 Installieren Sie die seitlichen Stoßfänger (D) in den Schienen (A2), die sich auf jeder Seite der Fahrgestellkonstruktion befinden.

2.5 Beide Vorgänge für die Montage oder Demontage der Räder (C) müssen mit dem Bremshebel (E) in der ausgekuppelten Stellung erfolgen. Zum Lösen der Bremse ist der Bremshebel (E) mit der Fußspitze anzuheben, bis er in die geöffnete Stellung federt.

2.6 Zum Schluss klappen Sie den Anhänger aus, indem Sie das obere Rohr (A3) nach oben ziehen, bis Sie das Innere des Gepäckraums (I) erreichen können.

2.7 Vergewissern Sie sich anschließend, ob der Gepäckraum-Reißverschluss (I1) geöffnet ist, und vergewissern Sie sich außerdem, dass beide (rechte und linke) weiße Knöpfe (A4) das Fahrgestell (A) blockieren, wobei ein Klicken zu hören sein sollte.

2.8 Anschließend können Sie den Gepäckraum-Reißverschluss (I1) schließen. **WARNUNG:** Vor der Verwendung den Druck der Reifen (C2) prüfen. Füllen Sie die Reifen (C2) immer bis zu dem an der äußeren Seitenwand der Reifen angegebenen Reifendruck auf.

**WARNUNG:** Nicht sicher arretierte Räder können während der Fahrt abfallen und Unfälle mit schweren oder tödlichen Verletzungen verursachen.  
**WARNUNG:** Vergewissern Sie sich, dass beide Verriegelungsmechanismen (A4), die sich im hinteren Gepäckraum (I) befinden, sicher eingerastet sind. Das Anhängerfahrgerüst darf sich nicht durch Druck gegen das Fahrgerüst bewegen. Sind die Verriegelungsmechanismen (A4) nicht ordnungsgemäß eingerastet, könnte das Fahrgerüst (A) des Anhängers während der Fahrt zusammenbrechen, was zu schweren Verletzungen des/der Insassen führen kann.



### 3A. VERWENDEN DES FAHRZEUGES ALS FAHRRADANHÄNGER

#### MONTAGE DER ZUGDEICHSELACHSE (J) AM ZIEHENDEN FAHRRAD

Die Zugdeichselbaugruppe wird immer an der linken Seite des Fahrrades (bezogen auf die Fahrtrichtung) montiert und besteht aus zwei Teilen: einem Verbindungsstück der Zugdeichsel (J1), das an der Zugdeichsel (J) befestigt wird, und einer Zugdeichselachse (J2), die an der Hinterachse des ziehenden Fahrrades montiert werden muss.

**WARNUNG:** Vor der Montage der Zugdeichselachse (J2) müssen Sie zunächst prüfen, ob das ziehende Fahrrad zum Ziehen von Anhängern geeignet ist. Diese Informationen erhalten Sie beim Fahrradhersteller, in einem Fahrradgeschäft oder anhand der Bedienungsanleitung des Fahrrades. Dieser Anhänger ist kompatibel mit Fahrrädern mit 9mm Schnellspann-Hinterädern und festen Radachsen bis zu 10mm. Das Ziehen eines Anhängers mit einem Fahrrad, das nicht vom Hersteller für die Verwendung als ziehendes Fahrrad zugelassen ist, kann zu Rahmenbrüchen oder anderen Sachschäden führen, die Unfälle mit schweren Verletzungen oder Tod verursachen können.

**A1.** Um die Zugdeichsel (J) an Ihrem Fahrrad zu montieren, entriegeln und entfernen Sie zuerst den Verriegelungsstift (J3) der Zugdeichsel. Anschließend schieben Sie die Zugdeichsel (J) zur Vorderseite des Anhängers und verriegeln Sie sie mit dem Verriegelungsstift (J3).

**A2.** Anschließend muss die Zugdeichselachse (J2) an der Hinterradachse des ziehenden Fahrrades montiert werden. Dazu zuerst den Sicherungsstift (J4) des Verbindungsstücks der Zugdeichsel entriegeln und entfernen und anschließend die Zugdeichselachse (J2) auf der linken Seite der Hinterradachse des Fahrrades unter Beachtung des Anzugmomentes des Fahrrades anziehen.

**A3.** Bei korrekter Montage der Zugdeichselachse (J2) kann das Verbindungsstück der Zugdeichsel (J1) in die Zugdeichselachse (J2) eingeführt und mit dem Arretierstift (J4) des Verbindungsstücks der Zugdeichsel verriegelt werden.

**A4.** Zum Schluss wird das Sicherungsband (J5) der Zugdeichsel um den Fahrradrahmen gelegt (z. B. an den Sattelstützrohren).

**WARNUNG:** Lassen Sie die Sicherungsstifte niemals frei von ihren Riemen hängen.

Sie könnten sich an vorbeifahrenden Gegenständen verfangen und abgezogen werden, wodurch Teile des Fahrzeugs beschädigt werden könnten.

#### **A5. ÜBERPRÜFEN SIE DIE GEEIGNETE GEWICHTSVERTEILUNG UND LAST DER ZUGDEICHSEL**

Um eine sichere Handhabung zu gewährleisten, muss das Gewicht auf das Verbindungsstück der Zugdeichsel (J1) zwischen 0,1 kg (0.2lb) und 4 kg (8.8lb) liegen; die Last auf der Zugdeichsel (Stützlast) hängt von einer gleichmäßigen Gewichtsverteilung im Anhänger ab.

Liegt der Schwerpunkt zu weit vorne, wird das Verbindungsstück der Zugdeichsel überlastet. Liegt der Schwerpunkt zu weit hinter den Rädern, kann das Hinterrad des ziehenden Fahrrades, insbesondere beim Kurvenfahren, an Traktion verlieren. Liegt der Schwerpunkt zu weit rechts oder links, neigt der Anhänger beim Kurvenfahren stärker zum Umkippen. Überprüfen Sie das Gewicht auf dem Verbindungsstück der Zugdeichsel (J1), bevor Sie das Fahrzeug als Fahrradanhänger verwenden.

Führen Sie die folgenden Schritte mit Hilfe Ihrer Personenwaage durch, um das Gewicht

auf dem Verbindungsstück der Zugdeichsel zu ermitteln: Platzieren Sie das Hinterrad Ihres Fahrrades auf Ihre Badezimmerwaage und notieren Sie das Gewicht. Anschließend befestigen Sie die Zugdeichsel am Fahrrad und beladen den Anhänger mit den Kindern und/oder Gepäckstücken, die Sie befördern möchten. Das auf der Waage angezeigte Gewicht sollte zwischen 0,1 kg (0.2lb) und 4 kg (8.8lb) höher sein als das Anfangsgewicht. Liegt der Wert nicht innerhalb dieses Intervalls, muss die Gewichtsverteilung innerhalb des Anhängers neu arrangiert werden, um eine stabile und sichere Fahrt zu gewährleisten.

#### **A6. MONTAGE DES SICHERHEITSWIMPELS (K)**

Der Sicherheitswimpel (K) erleichtert es anderen Verkehrsteilnehmern, den Anhänger besser zu erkennen, wodurch die Sicherheit Ihres Kindes und auch Ihre eigene Sicherheit erhöht wird. Benutzen Sie den Fahrradanhänger daher nie ohne den Sicherheitswimpel. Der Sicherheitswimpel wird in eine Leinenschutzhülle (K3) geschoben, die am linken oder rechten hinteren Rahmenrohr befestigt wird.

Montieren Sie den Wimpel zunächst an seiner oberen Position und senken Sie die Masten (K1 + K2) ab, indem Sie die beiden Teile des Mastes miteinander verbinden (k3).

**A7.** Schieben Sie den Wimpelmast (K1 + K2) durch den seitlich an der Abdeckung befindlichen Gurt (K4) und führen Sie den Mast anschließend durch die Leinenschutzhülle (K5) bis nach unten.

**WARNUNG:** Wenn Sie den Anhänger in Ländern mit Linksverkehr verwenden, muss die Sicherheitswimpel auf der rechten Seite des Anhängers angebracht werden. Der Wimpel lässt sich einfach auf die andere Seite des Anhängers versetzen. Einfach herausziehen und den **A7** Schritt wiederholen. **ZURÜCKSCHIEBEN DER ZUGDEICHSEL (J)**

Entfernen Sie zunächst den Sicherungsgurt der Zugdeichsel (J5) vom Fahrradrahmen. Entriegeln Sie anschließend den Sicherungsstift (J4) des Verbindungsstücks der Zugdeichsel und entfernen Sie die Zugdeichselachse (J2) von der Hinterradachse des ziehenden Fahrrades. Anschließend entriegeln und entfernen Sie den Sicherungsstift (J3) und schieben Sie die Zugdeichsel (J) unter dem Anhänger zurück und verriegeln Sie sie erneut mit dem Sicherungsstift (J3).

#### **DEMONTAGE DES SICHERHEITSWIMPELS (K)**

Der Wimpel lässt sich durch einfaches Herausziehen leicht entfernen.



### 3B. VERWENDEN DES FAHRZEUGES ALS KINDERWAGEN

**WARNUNG:** Bei Verwendung der Version für Kinderwagen müssen Sie zunächst prüfen, ob die

Zugdeichsel (J) unter dem Anhänger eingeschoben und verriegelt ist. Falls dies nicht der Fall ist, überprüfen Sie bitte den Schritt **WIE MAN DIE ZUGDEICHSEL ZURÜCKSCHIEBT**, im vorherigen Kapitel.

**WARNUNG:** Der Anhänger kann nicht als Kinderwagen verwendet werden, solange die Zugdeichsel (J) nicht unter dem Anhänger eingeschoben und verriegelt ist.

#### **B1. INSTALLATION DES KINDERWAGENRAD-KITS (L)**

Öffnen Sie zunächst die Regenabdeckung (G) und das Anti-Käfer-Netz (F) und heben Sie die Vorderseite des Fahrzeugs an oder kippen Sie den Rahmen nach hinten.

**B2.** Um die Kinderwagen-Radnabe (L1) zu montieren, müssen Sie anschließend die 2 Schrauben, Unterlegscheiben und Muttern (L2), die vorne/unten am Anhänger montiert sind, wie auf dem Bild gezeigt, lösen und entfernen (die Schrauben befinden sich innen und die Muttern außen am Anhänger). Um Ihnen bei diesem Schritt zu helfen, benötigen Sie einen 10mm Schlüssel für die Außenseite und einen Inbusschlüssel Nr. 4 für die Innenseite des Anhängers (Werkzeug nicht enthalten). Befestigen Sie die Kinderwagen-Radnabe (L1) an der gleichen Stelle und verwenden Sie anschließend die entfernten Schrauben und Muttern (L2), um die Kinderwagen-Radnabe (L1) am Anhängerfahrgerüst (A) zu befestigen. Stellen Sie sicher, dass die Schrauben und Muttern (L2) mit Hilfe der oben genannten Werkzeuge mit einem empfohlenen Anzugmoment von 5N.m angezogen werden.

**B3.** Schieben Sie das 6,5"-Rad (L5) des Kinderwagens bis zum Anschlag in die Radnabe des Kinderwagens (L1). Sie sollten ein Klickgeräusch vernehmen können.

**WARNUNG:** Nicht sicher arretierte Räder können während der Fahrt abfallen und Unfälle mit schweren oder tödlichen Verletzungen verursachen.

**B4.** Während des Spaziergangs können Sie das 6,5"-Rad (L5) des Kinderwagens wahlweise nach vorne verriegeln oder sich einfach frei bewegen lassen. Falls Sie sich für die Verriegelung entscheiden, müssen Sie das Rad nach vorne lenken und den Verriegelungsknopf des Kinderwagens (L4) nach oben schieben.

#### **B5. BEFESTIGUNG DES LENKERS (M).**

Der Lenker (M) wird zum Schieben des Anhängers als Kinderwagen verwendet.

Um den Lenker (M) auf das Fahrgerüstrohr des Anhängers zu setzen, müssen Sie den Anhänger zunächst zusammenklappen, um einen besseren Zugang zu den Schrauben zu erhalten. Öffnen Sie den Gepäckraum (I), entriegeln Sie gleichzeitig die Tasten des Klappsystems (A4), indem Sie die weiße Taste nach außen bewegen und nach innen drehen, und bewegen Sie anschließend die obere Fahrgerüstkonstruktion nach unten.

**B6.** Bevor Sie den Lenker anbringen, vergewissern Sie sich, dass der Sicherungsgurt (M3) am Lenker montiert ist. Wurde der Lenker ohne Sicherungsgurt (M3) montiert, entfernen Sie diesen und bringen Sie ihn zusammen mit dem Sicherungsgurt (M3) erneut an.

Den Lenker (M) anschließend auf die Fahrgerüstrohre (A1) des Anhängers setzen, die Schrauben (M1) wieder einsetzen und beidseitig mithilfe eines Inbusschlüssels Nr. 3 mit einem empfohlenen Drehmoment von 5N.m an-

ziehen. Prüfen Sie, ob der Lenker (M) wirklich verriegelt ist, bevor Sie den Anhänger in Gebrauch nehmen.

**B7.** Klappen Sie jetzt den Anhänger aus. Ziehen Sie das obere Rohr (A3) nach oben, bis Sie das Innere des Gepäckraums (I) erreichen können und vergewissern Sie sich, dass beide (rechte und linke) weiße Knöpfe (A4) das Fahrgestell (A) blockieren, wobei ein Klicken zu hören sein sollte. Anschließend können Sie den Gepäckraum-Reißverschluss (I1) schließen.

**B8.** Der Lenker ist in der Höhe verstellbar, damit der Insasse des Kinderwagens einen besseren Komfort hat. Um ihn zu verstellen, drücken Sie die beiden Knöpfe (M2) und drehen Sie den Lenker nach oben und unten, bis die gewünschte Position erreicht ist.

**B9.** Um zu verhindern, dass der Kinderwagen versehentlich aus den Händen gleitet und wegrollt, ist es äußerst wichtig, dass Sie den Sicherungsgurt (M3) immer um Ihr Handgelenk legen.

#### ENTFERNEN DES KINDERWAGENRADS

Um das Kinderwagenrad zu entfernen, drücken Sie die Taste zum Entfernen des Kinderwagenrads (L3) und ziehen Sie das Rad aus der Nabe.

**WARNUNG:** Bei der Verwendung des Fahrzeugs als Fahrradanhänger darf das Kinderwagenrad niemals befestigt bleiben. Das Kinderwagenrad könnte sich beim Überfahren von Hindernissen verfangen, was zu Unfällen mit Verletzungen oder zur Beschädigung des Rades führen kann.

#### ENTFERNEN DES LENKERS

Um den Lenker (M) zu entfernen, lösen Sie die Schrauben (M1) auf beiden Seiten und ziehen Sie gleichzeitig den Lenker aus den Fahrgestellrohren (A1). Dabei die Schrauben an den Fahrgestellrohren (A1) belassen.

#### 4. VERWENDEN DER FESTSTELLBREMSE

Bei jedem Abstellen des Fahrzeugs muss die Feststellbremse aktiviert werden. Drücken Sie dazu das Bremspedal (E), das sich hinten in der Mitte der Anhängerachse befindet.

Sobald die Bremse vollständig betätigt ist, sichert sie den Anhänger in seiner Position. Um dies zu überprüfen, bewegen Sie den Anhänger vorsichtig vor und zurück, um zu überprüfen, ob die Bremse angezogen und der Anhänger gesichert ist.

Zum Lösen der Bremse ist der Pedal (E) mit der Fußspitze anzuheben, bis es in die geöffnete Stellung federt.



#### 5C. EINSATZ DES FAHRZEUGES FÜR DIE BEFÖRDERUNG VON KINDERN + GEPÄCKSTÜCKEN

**WARNUNG:** mit einer maximalen Zuladung von 41 kg, davon 5 kg im Gepäckraum und der Rest im Sitzbereich der Insassen.

**C1.** Vergewissern Sie sich zunächst, dass der Anhänger vollständig angekuppelt ist. Drücken Sie dazu das Bremspedal (E), das sich hinten in der Mitte der Anhängerachse befindet. Sobald die Bremse vollständig betätigt ist, sichert sie den Anhänger in seiner Position. Um dies zu überprüfen, bewegen Sie den Anhänger vorsichtig vor und zurück, um zu überprüfen, ob die Bremse angezogen und der Anhänger gesichert ist.

**WARNUNG:** Die Parkvorrichtung muss beim Ein- und Ausladen der Kinder aktiviert sein.

#### C2. ÖFFNEN DER FRONTABDECKUNG

Um Ihr Kind in den Anhänger zu setzen, müssen Sie zuerst die Regenabdeckung (G) und das Anti-Käfer-Netz (F) öffnen.

Die Regenabdeckung (G) kann hochgerollt oder nach unten gespannt werden. Um sie in jeder Position zu sichern, verwenden Sie die Riemen, die sich an jeder Seite der Außenabdeckung befinden. Zum Öffnen des Anti-Käfer-Netzes (F) verwenden Sie den Reißverschluss.

#### C3. BEFESTIGEN DES 5-PUNKT-GURTES

Der 5-Punkt-Sicherungsgurt (N) besteht aus zwei Schulterriemen (N1), zwei Beckenriemen (N2) und einem Schrittriemen (N3), die alle mit dem Ein-Knopf-Schnalle (N5) verbunden sind. Gepolsterte Schulter- (N6) und Schrittpolster (N6) sorgen für zusätzlichen Komfort.

Um den 5-Punkt-Gurt (N) zu öffnen, drücken Sie die Taste am Verschluss (N5), um die an Schulter- (N1), Becken- (N2) und Schrittgurt (N3) befestigten Clips zu lösen. Lassen Sie jetzt das Kind auf dem Sitz Platz nehmen.

**C4.** Positionieren Sie den Schrittriemen (N3) zwischen den Beinen des Kindes, wobei die Schnalle (N5) auf dem Oberkörper des Kindes aufliegt. Ziehen Sie die Schulterriemen (N1) über die Schultern und die Beckenriemen (N2) um die Hüften des Kindes. Führen Sie alle Clips in die Schnalle (N5) ein. Um zu bestätigen, dass jeder Clip sicher in der Schnalle (N5) befestigt ist, muss ein Klicken zu hören sein.

**C5.** Verschieben Sie die Gurtversteller (N4), um die Höhe der Schulterriemen (N1) anzupassen. Alle Riemen haben Verstellvorrichtungen (N4) und können auf dieselbe Weise verkürzt oder verlängert werden. Passen Sie die Spannung aller Riemen so an, dass das Kind sicher, aber bequem im Gurt gehalten wird.

**WARNUNG:** Verwenden Sie immer sämtliche Sicherheitsrückhaltesysteme und Riemen, um sicherzustellen, dass das Kind im Sitz gesichert ist.

Anderenfalls könnte das Kind in gefährlichen Situationen aus dem Sitz fallen oder herausrutschen, was zu schweren Verletzungen oder zum Tod führen kann.

**WARNUNG:** Sichern Sie das Kind im Anhänger und stellen Sie sicher, dass alle Sicherungsgurte und Riemen zwar fest, jedoch nicht so straff angelegt sind, dass sie dem Kind Unbehagen bereiten. Bitte überprüfen Sie die Sicherheit der Verschlüsse regelmäßig.

**WARNUNG:** Der Anhänger darf nie benutzt werden, bevor der Sicherheitsriemen angepasst wurde.

**WARNUNG:** Lassen Sie ein Kind niemals unbeaufsichtigt zurück.

#### C6. SCHLIEßEN DER FRONTABDECKUNG

Nachdem sich das Kind in den Sitz gesetzt und den Sicherungsgurt angelegt hat, müssen Sie immer das vordere Anti-Käfer-Netz (F) schließen, um die Insassen vor fliegenden Insekten oder vor kleinen Steinen zu schützen, die während der Fahrt vom Hinterrad des ziehenden Fahrrades hochgeschleudert werden können.

Die Regenabdeckung (G) kann während der Fahrt, je nach Wetterlage, geöffnet oder geschlossen werden.

**WARNUNG:** Das Anti-Käfer-Netz (F) muss während der Fahrt immer geschlossen sein.

**WARNUNG:** Verletzungsgefahr durch rotierende Teile. Achten Sie immer darauf, dass die Räder des Fahrzeugs oder das Hinterrad des ziehenden Fahrrads für das Kind nicht erreichbar sind. Ein Berühren der Räder, die sich in Bewegung befinden, kann zu schweren Verletzungen führen.

#### C7. GEPÄCKRAUM (I)

Um den Gepäckraum zu nutzen, brauchen Sie nur den Gepäckraum-Reißverschluss (I1) zu öffnen und das Gepäckstück dahinter zu verstauen. Die maximale Zuladung für die Beförderung von Gepäck in diesem Gepäckraum beträgt 5 kg. Der Gepäckraum hat auch eine Innentasche (I2) für zusätzliches Gepäck. Achten Sie darauf, dass die Ladung gut gesichert ist, damit sie beim Transport nicht auf den Rücken des Kindes fallen kann. Um diesen Schritt abzuschließen, müssen Sie nur noch den Gepäckraum-Reißverschluss (I1) schließen.

**WARNUNG:** Die empfohlene maximale Zuladung von 5 kg Ladung im Gepäckraum (I) darf nicht überschritten werden.

**WARNUNG:** Transportieren Sie Gepäckstücke niemals gemeinsam mit Kindern, die sich im Sitzbereich befinden. Gepäckstücke müssen im hinteren Gepäckstückabteil (L) gut gesichert werden, um sicherzustellen, dass sie während des Transports nicht verrutschen können. Lose Gepäckstücke und Überladungen können die Handhabung des Anhängers verändern und die Kontrolle über das Fahrzeug erschweren. Außerdem können Gepäckstücke gegen die Sitzlehne stoßen und das Kind verletzen. Transportieren Sie Tiere niemals gemeinsam mit Kindern, die sich im Anhänger befinden. Benutzen Sie den Lenker niemals zum Transport von Lasten, wie z. B. Kinderwagen oder Taschen. An der Außenseite des Fahrzeugs befestigte Gepäckstücke können das Lenkverhalten und die Stabilität des Fahrzeugs drastisch beeinträchtigen, was zu Unfällen mit schweren Verletzungen oder Tod führen kann.



#### 5D. VERWENDEN DES FAHRZEUGES ALS TRANSPORTMITTEL FÜR GEPÄCKSTÜCKE

**WARNUNG:** die maximale Zuladung beträgt 20 kg im Laderaum (O) + 5 kg im Gepäckraum (I).

**D1.** Vergewissern Sie sich zunächst, dass der Anhänger vollständig angekuppelt ist. Drücken Sie dazu das Bremspedal (E), das sich hinten in der Mitte der Anhängerachse befindet. Sobald die Bremse vollständig betätigt ist, sichert sie den Anhänger in seiner Position. Um dies zu überprüfen, bewegen Sie den Anhänger vorsichtig vor und zurück, um zu überprüfen, ob die Bremse angezogen und der Anhänger gesichert ist.

**WARNUNG:** Die Parkvorrichtung muss beim Ein- und Ausladen der Gepäckstücke aktiviert sein.

**D2.** Wenn Sie den Anhänger nur für den Transport von Gepäckstücken verwenden wollen, müssen Sie die Sitzfläche (O2) der Insassen hochklappen. Dazu müssen Sie die beiden Griffe (O1) an beiden Sitzseiten abschrauben und die Sitzfläche hochklappen.

**D3.** Anschließend wird die Sitzfläche (O2) an der Rückenlehne (O5) verriegelt, indem der unter der Sitzfläche befindliche Riemen (O4) durch die in der Mitte der Rückenlehne (5) befindliche D-Ring-Schnalle (O3) geführt wird. Ziehen Sie den Riemen (O4) zur Sitzfläche (O2) fest, damit er während der Fahrt nicht herunterfällt. Der Anhänger ist nun für die reine Beförderung von Gepäckstücken bereit. Vergessen Sie nicht, das Anti-Käfer-Netz und die Regenabdeckung zu schließen.

#### D4. GEPÄCKRAUM (I)

Um den Gepäckraum zu nutzen, brauchen Sie nur den Gepäckraum-Reißverschluss (I1) zu öffnen und das Gepäckstück dahinter zu verstauen. Die maximale Zuladung für die Beförderung von Gepäck in diesem Gepäckraum beträgt 5 kg. Der Gepäckraum hat auch eine Innentasche (I2) für



zusätzliches Gepäck. Achten Sie darauf, dass die Ladung gut gesichert ist, damit sie beim Transport nicht auf den Rücken des Kindes fallen kann. Um diesen Schritt abzuschließen, müssen Sie nur noch den Gepäckraum-Reißverschluss (I1) schließen.

**WARNUNG:** Überschreiten Sie nicht die empfohlene maximale Zuladung von 20 kg + 5 kg.

**WARNUNG:** Transportieren Sie niemals Kinder im Gepäckraum.

**WARNUNG:** Gepäckstücke müssen gut gesichert werden, um sicherzustellen, dass sie während des Transports nicht verrutschen können. Lose Gepäckstücke und Überladungen können die Handhabung des Anhängers verändern und die Kontrolle über das Fahrzeug erschweren.

**WARNUNG:** Zum Transport von Gepäckstücken darf nur die ausgewiesene Ladefläche benutzt werden. An der Außenseite des Fahrzeugs befestigte Gepäckstücke können das Lenkverhalten und die Stabilität des Fahrzeugs drastisch beeinträchtigen, was zu Unfällen mit schweren Verletzungen oder Tod führen kann.



## 6. LAGERUNG UND TRANSPORT

**WARNUNG:** Quetschgefahr! Zwischen Sitz und Anhängerrahmen sowie im Verriegelungsmechanismus gibt es Quetschstellen, die zu Verletzungen führen können. Achten Sie beim Ein- und Ausklappen des Anhängers unbedingt darauf, dass Sie Ihre Hände und Finger von diesen Quetschstellen fernhalten.

**WARNUNG:** Um Verletzungen zu vermeiden, stellen Sie sicher, dass das Kind beim Auseinander- und Zusammenklappen dieses Produkts auf Abstand gehalten wird.

**6.1.** Um das Fahrgestell (A) zusammenzuklappen, entfernen Sie zunächst den Sicherheitswimpel, bevor Sie den Anhänger zusammenklappen. Andernfalls kann der Mast des Sicherheitswimpels (K) brechen.

**6.2.** Öffnen Sie den Gepäckraum (I), entriegeln Sie gleichzeitig die Tasten des Klappsystems (A4), indem Sie die weiße Taste nach außen bewegen und nach innen drehen, und bewegen Sie anschließend die obere Fahrgestellkonstruktion nach unten.

**6.3.** Der Anhänger kann mit oder ohne die Räder (C) oder die seitlichen Stoßfänger (D) eingeklappt werden. Wenn diese Komponenten entfernt werden, können sie bei Nichtgebrauch im Inneren des Anhängers verstaut werden. Um die Räder zu entfernen, drücken Sie einfach die Radknöpfe (C1) und ziehen Sie das Rad vom Rahmen ab, und um die Seitenstoßstangen entfernen zu können, müssen Sie diese nach vorne schieben.

**WARNUNG:** Transportieren Sie den Anhänger - auch in zusammengeklapptem Zustand - niemals auf dem Dach eines Kraftfahrzeugs.

**WARNUNG:** Verwenden oder lagern Sie den Anhänger niemals bei Temperaturen unter -20°C.

Vermeiden Sie es, längere Zeit direkter Sonneneinstrahlung ausgesetzt zu sein, da diese das Gewebe mit der Zeit ausbleichen lässt.



## ▣ GEBRAUCHSANWEISUNG

Vor Ihrer ersten Fahrt müssen Sie sich unbedingt mit dem Anhänger vertraut machen, bevor Sie ihn für den Transport von Kindern verwenden. Wir empfehlen Ihnen, den Anhänger zunächst auf einem verkehrsfreien Gelände zu testen, und ihn mit ungefähr dem Gewicht zu beladen, das die zu transportierenden Kinder aufweisen.

**DIE FOLGENDEN SICHERHEITSKONTROLLEN SIND VOR JEDER VERWENDUNG DURCHZUFÜHREN:**

- Sind die Räder sicher befestigt?
- Sind die Verriegelungsmechanismen sicher arretiert?
- Funktioniert die Feststellbremse?
- Sind die Sicherheitsgurte und das gesamte Gepäck gesichert?
- Sind alle angebrachten Komponenten korrekt eingebaut und gesichert (d. h. die jeweiligen Befestigungs-/Verriegelungsmechanismen korrekt arretiert)? Prüfen Sie, dass keiner der Sicherungsstifte frei von den Riemen hängt.
- Sind die Sicherungsriemen der Zugdeichsel gesichert?
- Sind die Reifen auf den richtigen Druck aufgepumpt? Der tatsächliche Reifendruck darf nie höher oder niedriger sein als der maximale und minimale Reifendruck, der auf der Reifenseitenwand angegeben ist.
- Sind die Bremsen des ziehenden Fahrrades in einem ordnungsgemäßen Gebrauchszustand?

• **HELME TRAGEN!** Stellen Sie sicher, dass Fahrer- und Kinderhelme getragen werden und gesichert sind.

**WARNUNG:** Überprüfen Sie wiederholt, dass der Sicherungsstift bis zum Anschlag durch beide Löcher gesteckt ist und nicht herausfallen kann. Wenn der Sicherungsstift nicht richtig eingesteckt ist, kann die Zugdeichsel während der Fahrt herausfallen und Unfälle mit schweren Verletzungen oder Tod verursachen.

## ▣ WARTUNG UND REPARATUR

Um den Anhänger in einem guten Betriebszustand zu halten und Unfälle zu vermeiden, empfehlen wir Folgendes:

- Überprüfen Sie regelmäßig das Befestigungssystem des Anhängers am Fahrrad, um sicherzustellen, dass er sich in einwandfreiem Zustand befindet.
- Kontrollieren Sie regelmäßig die Kinderwagenversion, um sicherzustellen, dass sie sich in einwandfreiem Zustand befindet.
- Überprüfen Sie alle Komponenten auf ihre Funktionstüchtigkeit. Benutzen Sie den Anhänger niemals, wenn er nicht in einwandfreiem Zustand ist. Er muss regelmäßig auf Beschädigungen und/oder Verschleiß an den Rädern, an der Zugdeichsel, am Verbindungsstück der Zugdeichsel, an der Zugdeichselachse, am Rahmen, am Stoffkorpus, an den Befestigungs-/Verschlussmechanismen, an den Sicherheitsgurten und an den Komponenten der Kinderwagenkits überprüft werden. Verwenden Sie den Anhänger nicht, falls einzelne Komponenten beschädigt sind.
- Beschädigte Komponenten müssen ersetzt werden. Um sie zu ersetzen, müssen Sie Ihren örtlichen autorisierten POLISPORT-Händler aufsuchen, um die passenden Komponenten für den Austausch zu erhalten. Ein Händlerverzeichnis können Sie auf der Website finden: [www.polisport.com](http://www.polisport.com).
- Verwenden Sie ausschließlich Original-Ersatzteile und Zubehör, die von Polisport freigegeben wurden. Nur diese Komponenten können gefahrlos mit dem Anhänger verwendet werden.
- Verwenden Sie keine Reinigungsmittel. Reinigen Sie den Stoffkorpus und den Sitz lediglich mit milder Seife und Wasser. Bei stärkerer Verschmutzung kann eine weiche Bürste verwendet werden. Anschließend bei Raumtemperatur trocknen lassen.
- Reinigen Sie alle Metallteile mit Wasser, einer Seifenlösung oder einem milden Haushaltsreiniger.
- Verwenden Sie niemals Hochdruckreiniger.
- Um Metallteile vor Korrosion zu schützen, kann eine dünne Schicht Wachspaste aufgetragen werden. Dies ist insbesondere dann wichtig, wenn Sie planen, das Fahrzeug häufig bei nasser Witterung, in salzhaltiger Luft in Meeresnähe oder im Winter zu verwenden.
- An diesem Anhänger dürfen keine Modifikationen oder Veränderungen vorgenommen werden.
- Sollte sich mit Ihrem Fahrrad und Anhänger ein Unfall ereignet haben, empfehlen wir Ihnen, sich einen neuen Anhänger zu besorgen. Wir empfehlen dies, selbst wenn keine sichtbaren Schäden am Anhänger vorliegen.
- Alle in dieser Anleitung angegebenen Wartungsarbeiten müssen in den angegebenen Intervallen vorgenommen werden. Eine Verwendung des Anhängers in nicht einwandfreiem Zustand kann zu Unfällen mit schweren Verletzungen oder Tod führen.
- Polisport übernimmt keine Haftung für Schäden oder Unfälle, die durch Nichtbeachtung der Hinweise in dieser Bedienungsanleitung entstehen.

## ▣ GARANTIE

**2 JAHRE GARANTIE:** Auf alle mechanischen Komponenten, nur bei Herstellerdefekten. Registrieren Sie Ihren Anhänger auf [www.polisport.com](http://www.polisport.com).  
**+ 1 EXTRA GARANTIEJAHR:** Registrieren Sie Ihren Anhänger unter [www.polisport.com](http://www.polisport.com), um ein weiteres Jahr Garantie zu erhalten. Wichtig: Sie müssen sich innerhalb von 2 Monaten ab dem Datum des Kaufs registrieren, um die Polisport Extra Year Warranty zu erhalten.

### GARANTIEANSPRÜCHE

Um Garantieleistungen zu erhalten, benötigen Sie den Original-Kaufbeleg. Bei Gegenständen, die ohne Kaufbeleg zurückgegeben werden, wird davon ausgegangen, dass der Garantieanspruch mit dem Herstellungsdatum beginnt. Alle Garantieansprüche erlöschen, falls das Produkt aufgrund von Stürzen, Gewalteinwirkung oder Modifizierungen durch den Benutzer beschädigt wird oder auf andere Weise benutzt wird, als in dieser Gebrauchsanweisung beschrieben.

Um sicherzustellen, dass Ihnen im Garantiefall alle erforderlichen Informationen zur Inanspruchnahme der Garantie zur Verfügung stehen, müssen Sie ihre Chargen- oder Seriennummer (P) gut aufheben. Sie können diese Information auch hier vermerken.

O.F. \_\_\_\_\_ Datum \_\_\_\_\_.

\* Die Spezifikationen und das Design können ohne vorherige Ankündigung verändert werden. Falls Sie Fragen haben, setzen Sie sich gerne mit uns in Verbindung.



## SPECIFIKACE VÝROBKU

Tento vozík lze použít jako cyklovozík nebo sportovní kočárek pro převoz dětí či nákladu. Maximální hmotnost převážených dětí a nákladu je 41 kg.

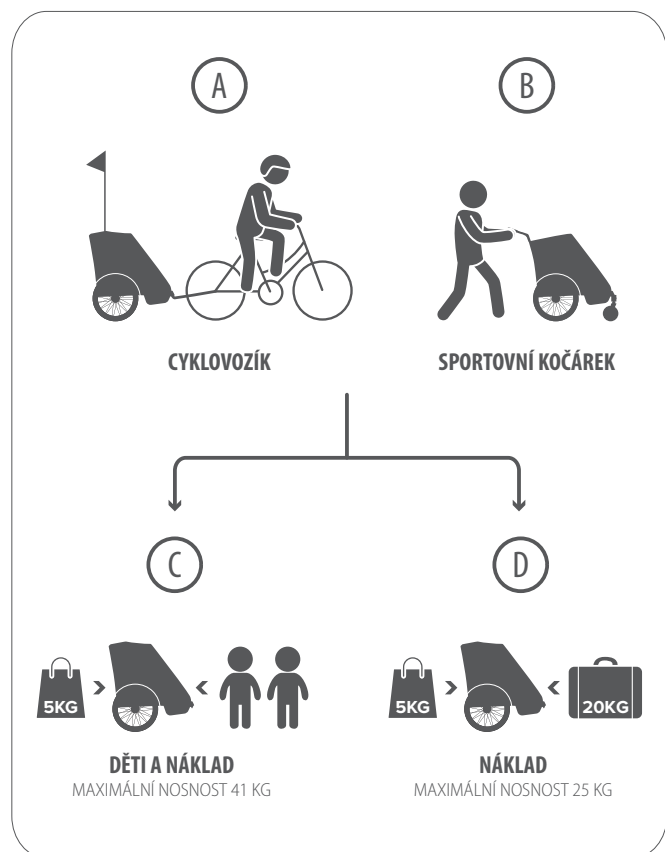

MODEL	Dětský cyklovozík Polisport
POČET CESTUJÍCÍCH	1 nebo 2
MAXIMÁLNÍ NOSNOST: NÁKLAD	25 kg
MAXIMÁLNÍ NOSNOST: CESTUJÍCÍ PLUS NÁKLAD VZADU	41 kg
ROZMĚRY BEZ SADY SPORTOVNÍHO KOČÁRKU (DĚLKA x ŠÍŘKA x VÝŠKA)	92 x 80 x 141 cm
ROZMĚRY SADY SPORTOVNÍHO KOČÁRKU (DĚLKA x ŠÍŘKA x VÝŠKA)	110 x 80 x 134 cm
ROZMĚRY SLOŽENÉHO VOZÍKU (DĚLKA x ŠÍŘKA x VÝŠKA)	117 x 66 x 32 cm
MAXIMÁLNÍ VÝŠKA CESTUJÍCÍCH	105cm

## CHARAKTERISTICKÉ PRVKY VOZÍKU

Velmi dobrá viditelnost – 8 odrazek • Bezpečnostní praporek pro lepší viditelnost • 5bodový bezpečnostní pás • Parkovací brzda • Horní a boční stěny • Voděodolná tkanina • Síť proti hmyzu vpředu • Kryt proti dešti vpředu • Rychloupínací kola – demontáž pouhým vytažením tlačítka • 20" nafukovací kola • Odpružení zadních kol pro lepší pohodlí • Posuvné rameno závěsu pro snadné uložení • Pryžová podlaha • Lze složit naplocho: snadné a rychlé složení/rozložení bez použití nástrojů pro uskladnění nebo přepravu • Měkké čalounění • Kompatibilní s 9 mm rychloupínacími zadními koly a až 10 mm pevnými osami • Rám z hliníku a oceli • Vzadu příhrádka pro náklad s nosností 5 kg.

## SOUČÁSTI VÝROBKU

- |  |  |
|--|--|
| <b>A.</b> Podvozek   | <b>K.</b> Bezpečnostní praporek  |
| <b>A1.</b> Trubky podvozku (pro připevnění řídítek)        | <b>K1.</b> Horní tyč bezpečnostního praporeku                                  |
| <b>A2.</b> Postranní kolejnicové nosníky podvozku          | <b>K2.</b> Dolní tyč bezpečnostního praporeku                                  |
| <b>A3.</b> Horní trubka podvozku                           | <b>K3.</b> Spojovací článek bezpečnostního praporeku                           |
| <b>A4.</b> Pojistný systém s tlačítky                      | <b>K4.</b> Pásek bezpečnostního praporeku                                      |
| <b>B.</b> Boční stěny                                      | <b>K5.</b> Plátěný rukáv bezpečnostního praporeku                              |
| <b>B1.</b> Horní stěna                                     | <b>L.</b> Sada kola sportovního kočárku  |
| <b>C.</b> Rychloupínací 20" postranní kola                 | <b>L1.</b> Pouzdro pro kolo sportovního kočárku                                |
| <b>C1.</b> Tlačítko uvolnění kol                           | <b>L2.</b> Šestihranné šrouby + matice + podložky pro kolo sportovního kočárku |
| <b>C2.</b> Pneumatika                                      | <b>L3.</b> Tlačítko upevnění/uvolnění pro kolo sportovního kočárku             |
| <b>C3.</b> Odpružení zadních kol                           | <b>L4.</b> Tlačítko blokování otáčení kola sportovního kočárku                 |
| <b>D.</b> Boční nárazníky                                  | <b>L5.</b> 6,5" kolo   |
| <b>E.</b> Páka parkovací brzdy                             | <b>M.</b> Řídítka  |
| <b>F.</b> Síť proti hmyzu                                  | <b>M1.</b> Šrouby řídítek  |
| <b>F1.</b> Zip sítě proti hmyzu                            | <b>M2.</b> Tlačítka pro nastavení řídítek                                      |
| <b>F2.</b> Suchý zip sítě proti hmyzu                      | <b>M3.</b> Bezpečnostní zápní řemínek  |
| <b>G.</b> Kryt proti dešti                                 | <b>N.</b> 5bodový bezpečnostní pás   |
| <b>G1.</b> Háčky krytu proti dešti                         | <b>N1.</b> Ramenní pásy  |
| <b>G2.</b> Elastické pásky krytu proti dešti               | <b>N2.</b> Břišní pásy   |
| <b>H.</b> Odrazky  | <b>N3.</b> Pás rozkroku  |
| <b>H1.</b> Přední odrazky                                  | <b>N4.</b> Regulátory pásů   |
| <b>H2.</b> Zadní odrazky                                   | <b>N5.</b> Jednotlačítkový zámek   |
| <b>H3.</b> Odrazky kol                                     | <b>N6.</b> Komfortní vycpávky  |
| <b>I.</b> Příhrádka na zavazadla                           | <b>O.</b> Příhrádka pro náklad   |
| <b>I1.</b> Zip příhrádky na zavazadla                      | <b>O1.</b> Postranní šrouby  |
| <b>I2.</b> Vnitřní kapsa                                   | <b>O2.</b> Základna sedačky  |
| <b>J.</b> Rameno závěsu                                    | <b>O3.</b> Přezka ve tvaru D   |
| <b>J1.</b> Spojovací článek ramena závěsu                  | <b>O4.</b> Popruh základny sedačky   |
| <b>J2.</b> Osový závěs                                     | <b>O5.</b> Opěrka  |
| <b>J3.</b> Pojistný kolík ramena závěsu                    | <b>P.</b> Sériové číslo  |
| <b>J4.</b> Pojistný kolík spojovacího článku ramena závěsu |  |
| <b>J5.</b> Bezpečnostní popruh ramena závěsu               |  |
| <b>J6.</b> Upevnění pro rameno závěsu                      |  |
| <b>J7.</b> Další osový závěs pro druhé jízdní kolo         |  |

## BEZPEČNOSTNÍ POKYNY A VÝSTRAHY

### PLATNÉ BEZPEČNOSTNÍ NORMY

Tento výrobek splňuje evropskou bezpečnostní normu pro cyklovozíky – **EN15918:2011+A2:2017**. Když je výrobek používán jako sportovní kočárek, splňuje evropskou normu pro kočárky – **EN1888:2018**.

• Řidič jízdního kola musí mít alespoň 16 let; je nutné dodržovat příslušné právní a národní předpisy.

### KOHO LZE PŘEVÁŽET V TOMTO VOZÍKU?

Tento vozík je určen k přepravě dětí ve věku od přibližně 9 měsíců do asi 6 let, jejichž výška nepřesahuje 105 cm; maximální hmotnost cestujících a nákladu nesmí přesáhnout 41 kg. V tomto vozíku lze převážet jedno či dvě děti nebo náklad.

**VÝSTRAHA:** V tomto vozíku nevozte děti mladší 9 měsíců. Aby bylo možné dítě klasifikovat jako cestujícího, musí být schopno sedět vzpřímeně a svisle držet hlavu s nasazenou cyklistickou přilbou. Pokud si nejste jisti, poraďte se s lékařem.

• Ve vozíku převázejte pouze děti, které zvládnou sedět bez pomoci delší dobu, přinejmenším po dobu trvání zamýšleného cyklistického výletu.

• Ujistěte se, že hmotnost a výška dítěte nepřesahují maximální povolené parametry vozíku. Tuto skutečnost pravidelně kontrolujte. Zkontrolujte hmotnost dítěte před použitím vozíku. Ve vozíku není za žádných okolností možné přepravovat děti, jejichž hmotnost přesahuje povolený limit.

**VÝSTRAHA:** Nutný dohled dospělé osoby! Nikdy nenechávejte děti ve vozíku bez dozoru. Dospělá osoba odpovídá za to, aby byly podmínky větrání a teploty ve vozíku pro dítě vždy bezpečné a komfortní. Často kontrolujte, že jsou jízdní podmínky pro dítě vhodné.

**VÝSTRAHA:** Nenechte děti, aby si hrály s tímto výrobkem.

### JAK TENTO VOZÍK POUŽÍVAT?

• Tento vozík je určen k použití jako cyklovozík nebo sportovní kočárek pro převoz dětí nebo nákladu (se stanoveným omezením výšky/hmotnosti).

- Tento vozík je určen k použití na vytyčených a hladkých cestách.
- Tento vozík je určen k použití při dobré viditelnosti (ve dne, ne za mlhy). Když jej používáte jako cyklovozík při špatné viditelnosti nebo v noci, při stmívání nebo svítání, doporučujeme jej vybavit osvětlením (před použitím si ověřte, zda se na použité osvětlení nevztahují zvláštní vnitrostátní předpisy).

**VÝSTRAHA:** Je nutné, aby řidič jízdního kola a dítě převážené ve vozíku používali přilbu.

- Dítě oblékněte do vhodného oděvu podle aktuálního počasí a nasadte mu odpovídající přilbu.
- Je nutné, aby děti ve vozíku byly oblečeny tepleji než řidič jízdního kola a aby byly chráněny před deštěm.
- Ve vozíku může horko, pokud na něj delší dobu svítí slunce. Ujistěte se, že v něm není příliš horko, než do něj posadíte dítě.
- Je nutné, aby všechny odrazky na vozíku zůstaly dobře viditelné.

#### JAK TENTO VOZÍK NEPOUŽÍVAT?

**VÝSTRAHA:** Nepřevázejte zvířata spolu s dětmi.

**VÝSTRAHA:** Zabraňte, aby se části těla dítěte, oblečení, tkaničky nebo hračky dostaly do styku s pohyblivými částmi vozíku.

**VÝSTRAHA:** Vozík nadměrně nezatěžujte.

**VÝSTRAHA:** Náklad nikdy nepřevázejte spolu s dítětem na místě pro sezení. Mohl by spadnout a poranit dítě. V takových případech musíte k převážení nákladu použít příhrádku na zavazadla (I) na zadní straně vozíku.

**VÝSTRAHA:** Náklad musí být řádně upevněn, aby se během přepravy nepohyboval. Uvolněný náklad a nadměrné zatížení mohou změnit ovladatelnost vozíku, jehož řízení následně může být obtížnější.

**VÝSTRAHA:** Řídítka nikdy nepoužívejte k přepravě nákladu, např. dětských vozítek nebo tašek. Náklad připevněný vně vozíku může výrazně ovlivnit jeho ovladatelnost a stabilitu, a mohl by dokonce způsobit vážné zranění nebo usmrcení osob.

**VÝSTRAHA:** Nepoužívejte tento vozík při běhání, bruslení nebo lyžování.

**VÝSTRAHA:** Nejezděte příliš rychle. Doporučujeme jezdit rychlostí nejvýše 25 km/h (dodržujte místní pravidla silničního provozu). Dbejte zvýšené opatrnosti při jízdě z kopce nebo v zatáčkách a nikdy nejezděte rychleji než nejvyšší povolenou rychlostí. Při zatáčení vždy snižte rychlost až na rychlost chůze.

**VÝSTRAHA:** Vozík nikdy netahejte za motorovým vozidlem, např. mopedem nebo skútem. To platí i pro elektrokola s maximální rychlostí přesahující 25 km/h. Závěs nemontujte na jízdní kolo s motorem v náboji zadního kola.

**VÝSTRAHA:** Nikdy nejezděte na jízdním kole v noci bez patřičného osvětlení. Dodržujte všechny místní předpisy pro správné osvětlení.

**VÝSTRAHA:** Nejezděte s vozíkem na příliš hrbatých cestách.

**VÝSTRAHA:** Vozík nijak neupravujte.

**VÝSTRAHA:** Nemontujte na vozík žádné příslušenství, které není schváleno společností Polisport.

**VÝSTRAHA:** Dovnitř vozíku nemontujte žádnou autosedačku nebo jinou sedačku, která není schválena společností Polisport.

**VÝSTRAHA:** Vozík nepoužívejte, pokud je některá jeho část rozbitá nebo poškozená. Pravidelně kontrolujte všechny součásti vozíku a v případě potřeby je vyměňte. Příslušné pokyny naleznete v kapitole o údržbě.

#### POŽADAVKY NA VLEČNÉ JÍZDNÍ KOLO

Vlečné jízdní kolo musí být schváleno jeho výrobcem k tažení vozíku. Tuto informaci naleznete v uživatelské příručce k jízdnímu kolu.

Elektrokola jsou v mnoha zemích právně kvalifikována jako jízdní kola. Avšak elektrokola s maximální rychlostí vyšší než 25 km/h se nesmí používat k tažení vozíku.

Tento vozík je kompatibilní s 9 mm rychloupínacími zadními koly a až 10 mm pevnými osami kol. Není kompatibilní s 12 mm průchozími osami.

Doporučujeme, aby zadní kolo vlečného jízdního kola bylo vybaveno blatníkem, aby nedocházelo k odlétávání nečistot a bláta na vozík.

• Musíte zakrýt všechny ostré nebo špičaté části/předměty na jízdním kole, na které by dítě mohlo dosáhnout.

• Tento vozík je širší než vaše jízdní kolo. Počítejte s nutností větší šířky a zatáčky projíždějte větším obloukem.

**VÝSTRAHA:** Pamatujte, že brzdná vzdálenost jízdního kola se může zvýšit, když je připojen vozík.

**VÝSTRAHA:** Odpojte vozík, když jízdní kolo převážíte automobilem (vně automobilu), jinak by mohlo dojít k nehodě.

**VÝSTRAHA:** Ovladatelnost, především stabilita, řízení a brzdění, jízdního kola se může změnit, když je ve vozíku dítě nebo náklad.

• Před každou jízdou se ujistěte, že připojený vozík neomezuje brzdění, šlapání nebo řízení jízdního kola.

**VÝSTRAHA:** Pokud nebudete dodržovat tato doporučení, může dojít k vážnému zranění nebo usmrcení osob.

#### ZÁKONNÉ POŽADAVKY PRO PROVOZ NA SILNICI A PŘEVÁŽENÍ DĚTÍ

**VÝSTRAHA:** Seznamte se a dodržujte všechny platné zákony pro přepravu dětí v dětských cyklovozících a pro vlečná jízdní kola v zemi nebo oblasti, kde se chystáte vozík používat, např. ohledně osvětlení a odrazek v silničním provozu.



### ► NÁVOD K MONTÁŽI

#### 1. ROZBALENÍ

Vozík je zabalen ve složeném stavu. Sundejte obalový materiál ze všech součástí. Kdykoli je to možné, recyklujte všechny obalový materiál.

Hlavní krabici si můžete ponechat pro budoucí uskladnění. Zkontrolujte obsah balení: 1x podvozek vozíku Polisport (A) | 2x 20" kolo (C) | 2x boční nárazník (D) | 1x bezpečnostní praporek (K) | 1x rameno závěsu (J) | 1x další osový závěs (J7) | 1x uživatelská příručka.

Pokud jste si objednali verzi se sportovním kočárkem, balení bude obsahovat také jednu sadu sportovního kočárku: 1x sada kola sportovního kočárku (L) | 1x řídítka (M) | 2 obrazovky | 2 imbusový klíč 3 a 4mm.



#### 2. ROZLOŽENÍ PODVOZKU (A) A MONTÁŽ RYCHLOUPÍNACÍCH KOL (C)

**VÝSTRAHA:** Nebezpečí přiskřípnutí! Mezi sedačkou a rámem vozíku jsou místa, kde hrozí nebezpečí skřípnutí a zranění. To platí i pro pojistný mechanismus. Když skládáte nebo rozkládáte vozík, nestrkejte prsty ani ruce do těchto míst.

**VÝSTRAHA:** Skládání a rozkládání vozíku provádějte mimo dosah dětí, aby nedošlo k jejich zranění.

2.1 Chcete-li sestavit podvozek (A), nejprve otevřete kryt proti dešti (G). Posuňte háčky (G1) dolů a sviňte kryt až nahoru. Zajistěte jej elastickými pásky (G2). Nyní otevřete síť proti hmyzu (F) zatažením za suchý zip a otevřením zipů (F1).

2.2 Zevnitř vozíku vytáhněte kola (Cx2), boční nárazníky (Dx2) a bezpečnostní praporek (K).

2.3 Postranní kola (C) vozíku mají osy s tlačítkem (C1). Stisknutím tlačítka (C1) na náboji kola umožní připojení nebo odpojení kola (C). Kola (C) nelze připojit nebo odpojit, pokud není stisknuto tlačítko (C1).

2.4 Namontujte boční nárazníky (D) do kolejnicových nosníků (A2) na každé straně konstrukce podvozku.

2.5 Montáž i demontáž kola (C) provádějte, když je parkovací brzda (E) v uvolněné poloze. Chcete-li brzdu uvolnit, zvedněte páku brzdy (E) špičkou své nohy, dokud nepřeskočí do uvolněné polohy.

2.6 Nakonec rozložte vozík vytažením horní trubky (A3) nahoru, dokud nedosáhnete dovnitř příhrádky na zavazadla (I).

2.7 Potom ověřte, že je zip příhrádky na zavazadla (I1) otevřený, a ujistěte se, že obě (pravé i levé) bílá tlačítka (A4) zajišťují podvozek (A), přičemž byste měli uslyšet cvaknutí.

2.8 Nyní můžete zavřít zip příhrádky na zavazadla (I1).

**VÝSTRAHA:** Před použitím zkontrolujte tlak v pneumatikách (C2). Pneumatiky (C2) vždy hustěte na hodnotu uvedenou na vnější straně pneumatiky.

**VÝSTRAHA:** Kola, která nejsou řádně zajištěna, mohou během jízdy odpadnout a způsobit nehodu s vážným zraněním nebo usmrcením osob.

**VÝSTRAHA:** Přesvědčte se, že oba pojistné mechanismy (A4) uvnitř zadní příhrádky na zavazadla (I) jsou řádně zajištěny. Když na podvozek vozíku zatlačíte, neměl by se nijak pohybovat. Jestliže pojistné mechanismy



(A4) nejsou řádně zajištěny, podvozek (A) vozíku by se mohl během jízdy rozložit a způsobit vážné zranění cestujících.



### 3A. POUŽÍVÁNÍ VÝROBKU JAKO CYKLOVOZÍKU

#### MONTÁŽ RAMENA OSOVÉHO ZÁVĚSU (J) K VLEČNÉMU JÍZDNÍMU KOLU

Sestava závěsu se vždy montuje na levou stranu jízdního kola (vzhledem ke směru jízdy) a obsahuje dvě části: spojovací článek závěsu (J1), který je připevněn k ramenu závěsu (J), a osový závěs (J2), který se musí namontovat na zadní osu vlečného jízdního kola.

**VÝSTRAHA:** Před montáží osového závěsu (J2) musíte nejprve zkontrolovat, zda je vlečné jízdní kolo vhodné k tahání vozíku. Tuto informaci naleznete v uživatelské příručce k jízdnímu kolu nebo vám ji sdělí výrobce či prodejce jízdního kola. Tento vozík je kompatibilní s 9 mm rychloupínacími zadními koly a až 10 mm pevnými osami kol. Pokud budete tahat vozík za jízdním kolem, které nebylo výrobcem schváleno k použití jako vlečné jízdní kolo, může dojít k prasknutí rámu nebo poškození jiných materiálů a následně ke vzniku nehody s vážným zraněním nebo usmrcením osob.

**A1.** Chcete-li namontovat rameno závěsu (J) na jízdní kolo, nejprve uvolněte a vytáhněte pojistný kolík ramena závěsu (J3) a potom nasuňte rameno závěsu (J) do přední části vozíku a zajistěte jej na místě pomocí pojistného kolíku (J3).

**A2.** Potom namontujte osový závěs (J2) na osu zadního kola vlečného jízdního kola. Nejprve uvolněte a vytáhněte pojistný kolík spojovacího článku ramena závěsu (J4) a potom utáhněte osový závěs (J2) na levé straně osy zadního kola jízdního kola, přičemž dodržujte utahovací moment doporučený výrobcem jízdního kola.

**A3.** Jakmile je osový závěs (J2) správně namontován, spojovací článek ramena závěsu (J1) lze zasunout do osového závěsu (J2) a zajistit na místě pomocí pojistného kolíku spojovacího článku ramena závěsu (J4).

**A4.** Nakonec omotejte bezpečnostní popruh ramena závěsu (J5) kolem rámu jízdního kola (například kolem sedlové trubky).

**VÝSTRAHA:** Nikdy nenechávejte bezpečnostní kolíky viset volně z popruhů.

Mohly by se při jízdě zachytit do okolních objektů, vytrhnout a poškodit části vozíku.

#### A5. KONTROLA SPRÁVNÉHO ROZLOŽENÍ HMOTNOSTI A ZATÍŽENÍ RAMENA ZÁVĚSU

Z důvodu bezpečné ovladatelnosti je nutné, aby hmotnost na spojovacím článku závěsu (J1) byla mezi 0,1 a 4 kg; zatížení na spojovacím článku závěsu souvisí s rovnoměrným rozložením hmotnosti ve vozíku.

Pokud se těžiště nachází příliš vpředu, spojovací článek závěsu bude přetížen. Pokud se nachází příliš vzadu za koly, zadní kolo vlečného jízdního kola by mohlo ztratit trakci, zejména v zatáčkách. Pokud je těžiště příliš vpravo nebo vlevo, je vozík náchylnější k převrácení v zatáčkách. Zkontrolujte zatížení na spojovacím článku závěsu (J1) předtím, než vozík potáhnete za jízdním kolem.

Proveďte následující kroky a pomocí osobní váhy změřte zatížení na spojovacím článku závěsu: Postavte zadní kolo jízdního kola na osobní váhu a poznamenejte si naměřenou hmotnost. Potom připojte rameno závěsu k jízdnímu kolu a naložte do vozíku děti nebo náklad, které chcete převážet. Hmotnost zobrazená na osobní váze by měla být o 0,1 až 4 kg větší než při předchozím měření. Pokud naměřená hodnota není v tomto rozmezí, je třeba upravit rozložení hmotnosti uvnitř vozíku, aby byla zajištěna stabilní a bezpečná jízda.

#### A6. MONTÁŽ BEZPEČNOSTNÍHO PRAPORKU (K)

Bezpečnostní praporek (K) zvyšuje viditelnost vozíku pro ostatní účastníky silničního provozu, čímž zvyšuje bezpečnost převáženého dítěte i vás samotných. Z toho důvodu cyklovozík nikdy nepoužívejte bez nasazeného bezpečnostního praporku. Bezpečnostní praporek se zasunuje do plátěného rukávu (K3), který je připevněn k levé nebo pravé trubce zadního rámu.

Nejprve sestavte horní a dolní tyč praporku (K1 + K2) spojením (k3) dvou částí tyče k sobě.

**A7.** Prostrčte tyč praporku (K1 + K2) skrz pásek (K4) umístěný na boční straně krytu a potom zasuňte tyč skrz plátěný rukáv (K5) až dolů.

**VÝSTRAHA:** Pokud vozík používáte v zemích s levostranným provozem, bezpečnostní praporek musí být připevněn na pravé straně vozíku. Praporek lze snadno přemístit na druhou stranu vozíku. Jednoduše jej vytáhněte a opakujte krok **A7**.

#### JAK ZASUNOUT RAMENO ZÁVĚSU (J)

Nejprve odstraňte bezpečnostní popruh ramena závěsu (J5) z rámu jízdního kola. Potom uvolněte pojistný kolík spojovacího článku ramena závěsu (J4) a odmontujte osový závěs (J2) z osy zadního kola vlečného jízdního kola. Potom uvolněte a vytáhněte pojistný kolík (J3) a zasuňte rameno závěsu (J) zpět pod vozík, kde jej zajistíte pomocí pojistného kolíku (J3).

#### DEMONTÁŽ BEZPEČNOSTNÍHO PRAPORKU (K)

Praporek snadno odstraníte pouhým vytažením.



### 3B. POUŽÍVÁNÍ VOZÍKU JAKO SPORTOVNÍHO KOČÁRKU

**VÝSTRAHA:** Chcete-li vozík používat jako sportovní kočárek, nejprve se ujistěte, že rameno závěsu (J) je zasunuto a zajištěno pod vozíkem. V opačném případě proveďte kroky

popsané v části **JAK ZASUNOUT RAMENO ZÁVĚSU** v předchozí kapitole.

**VÝSTRAHA:** Vozík nemůžete používat jako sportovní kočárek, jestliže rameno závěsu (J) není zasunuto a zajištěno pod vozíkem.

#### B1. MONTÁŽ SADY KOLA SPORTOVNÍHO KOČÁRKU (L)

Nejprve otevřete kryt proti dešti (G) a síť proti hmyzu (F) a zvedněte přední část vozíku nebo pře vraťte rám na jeho zadní stranu.

**B2.** Potom namontujte pouzdro pro kolo sportovního kočárku (L1), přičemž musíte odšroubovat a vytáhnout 2 šrouby, podložky a matice (L2) namontované na přední/dolní straně vozíku, viz obrázek (šrouby zevnitř a matice vně vozíku). K tomuto úkonu budete potřebovat 10 mm otevřený klíč z vnější strany vozíku a inbusový klíč č. 4 zevnitř vozíku (nástroje nejsou součástí dodávky). Na stejné místo přiložte pouzdro pro kolo sportovního kočárku (L1) a pomocí odmontovaných šroubů a matic (L2) jej připevněte k podvozku vozíku (A). Pomocí výše uvedených nástrojů utáhněte šrouby a matice (L2) na doporučený utahovací moment 5 Nm.

**B3.** Vložte 6,5" kolo sportovního kočárku (L5) do pouzdra pro kolo sportovního kočárku (L1) až nadoraz. Měli byste uslyšet cvaknutí.

**VÝSTRAHA:** Kola, která nejsou řádně zajištěna, mohou během jízdy odpadnout a způsobit nehodu s vážným zraněním nebo usmrcením osob.

**B4.** Při jízdě se „sportovním kočárkem“ můžete 6,5" kolo sportovního kočárku (L5) zajistit v přímém směru, nebo jej nechat volně otáčet. Pokud jej chcete zajistit, natočte kolo dopředu a tlačítko blokování otáčení kola sportovního kočárku (L4) zatlačte nahoru.

#### B5. PŘIPEVNĚNÍ ŘÍDÍTEK (M)

Řídítka (M) slouží k tlačení vozíku jako sportovního kočárku.

Chcete-li připevnit řídítka (M) k trubce podvozku vozíku, nejprve musíte vozík složit, abyste získali lepší přístup ke šroubům. Otevřete přihrádku pro zavazadla (I), současně odjistěte tlačítka skládacího systému (A4) vysunutím bílého tlačítka a jejich otočením dovnitř a nakonec posuňte horní konstrukci vozíku dolů.

**B6.** Než připevníte řídítka, zkontrolujte, že je na nich namontován bezpečnostní řemínek (M3). Pokud byla řídítka namontována bez bezpečnostního zápěstního řemínku (M3), odmontujte je a znovu namontujte s bezpečnostním zápěstním řemínkem (M3).

Potom umístěte řídítka (M) na trubky podvozku vozíku (A1) a vložte zpět šrouby (M1), které na obou stranách utáhněte inbusovým klíčem č. 3 na doporučený utahovací moment 5 Nm. Než začnete vozík používat, nejprve zkontrolujte, že řídítka (M) jsou opravdu pevně zajištěna.

**B7.** Nyní vozík rozložte. Vytáhněte horní trubku (A3) nahoru, dokud se nebudete moci dostat dovnitř přihrádky na zavazadla (I), a ujistěte se, že obě (pravé i levé) bílá tlačítka (A4) zajišťují podvozek (A), přičemž byste měli uslyšet cvaknutí. Nyní můžete zavít zip přihrádky na zavazadla (I1).

**B8.** Řídítka mají nastavitelnou výšku pro pohodlnější ovládání sportovního kočárku. Chcete-li upravit výšku, stiskněte dvě tlačítka (M2) a otočte řídítka nahoru nebo dolů do požadované polohy.

**B9.** Aby vám sportovní kočárek nechtěně nevyklouzl z rukou a neodjel, je nesmírně důležité mít kolem zápěstí vždy upevněný bezpečnostní řemínek (M3).

## DEMONTÁŽ KOLA SPORTOVNÍHO KOČÁRKU

Chcete-li odmontovat kolo sportovního kočárku, stiskněte tlačítko pro odpojení kola sportovního kočárku (L3) a vytáhněte kolo z pouzdra.

**VÝSTRAHA:** Nikdy nenechávejte připevněné kolo sportovního kočárku, když výrobek používáte jako cyklovozik. Kolo sportovního kočárku by se mohlo během jízdy zachytit o překážku a mohlo by dojít ke zranění osob nebo poškození kola.

## DEMONTÁŽ ŘÍDÍTEK

Chcete-li odmontovat řídítka (M), vyšroubujte šrouby (M1) na obou stranách a současně vytáhněte řídítka z trubek podvozku (A1). Šrouby nechte namontované v trubkách podvozku (A1).

## 4. JAK POUŽÍVAT PARKOVACÍ BRZDU

Při každém zaparkování vozíku je nutné zajistit parkovací brzdu. Chcete-li brzdu zajistit, stiskněte brzdový pedál (E) umístěný uprostřed zadní osy vozíku.

Jakmile je brzda zcela zajištěna, zabrzdí vozík v dané poloze. Správnou funkčnost brzd a bezpečné zastavení vozíku ověříte lehkým posunem vozíku dopředu a dozadu.

Chcete-li brzdu uvolnit, zvedněte pedál (E) špičkou své nohy, dokud nepřeskočí do uvolněné polohy.



## 5C. POUŽÍVÁNÍ VOZÍKU PRO PŘEVOZ DĚTÍ + NÁKLADU

**VÝSTRAHA:** Maximální nosnost vozíku je 41 kg, z čehož je 5 kg nosnost přihrádky pro zavazadla a zbytek nosnost místa pro sezení cestujících.

**C1.** Nejprve se ujistěte, že vozík je řádně zabrzděný. Chcete-li brzdu zajistit, stiskněte brzdový pedál (E) umístěný uprostřed zadní osy vozíku. Jakmile je brzda zcela zajištěna, zabrzdí vozík v dané poloze. Správnou funkčnost brzd a bezpečné zastavení vozíku ověříte lehkým posunem vozíku dopředu a dozadu.

**VÝSTRAHA:** Je nutné, aby parkovací brzda byla zajištěná, když vkládáte nebo vytahujete děti.

### C2. OTEVŘENÍ PŘEDNÍCH KRYTŮ

Chcete-li vložit dítě do vozíku, nejprve musíte otevřít kryt proti dešti (G) a síť proti hmyzu (F).

Kryt proti dešti (G) lze svinout nahoru nebo stáhnout dolů. V každé poloze jej lze zajistit pomocí postranních pásků na vnější straně krytu. Síť proti hmyzu (F) otevřete pomocí zipu.

### C3. UPEVNĚNÍ 5BODOVÉHO BEZPEČNOSTNÍHO PÁSU

5bodový bezpečnostní pás (N) se skládá ze dvou ramenních pásů (N1), dvou břišních pásů (N2) a pásu rozkroku (N3), které jsou všechny zapojeny do jednotlačítkového zámku (N5). Polstrované ramenní (N6) a břišní podložky (N6) zvyšují pohodlí.

Chcete-li rozepnout 5bodový bezpečnostní pás (N), stiskněte tlačítko na zámku (N5) k uvolnění upínačů připevněných k ramenním pásům (N1), břišním pásům (N2) a pásu rozkroku (N3). Umístěte dítě do sedačky.

**C4.** Umístěte pás rozkroku (N3) mezi nohy dítěte tak, aby zámek (N5) spočíval na horní části těla dítěte. Přetáhněte ramenní pásy (N1) přes ramena a břišní pásy (N2) kolem boků dítěte. Zasuňte všechny upínače do zámku (N5). Měli byste uslyšet cvaknutí, které potvrzuje řádné upevnění v zámku (N5).

**C5.** Posunutím regulátorů pásů (N4) můžete upravit výšku ramenních pásů (N1). Všechny pásy mají regulátory (N4), které umožňují zkrácení nebo prodloužení pásu. Upravte napnutí všech pásů tak, aby dítě bylo uchyceno pevně, ale současně pohodlně.

**VÝSTRAHA:** K uchycení dítěte v sedačce vždy používejte všechny prvky a pásy bezpečnostního zádržného systému. Jinak by v nebezpečných situacích dítě mohlo vypadnout nebo vyklouznout ze sedačky a mohlo by dojít k jeho vážnému zranění nebo usmrcení.

**VÝSTRAHA:** Upevněte dítě do vozíku a zajistěte, aby všechny bezpečnostní pásy a popruhy byly řádně uchycené, ale ne příliš napnuté, aby to dítěti nezpůsobovalo nepohodlí. Bezpečnost upevňovacích prvků často kontrolujte.

**VÝSTRAHA:** Vozík se nikdy nesmí použít dříve, než se patřičně nastaví a upne bezpečnostní pás.

**VÝSTRAHA:** Nikdy nenechávejte dítě bez dozoru.

## C6. ZAVŘENÍ PŘEDNÍCH KRYTŮ

Jakmile dítě umístíte do sedačky a zapnete bezpečnostní pás, musíte vždy zavřít přední síť proti hmyzu (F), která chrání cestující před létajícími hmyzem nebo malými kamínky odlétávajícími během jízdy od zadního kola vlečného jízdního kola.

Kryt proti dešti (G) může být při jízdě otevřený nebo zavřený, v závislosti na povětrnostních podmínkách.

**VÝSTRAHA:** Je nutné, aby síť proti hmyzu (F) byla během jízdy vždy zavřená.

**VÝSTRAHA:** Nebezpečí zranění od otáčejících se částí. Vždy se ujistěte, že dítě nedosáhne na kola vozíku nebo na zadní kolo vlečného jízdního kola. Při styku s otáčejícími se koly může dojít k vážnému zranění.

## C7. PŘIHRÁDKA NA ZAVAZADLA (I)

Chcete-li použít přihrádku pro zavazadla, stačí jednoduše otevřít zip (I1) přihrádky na zavazadla a vložit do ní náklad. Do této přihrádky můžete vložit náklad o hmotnosti nejvýše 5 kg. Přihrádka pro zavazadla má také vnitřní kapsu (I2). Ujistěte se, že je náklad dobře upevněn, aby při jízdě nemohl spadnout na záda dítěte. Nakonec zavřete zip přihrádky na zavazadla (I1).

**VÝSTRAHA:** Nepřekračujte maximální doporučenou nosnost 5 kg, která platí pro přihrádku na zavazadla (I).

**VÝSTRAHA:** Náklad nikdy nepřevázejte spolu s dětmi na sedačce. Náklad musí být řádně upevněn v zadní přihrádce na zavazadla (L), aby se během přepravy nepohyboval. Uvolněný náklad a nadměrné zatížení mohou změnit ovladatelnost vozíku, jehož řízení následně může být obtížnější. Kromě toho může náklad nebo jeho část spadnout na opěradlo a zranit převážené dítě. Nikdy nepřevázejte zvířata spolu s dětmi ve vozíku. Řídítka nikdy nepoužívejte k přepravě nákladu, např. dětských vozítek nebo tašek. Náklad připevněný vně vozíku může výrazně ovlivnit jeho ovladatelnost a stabilitu, a mohl by dokonce způsobit vážné zranění nebo usmrcení osob.



## 5D. POUŽÍVÁNÍ VOZÍKU PRO PŘEVOZ NÁKLADU

**VÝSTRAHA:** Maximální nosnost nákladového prostoru (O) je 20 kg + 5 kg v přihrádce pro zavazadla (I).

**D1.** Nejprve se ujistěte, že vozík je řádně zabrzděný. Chcete-li brzdu zajistit, stiskněte brzdový pedál (E) umístěný uprostřed zadní osy vozíku. Jakmile je brzda zcela zajištěna, zabrzdí vozík v dané poloze. Správnou funkčnost brzd a bezpečné zastavení vozíku ověříte lehkým posunem vozíku dopředu a dozadu.

**VÝSTRAHA:** Je nutné, aby parkovací brzda byla zajištěná, když vkládáte nebo vytahujete náklad.

**D2.** Chcete-li použít vozík pouze k přepravě nákladu, musíte sklopit základnu sedačky pro cestující (O2). To vyžaduje, abyste odšroubovali dvě madla (O1) na obou stranách sedačky a potom sklopili základnu sedačky.

**D3.** Nyní musíte zajistit základnu sedačky (O2) k opěradlu (O5) pomocí popruhu (O4) umístěného pod základnu sedačky, který protáhnete přezkou ve tvaru D (O3) umístěnou uprostřed opěradla (5). Přitáhněte popruh (O4) k základně sedačky (O2), aby při jízdě nespadla dolů. Nyní je vozík připraven k přepravě samotného nákladu. Nezapomeňte zavřít síť proti hmyzu a kryt proti dešti.

### D4. PŘIHRÁDKA NA ZAVAZADLA (I)

Chcete-li použít přihrádku pro zavazadla, stačí jednoduše otevřít zip (I1) přihrádky na zavazadla a vložit do ní náklad. Do této přihrádky můžete vložit náklad o hmotnosti nejvýše 5 kg. Přihrádka pro zavazadla má také vnitřní kapsu (I2). Ujistěte se, že je náklad dobře upevněn, aby při jízdě nemohl spadnout na záda dítěte. Nakonec zavřete zip přihrádky na zavazadla (I1).

**VÝSTRAHA:** Nepřekračujte maximální doporučenou nosnost 20 kg + 5 kg.

**VÝSTRAHA:** Nikdy nepřevázejte děti v přihrádce pro zavazadla.

**VÝSTRAHA:** Náklad musí být řádně upevněn, aby se během přepravy nepohyboval. Uvolněný náklad a nadměrné zatížení mohou změnit ovladatelnost vozíku, jehož řízení následně může být obtížnější.

**VÝSTRAHA:** K přepravě nákladu používejte pouze místo vyhrazené pro náklad. Náklad připevněný vně vozíku může výrazně ovlivnit jeho ovladatelnost a stabilitu, a mohl by dokonce způsobit vážné zranění nebo usmrcení osob.



## 6. USKLADNĚNÍ A PŘEPRAVA

**VÝSTRAHA:** Nebezpečí přiskřípnutí! Mezi sedačkou a rámem vozíku jsou místa, kde hrozí nebezpečí skřípnutí a zranění. To platí i pro pojistný mechanismus. Když skládáte nebo rozkládáte vozík, nestrkejte prsty ani ruce do těchto míst.

**VÝSTRAHA:** Skládání a rozkládání vozíku provádějte mimo dosah dětí, aby nedošlo k jejich zranění.

**6.1.** Chcete-li složit podvozek (A), před samotným složením nejprve vytáhněte bezpečnostní praporek

. Jinak dojde ke zlomení tyče bezpečnostního praporku (K).

**6.2.** Otevřete přihrádku pro zavazadla (I), současně odjistěte tlačítka skládacího systému (A4) vysunutím bílého tlačítka a jejich otočením dovnitř a nakonec posuňte horní konstrukci vozíku dolů.

**6.3.** Vozík je možné složit s koly nebo bez kol (C) nebo s nasazenými bočními nárazníky (D). Pokud tyto součásti odmontujete, lze je uložit dovnitř vozíku, když není používán. Chcete-li odmontovat kola, jednoduše stisknete tlačítka kol (C1) a vytáhněte kola z rámu. Chcete-li odmontovat boční nárazníky, vysuňte je směrem dopředu.

**VÝSTRAHA:** Nikdy nepřevážívejte vozík, ani když je ve složeném stavu, na střeše motorového vozidla.

**VÝSTRAHA:** Vozík nikdy nepoužívejte ani neskladujte na místě s teplotou nižší než -20 °C.

Nenechávejte vozík stát příliš dlouho na přímém slunci, jinak v průběhu času dojde k vyblednutí tkaniny.



## ► NÁVOD K POUŽITÍ

Před první jízdou je nezbytně důležité seznámit se s obsluhou vozíku, a to dříve, než v něm budete převážet děti. Doporučujeme, abyste první jízdou s vozíkem absolvovali na místě bez okolního provozu a naložili do něj náklad, který přibližně odpovídá hmotnosti dětí, které budete převážet. **BEZPEČNOSTNÍ KONTROLY PŘED KAŽDOU JÍZDOU:**

- Jsou kola řádně připevněná?
- Je pojistný mechanismus řádně zajištěný?
- Je parkovací brzda plně funkční?
- Je bezpečnostní pás zapnutý a všechen náklad připevněný?
- Jsou všechny připevněné součásti správně vloženy a zabezpečeny (tj. jsou příslušné upevňovací/blokovací mechanismy správně zajištěny)? Zkontrolujte, že žádný z bezpečnostních kolíků nevisí volně z popruhů.
- Jsou bezpečnostní popruhy závěsu připevněné?
- Jsou pneumatiky nahuštěné na správný tlak? Je nutné, aby skutečný tlak vzduchu v pneumatikách nikdy nebyl vyšší nebo nižší než maximální a minimální hodnoty tlaku vyznačené na boční pneumatiky.
- Jsou brzdy vlečného jízdního kola v dobrém stavu?
- **NOSTE PŘÍLBU!** Je nezbytné, aby jezdec i přepravované dítě měli nasazenou a zapnutou přilbu.

**VÝSTRAHA:** Vždy zkontrolujte, že je bezpečnostní kolík zasunutý až na doraz skrz oba otvory a že nemůže vypadnout. Pokud bezpečnostní kolík není správně zasunutý, rameno závěsu by mohlo během jízdy vypadnout a způsobit nehodu s vážným zraněním nebo usmrcením osob.

## ► ÚDRŽBA A OPRAVY

Aby si vozík zachoval dobrý provozní stav a zabránilo se nehodám, doporučujeme provádět následující kroky:

- Pravidelně kontrolujte systém připojení vozíku k jízdnímu kolu, aby byl zajištěn jeho bezvadný stav.
- Pravidelně kontrolujte verzi sportovního kočárku, aby byl zajištěn jeho bezvadný stav.
- Kontrolujte všechny součásti, zda fungují správným způsobem. Vozík nikdy nepoužívejte, pokud není v perfektním provozním stavu. Na vozíku se musí pravidelně kontrolovat, zda nevykazuje poškození nebo opotřebení kol, ramena závěsu, spojovacího článku závěsu, osového závěsu, rámu, tkaninové výplně, upevňovacích/blokovacích mechanismů, bezpečnostních pásů a součástí sady sportovního kočárku. Vozík nepoužívejte, pokud je některá z těchto součástí poškozená.
- Poškozené součásti se musí vyměnit. Správné součásti k výměně jsou k dispozici u místního autorizovaného prodejce POLISPORT. Více informací naleznete na webových stránkách: [www.polisport.com](http://www.polisport.com).
- Používejte pouze originální náhradní díly a příslušenství schválené společností Polisport. To jsou jediné součásti, které lze bezpečně používat při opravách nebo údržbě vozíku.
- Nepoužívejte čisticí rozpouštědla. Tkaninovou výplň a sedačku čistěte pouze jemným mýdlem a vodou. Silně znečištěná místa můžete očistit měkkým kartáčem. Očištěná místa nechte uschnout při pokojové teplotě.
- Všechny kovové součásti čistěte vodou, mýdlovým roztokem nebo jemným čisticím prostředkem pro domácnost.
- Nikdy nepoužívejte tlakovou myčku.
- Na ochranu kovových součástí před korozí můžete na tyto součásti nanést tenkou vrstvu pastového vosku. To je důležité zejména tehdy, když máte v úmyslu vozík často používat v místech s výskytem vlhka či slaného vzduchu nebo v blízkosti moře a v zimním období.
- Na tomto vozíku se nesmí provádět žádné úpravy nebo změny.
- Pokud se vám s jízdním kolem a vozíkem stane nehoda, doporučujeme zakoupit nový vozík. To platí i v případě, že vozík není viditelně poškozen.
- Všechny úkony údržby uvedené v této příručce provádějte ve stanovených časových intervalech. Používání vozíku, který není v perfektním provozním stavu, může způsobit vážné zranění nebo usmrcení osob.
- Společnost Polisport nenes odpovědnost za škody nebo nehody, které vzniknou v důsledku nedodržování doporučení uvedených v této uživatelské příručce.

## ► ZÁRUKA

**2LETÁ ZÁRUKA:** Na tento produkt se vztahují záruční podmínky dle platných zákonů a nařízení ve Vaší zemi – informujte se při koupi cyklovozíku. V případě jakýchkoliv nejasností kontaktujte firmu Polisport ([www.polisport.com](http://www.polisport.com)).

**1 ROK ZÁRUKY NAVÍC.** Zaregistrujte svůj cyklovozík na stránce [www.polisport.com](http://www.polisport.com) a získáte jeden rok záruky navíc.

Upozornění: musíte se zaregistrovat do 2 měsíců od data nákupu, abyste získali jeden rok záruky navíc od značky Polisport.

### UPLATNĚNÍ ZÁRUKY

Abyste mohli záruku uplatnit, musíte mít původní doklady o prodeji. V případě položek vrácených bez prodejních dokladů bude za datum počátku platnosti záruky považováno datum výroby. Všechny záruky přestanou platit v případě, že k poškození produktu dojde v důsledku nehody, špatného použití, úprav systému nebo použití způsobem, který není popsán v tomto návodu k použití.

Pro uplatnění záručních podmínek si ponechte všechny požadované informace a sériové číslo (P). Můžete si zde také dělat poznámky.

O.F. \_\_\_\_\_ Datum \_\_\_\_\_ .

\*Technické údaje a design se mohou změnit bez předchozího upozornění. Máte-li jakékoli dotazy, neváhejte nás kontaktovat.





## PRODUKTSPECIFIKATIONER

Denne anhænger skal anvendes som cykelanhænger eller klapvogn til transport af børn og gods med en maksimal vægtkapacitet på 41 kg tilsammen.

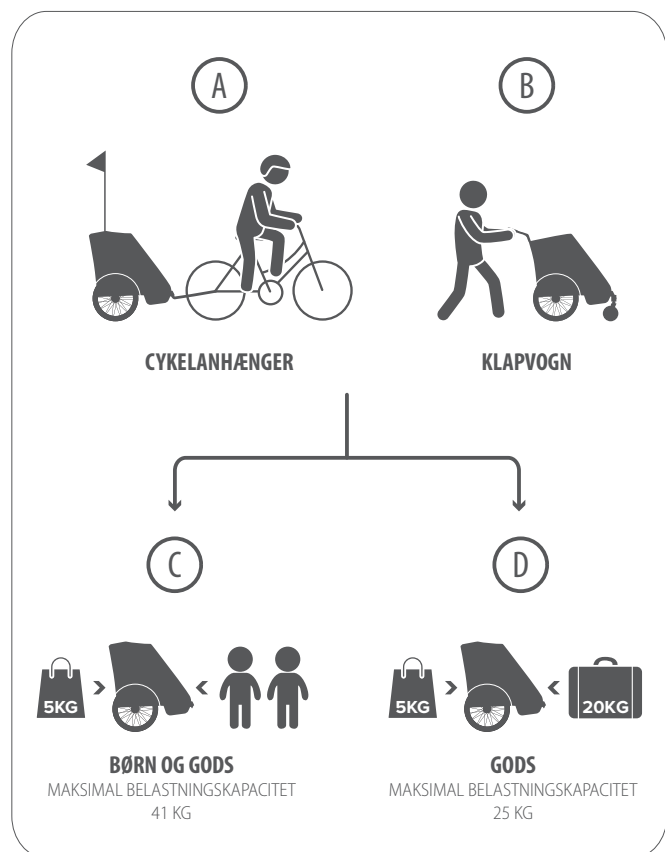

MODEL	Polisport cykelanhænger
ANTAL PASSAGERER	1 eller 2
MAKSIMAL BELASTNINGSKAPACITET: GODS	25 kg
MAKSIMAL BELASTNINGSKAPACITET: PASSAGERER OG GODS I BAGRUM TILSAMMEN	41 kg
DIMENSIONER I CYKELANHÆNGERTILSTAND (LÆNGDE x BREDEDE x HØJDE)	92 x 80 x 141 cm
DIMENSIONER I KLAPVOGNSTILSTAND (LÆNGDE x BREDEDE x HØJDE)	110 x 80 x 134 cm
DIMENSIONER SAMMENKLAPPET (LÆNGDE x BREDEDE x HØJDE)	117 x 66 x 32 cm
MAKSIMAL HØJDE FOR PASSAGERER	105cm

## ANHÆNGERENS VIGTIGSTE FUNKTIONER

Høj synlighed – 8 reflekser • Sikkerhedsflag for ekstra synlighed • 5-punktssikkerhedssele • Parkeringsbremse • Top- og sideskærm • Vandfast stof • Myggenet foran • Regnovertræk foran • Hjul med hurtigudløserfunktion til opbevaring ved et enkelt træk • 20 lufttrøshjul • Støddæmpning i baghjulene for bedre komfort • Glidekoblingarm for nem opbevaring • Gummibund • Sammenklappelig: nem og hurtigt at klappe sammen/ud uden værktøj – til opbevaring eller transport • Blød polstring • Kompatibel med 9 mm QR-baghjul og solide aksler op til 10 mm • Ramme af aluminium/stål • Ekstra plads til 5 kg bagage bagpå.

## INDHOLDSFORTEGNELSE FOR PRODUKT

- A. Stel
- A1. Stelrør (til fastgørelse af styret)
- A2. Stellets sideskinner
- A3. Øvre rør på stel
- A4. Hvide knapper på låsesystem
- B. Sideskærm
- B1. Topskærm
- C. 20" hjul med hurtigudløserfunktion
- C1. Tryk på knappen for at frigøre hjul
- C2. Dæk
- C3. Støddæmpning i baghjulene
- D. Stødfanger i siden
- E. Parkeringshåndbremse
- F. Myggenet
- F1. Lynlås i myggenet
- F2. Burrebånd på myggenet
- G. Regnovertræk
- G1. Kroge til regnovertræk
- G2. Elastikstropper til regnovertræk
- H. Reflekser
- H1. Reflekser foran
- H2. Reflekser bagpå
- H3. Hjulreflekser
- I. Rum til bagage
- I1. Lynlås til bagagerum
- I2. Indvendig lomme
- J. Koblingarm
- J1. Konnektor til koblingarm
- J2. Akselkobling
- J3. Låsestift til koblingarm
- J4. Låsestift til konnektor til koblingarm
- J5. Sikkerhedsrem til koblingarm
- J6. Tilbehør til koblingarm
- J7. Ekstra akselkobling til en anden cykel
- K. Sikkerhedsflag
- K1. Øverste del af flagstang
- K2. Nederste del af flagstang
- K3. Konnektor til sikkerhedsflag
- K4. Strop til sikkerhedsflag
- K5. Lærredslomme til sikkerhedsflag
- L. Hjulset til klapvogn
- L1. Fatning til klapvognshjul
- L2. Fatningskruser + møtrikker + skiver til klapvognshjul
- L3. Monterings- og afmonteringsknap til klapvognshjul
- L4. Rotationslåseknap til klapvognshjul
- L5. 6,5" hjul
- M. Styr
- M1. Skruer til styr
- M2. Knapper til justering af styret
- M3. Sikkerhedshåndledsrem
- N. 5-punktssikkerhedssele
- N1. Skulderremme
- N2. Hofteremme
- N3. Skridtgjord
- N4. Selejusteringsmekanismer
- N5. Ét-knapsspænde
- N6. Støttepolstring
- O. Godsområde
- O1. Sidehåndskruer
- O2. Sædebase
- O3. D-ringspænde
- O4. Sædebasestrop
- O5. Ryglæn
- P. Partiseri nummer

## SIKKERHEDSINSTRUKTIONER OG ADVARSLER

### GÆLDENDE SIKKERHEDSSTANDARDE

Dette produkt er i overensstemmelse med den europæiske sikkerhedsstandard for anhængere – **EN15918:2011+A2:2017**. Når produktet anvendes i klapvognstilstand, overholder produktet **EN1888:2018**, europæisk standard for klapvogne.

• Føreren af cyklen skal være mindst 16 år gammel. Kontrollér lovgivning og nationale regler omkring dette.

### HVEM KAN TRANSPORTERES PÅ DETTE KØRETØJ?

Denne anhænger kan transportere børn i alderen ca. 9 måneder til ca. 6 år med en maksimal højde på 105 cm og en maksimal samlet vægtkapacitet på 41 kg. Denne anhænger kan bære et til to børn eller gods.

**ADVARSEL:** Anhængerer er ikke beregnet til at bære børn, der er under 9 måneder gamle. For at være passager skal barnet være i stand til at sidde ret op med hovedet oprejst og med cykelhjelm på. Rådfør dig med en læge, hvis barnets vækst er problematisk.

• Køb kun med børn, der er i stand til at sidde op uden hjælp i en længere periode, mindst lige så længe som den påtænkte cykeltur.

• Sørg for, at barnets vægt og højde ikke overstiger anhængerens maksimale kapacitet, og tjek det med jævne mellemrum. Kontrollér barnets vægt, inden anhængerer benyttes. Du bør under ingen omstændigheder anvende anhængerer til at transportere et barn, hvis vægt er over den maksimalt tilladte.

**ADVARSEL:** Voksentsyn! Efterlad aldrig børn i køretøjet uden opsyn. Det er den voksnes ansvar at sikre, at ventilations- og temperaturforholdene i anhængerer til enhver tid er sikre og behagelige for barnet. Kontrollér ofte barnets velbefindende.

**ADVARSEL:** Lad ikke barnet lege med dette produkt.

### HVORDAN ANVENDES KØRETØJET?

• Dette køretøj skal anvendes som cykelanhænger eller klapvogn til transport af børn og gods (op til den angivne størrelse/vægt).

• Dette køretøj skal anvendes på plan og asfalteret vej.

• Dette køretøj skal anvendes under gode sigtbarhedsforhold (dagtimer, uden tåge). Når køretøjet anvendes som en cykelanhænger under dårlige

sigtbarhedsforhold eller om natten, i skumringen eller ved dagry, anbefaler vi, at anhængerens er udstyret med et lysystem (en særlig national lyslovgivning kan gælde. Vær opmærksom herom inden brug).

**ADVARSEL:** Personen på cyklen og barnet i anhængerens skal bære hjelm.

- Klæd barnet på i henhold til vejrforholdene, og brug en passende hjelm.
- Børn i anhængere skal have mere tøj på end cyklister og skal beskyttes mod regnvej.
- Anhængerens kan blive varm, hvis den udsættes for sol i lang tid. Sørg for, at den ikke er for varmt, når du sætter barnet i den.
- Alle reflekser skal være synlige på anhængerens.

#### HVORDAN SKAL DETTE KØRETØJ IKKE ANVENDES?

**ADVARSEL:** Lad være med at transportere kæledyr sammen med børn.

**ADVARSEL:** Sørg for, at barnets krop, tøj, snørebånd eller legetøj ikke kommer i kontakt med bevægelige dele.

**ADVARSEL:** Overbelast ikke køretøjet.

**ADVARSEL:** Gods må aldrig transporteres sammen med børn i opholdsområdet. Det kan vælte og skade barnet. I sådanne situationer skal du bruge bagagerummet (I) bagtil til at transportere gods.

**ADVARSEL:** Gods skal være godt fastgjort, så det ikke flytter sig under transporten. Løst gods og overbelastning kan ændre håndteringen af anhængerens, hvilket gør køretøjet vanskeligere at kontrollere.

**ADVARSEL:** Hæng aldrig ting på styret såsom børnekøretøjer og tasker. Gods, der er fastgjort på ydersiden af køretøjet, kan påvirke dens håndtering og stabilitet drastisk, hvilket kan resultere i ulykker med alvorlig personskade eller død til følge.

**ADVARSEL:** Brug ikke denne anhænger til jogging, løb, skøjteløb eller skiløb.

**ADVARSEL:** Kør ikke for hurtigt. Vi anbefaler en maksimal hastighed på 25 km/t (vær opmærksom på specifik national lovgivning vedrørende vejbrug). Vær opmærksom, når du kører ned ad bakke eller rundt om hjørner. Kør aldrig hurtigere end den maksimalt tilladte hastighed. Reducer altid din hastighed til gåtempo, når du drejer.

**ADVARSEL:** Træk aldrig anhængerens med et motoriseret køretøj såsom en knallert eller en scooter. Dette gælder også motoriserede cykler med en maksimal hastighed på mere end 25 km/t. Montér ikke koblingen på en cykel med en baghjulsmotor.

**ADVARSEL:** Kør aldrig på cykel om natten uden tilstrækkelig belysning. Overhold alle lokale lovbestemte krav til belysning.

**ADVARSEL:** Brug ikke i ujævne områder.

**ADVARSEL:** Undgå at modificere anhængerens.

**ADVARSEL:** Undgå at montere tilbehør, der ikke er godkendt af Polisport.

**ADVARSEL:** Undgå at montere et bilsæde eller andre sædeindretninger, der ikke er godkendt af Polisport, i anhængerens.

**ADVARSEL:** Brug ikke anhængerens, hvis der er ødelagte eller beskadigede dele. Kontrollér regelmæssigt alle komponenter, og udskift efter behov. Se vedligeholdelseskapitlet.

#### KRAV TIL TRÆKCYKLEN

Cyklen skal være godkendt af sin producent til at kunne trække en anhænger. Sådanne oplysninger findes i brugermanualen til cyklen.

I mange lande er elcyklen lovligt kvalificeret som en cykel. Elcykler med en maksimal hastighed på mere end 25 km/t må dog ikke anvendes til at trække anhængerens.

Denne anhænger er kompatibel med cykler med 9 mm baghjul med hurtigudløserfunktion og faste hjulaksler op til 10 mm. Ikke kompatibel med 12 mm gennemgående aksler.

Vi anbefaler, at baghjulet på cyklen er udstyret med en skærm for at forhindre, at snavs og mudder kastes op på anhængerens.

- Du skal tildække alle skarpe og spidse genstande på cyklen, som barnet eventuelt vil kunne nå i forskellige situationer.

- Denne anhænger er bredere end din cykel. Sørg for at give ekstra plads, og sikr en større drejeradius.

**ADVARSEL:** Bemærk, at cyklens bremseafstand kan være øget, når anhængerens er monteret.

**ADVARSEL:** Fjern anhængerens, når du transporterer cyklen i bil (uden for bilen), da det kan føre til en ulykke.

**ADVARSEL:** Cyklen kan opføre sig anderledes med børn/gods i anhængerens, især med hensyn til balance, styring og opbremsning.

- Sørg for, at den tilsluttede anhænger ikke forstyrrer opbremsning, pedalbrug eller styring af cyklen, før hver tur.

**ADVARSEL:** Hvis du ikke følger disse anbefalinger, kan det medføre alvorlig personskade eller død.

#### LOVGIVNING VEDRØRENDE VEJBRUG OG TRANSPORT AF BØRN

**ADVARSEL:** Sørg for at gøre dig bekendt med og overholde alle love, der gælder for transport af børn i anhængere og cykeltræk i landet eller regionen, hvor du planlægger at anvende anhængerens for eksempel angående belysning og reflekser i vejtrafik.



## MONTERINGSINSTRUKTIONER

### 1. UDPAKNING

Denne anhænger er pakket i sammenklappet tilstand. Fjern al emballage fra komponenterne. Genbrug al emballage, hvor det er muligt.

Kassen kan bruges til fremtidig opbevaring. Bekræft pakkens indhold: 1 x Polisport anhængerstel (A) | 2 x 20" hjul (C) | 2 x stødfangere til siden (D) | 1 x sikkerhedsflag (K) | 1 x koblingarm (J) | 1 x ekstra akselkobling (J7) | 1 x brugervejledning.

Hvis du køber multiversionen, skal pakken også indeholde et klapvognssæt: 1 x SÆT med klapvognshjul (L) | 1 x styr (M) | 2 skærme | 2 unbrakonøgle 3 og 4 mm.



### 2. UDKLAPNING AF STEL (A) OG MONTERING AF HJUL MED HURTIGUDLØSERFUNKTION (C)

**ADVARSEL:** Klemfare! Der er klemmepunkter mellem sæde og anhængerramme og ligeledes i låsemekanismen, der kan forårsage skade. Sørg for at holde dine hænder og fingre væk fra disse klemmepunkter, når du klapper anhængerens ud eller sammen.

**ADVARSEL:** For at undgå personskade skal du sikre dig, at barnet holdes væk, når produktet klappes ud eller sammen.

2.1 For at samle stellet (A) skal du først åbne regnovertrækket (G). Kør krogene (G1), der er anbragt formeden, og rul overtrækket helt op. Fastgør det med elastikstropperne (G2). Åbn myggenettet (F) ved at trække burrebåndet fra hinanden og åbne lynlåsen (F1).

2.2 Fjern hjulene (Cx2), stødfangerne til siden (Dx2) og sikkerhedsflaget (K) fra indersiden af anhængerens.

2.3 Anhængerens sidehjul (C) er udstyret med trykknapsler (C1). Montering eller afmontering af hjul (C) udføres ved at trykke på knappen (C1) på hjulnavet. Hjulene (C) kan ikke monteres eller afmonteres, medmindre knappen (C1) trykkes ind.

2.4 Monter stødfangerne til siden (D) i skinnerne (A2) placeret på hver side af stelstrukturen.

2.5 Både montering og afmontering af hjul (C) skal udføres med bremsegrebet (E) i frakoblet position. For at afkoble bremsen skal du løfte bremsegrebet (E) med oversiden af din fod, indtil den indtager frakoblet position.

2.6 Derefter skal du klappe anhængerens ud ved at trække op i det øverste rør (A3), indtil du kan nå det indvendige af bagagerummet (I).

2.7 Bekræft derefter, at bagagerummets lynlås (I1) er åben, og sørg for, at begge (højre og venstre) hvide knapper (A4) er fastgjort på stellet (A), så du hører et klik.

2.8 Nu kan du lukke bagagerummets lynlås (I1).

**ADVARSEL:** Kontrollér dækkets (C2) tryk inden brug. Pump altid dæk (C2) op til oppustningsniveauet, der er angivet på ydersiden af dækket.

**ADVARSEL:** Hjul, der ikke er ordentligt fastgjort, kan falde af under kørsel, hvilket kan resultere i ulykker og alvorlig personskade eller død.

**ADVARSEL:** Sørg for, at begge låsemekanismer (A4), der er placeret inde i det bagreste bagagerum (I), er i korrekt indgreb. Anhængerstellet må ikke kunne bevæge sig, når du skubber imod det. Hvis låsemekanismerne (A4) ikke er i korrekt indgreb, kan anhængerens stel (A) kollapse under kørsel, hvilket kan medføre alvorlig skade på passagerer(e).



### 3A. ANVENDELSE AF KØRETØJET SOM CYKELANHÆNGER

#### MONTERING AF AKSELKOBLINGARM (J) PÅ TRÆKCYKLEN

Koblinganordningen skal altid monteres på venstre side af cyklen (i forhold til kørselsretningen) og består af to dele: en koblingenhed (J1), der er fastgjort på koblingarmen (J), og en akselkobling (J2), der skal monteres på cyklens bagaksel.

**ADVARSEL:** Før montering af akselkobling (J2) skal du kontrollere, om cyklen er egnet til træk af anhængere. Sådanne oplysninger kan indhentes hos cykelproducenten, en cykelhandler eller i ejermanualen til cyklen. Denne anhænger er kompatibel med cykler med 9 mm baghjul med hurtigudløserfunktion og faste hjulaksler op til 10 mm. Hvis man trækker en anhænger med en cykel, der ikke er godkendt til træk af anhænger af producenten, kan det resultere i knæk af ramme eller anden materiel skade, der kan forårsage ulykker med alvorlig personskade eller død til følge.

**A1.** For at montere koblingarmen (J) på din cykel skal du først låse låsestiften op og fjerne den fra koblingarmen (J3), derefter skubbe koblingarmen (J) hen foran på anhængerens og låse den på plads med låsestiften (J3).

**A2.** Derefter skal akselkoblingen (J2) monteres på trækcyklens baghjulaksel. For at gøre dette skal du først låse låsestiften op og fjerne den fra konnektoren til koblingarmen (J4), hvorefter du strammer akselkoblingen (J2) på venstre side af cyklens baghjulaksel, imens du overholder cyklens spændingsmoment.

**A3.** Når akselkoblingen (J2) er korrekt monteret, kan konnektoren til koblingarmen (J1) indsættes i akselkoblingen (J2) og låses på plads med låsestiften til konnektoren til koblingarmen (J4).

**A4.** Til sidst placeres koblingarmens sikkerhedsrem (J5) omkring cykelrammen (for eksempel på sæderørene).

**ADVARSEL:** Lad aldrig sikkerhedsstifterne hænge frit fra deres stropper.

De kunne blive fanget af forbipasserende objekter og blive trukket af og skade dele af køretøjet.

#### **A5. KONTROLLÉR KORREKT VÆGTFORDELING OG BELASTNING AF KOBLINGARM**

For sikker håndtering skal vægten på koblingkonnektoren (J1) være mellem 0,1 kg (0,2 lb) og 4 kg (8,8 lb): belastningen af koblingarmen (næsens vægt) er forbundet med en jævn fordeling af vægten i anhængerens.

Hvis tyngdepunktet ligger for langt fremme, vil koblingkonnektoren blive overbelastet. Hvis tyngdepunktet ligger for langt bag hjulene, kan trækcyklens baghjul miste trækraft, især i svingene. Hvis tyngdepunktet ligger for langt til højre eller venstre, vil anhængerens have større tendens til at vælte i svingene. Kontrollér vægten på koblingkonnektoren (J1), inden køretøjet anvendes som cykelanhænger.

Følg disse trin til at bestemme vægten på koblingkonnektoren ved hjælp af en badeværelsesvægt: Placer din cykels baghjul på din badeværelsesvægt, og registrer vægten. Monter derefter koblingarmen på cyklen, og last anhængerens med de børn og/eller det gods, du ønsker at transportere. Vægten, som badevægten viser, skal være mellem 0,1 kg (0,2 lb) og 4 kg (8,8 lb) højere end den oprindelige vægt. Hvis værdien ikke ligger inden for dette interval, skal vægtfordelingen i anhængerens omfordeles for at sikre stabil og sikker kørsel.

#### **A6. MONTERING AF SIKKERHEDSFLAG (K)**

Sikkerhedsflaget (K) gør det lettere for andre trafikanter at se anhængerens og øger dermed både din og dit barns sikkerhed. Brug derfor aldrig cykelanhængerens uden sikkerhedsflaget. Sikkerhedsflaget glider på plads i en lærredslomme (K3), der er fastgjort til det venstre eller højre bagammerør.

Først skal du samle flagets over- og understang (K1 + K2) ved at samle (K3) de to stangdele.

**A7.** Skub flagstangen (K1 + K2) igennem stroppen (K4) på siden af overtrækket, og før derefter stangen ind igennem lærredslommen (K5), indtil den når bunden.

**ADVARSEL:** Hvis du bruger anhængerens i lande med venstrekørsel, skal sikkerhedsflaget sættes i anhængerens højre side. Flaget kan let flyttes til den anden side af anhængerens. Bare træk det op, og gentag A7-trinproceduren.

#### **SÅDAN TRÆKKER DU KOBLINGARMEN (J) TILBAGE**

Fjern først koblingarmens sikkerhedsrem (J5) fra cykelstellet. Lås derefter låsestiften til konnektoren til koblingarmen (J4) op, og fjern akselkoblingen (J2) fra trækcyklens baghjulaksel. Nu låser du låsestiften (J3) op og fjerner den, hvorefter du skubber koblingarmen (J) under anhængerens tilbage og låser den igen med låsestiften (J3).

#### **SÅDAN FJERNER DU SIKKERHEDSFLAGET (K)**

Flaget er nemt at fjerne, du trækker det bare op.



### 3B. ANVENDELSE AF KØRETØJET SOM EN KLAPVOGN

**ADVARSEL:** Ved brug af klapvognstilstand skal du først kontrollere, om koblingarmen (J) er trukket tilbage og låst under anhængerens. Hvis den ikke er, se trinnet **SÅDAN TRÆKKER DU KOBLINGARMEN TILBAGE** i forrige kapitel.

**ADVARSEL:** Du kan ikke bruge anhængerens som klapvogn, hvis koblingarmen (J) ikke er trukket tilbage og låst under anhængerens.

#### **B1. MONTERING AF SÆT MED BARNEVOGNSHJUL (L)**

Åbn først regnovertrek (G) og myggenettet (F), og løft køretøjets forende, eller tip stallets bagende.

**B2.** For at montere fatningen til klapvognshjulet (L1) skal du fjerne de 2 skruer, skiver og møtrikker (L2), der er monteret foran forneden på anhængerens, som vist på billedet (skruer på indersiden og møtrikker på ydersiden af anhængerens). Til dette trin skal du bruge en 10 mm skrueøgler på anhængerens yderside og en unbrakonøgler nr. 4 indefra (værktøjerne er ikke inkluderet). Sæt fatningen til klapvognshjulet (L1) på samme sted, og fastgør den (L1) med de fjernede skruer og møtrikker (L2) på anhængerstellet (A). Sørg for, at skruerne og møtrikkerne (L2) er strammet med et anbefalet drejningsmoment på 5 N/m ved hjælp af ovennævnte værktøjer.

**B3.** Før det 6,5" klapvognshjul (L5) så langt ind i fatningen til klapvognshjulet (L1), det kan komme. Du skal høre en kliklyd.

**ADVARSEL:** Hjul, der ikke er ordentligt fastgjort, kan falde af under kørsel, hvilket kan resultere i ulykker og alvorlig personskade eller død.

**B4.** På turen kan du vælge at låse klapvognens 6,5" hjul (L5) fast, eller bare lade det bevæge sig frit. Hvis du vælger at låse hjulet, skal du styre rattet fremad og skubbe klapvognshjulets låsekontakt (L4) op.

#### **B5. MONTERING AF STYRET (M)**

Styret (M) bruges til at skubbe anhængerens som en klapvogn.

For at placere styret (M) på anhængerstelrøret skal du først klappe anhængerens sammen for at få nemmere adgang til skruerne. Åbn bagagerummet (I), og lås samtidigt knapperne til det sammenklappelige system (A4) op ved at hive de hvide knapper ud og dreje dem indad og derefter flytte den øverste del af stelstrukturen ned.

**B6.** Inden styret monteres, skal du sikre dig, at sikkerhedsremmen (M3) er monteret på styret. Hvis styret er monteret uden sikkerhedshåndledsremmen (M3), skal du fjerne det og montere det igen med sikkerhedshåndledsrem (M3).

Placer derefter styret (M) på anhængerstelrørene (A1), og sæt skruerne (M1) i igen, og spænd dem på begge sider med et anbefalet drejningsmoment på 5 N/m ved hjælp af en unbrakonøgler nr. 3. Kontrollér, at styret (M) sidder rigtig fast, inden du tager anhængerens i brug.

**B7.** Klap nu anhængerens ud. Træk det øverste rør (A3) opad, til du kan nå det indvendige af bagagerummet (I), og sørg for, at begge (højre og venstre) hvide knapper (A4) er fastgjort på stellet (A), så du hører et klik. Nu kan du lukke bagagerummets lynlås (I1).

**B8.** Styret kan justeres i højden for at give føreren af klapvognen bedre komfort. For at justere styret skal du trykke på de to knapper (M2) og dreje styret op eller ned til den foretrukne position.

**B9.** For at forhindre, at klapvognen glider ud af dine hænder og ruller væk ved en fejltagelse, er det meget vigtigt, at du altid har sikkerhedsremmen (M3) omkring dit håndled.



## SÅDAN AFMONTERER DU KLAPVOGNSHJULET

Afmonter klapvognshjulet ved at trykke på knappen til afmontering af klapvognshjul (L3) og trække hjulet ud af fatningen.

**ADVARSEL:** Lad aldrig klapvognshjulet sidde, når du bruger køretøjet som cykelanhænger. Klapvognshjulet kan tage fat i og blive fanget af forhindringer under kørslen, hvilket kan resultere i ulykker med personskade eller skader på hjulet til følge.

## SÅDAN AFMONTERER DU STYRET

For at afmontere styret (M) skal du skrue skrueerne (M1) på begge sider ud, samtidig med at du trækker styret ud af stelrørene (A1). Lad skrueerne sidde i stelrørene (A1).

## 4. SÅDAN BRUGER DU PARKERINGSBREMSEN

Hver gang køretøjet parkeres, skal parkeringsbremsen aktiveres. Tryk på bremsepedalen (E), der er placeret midt på anhængerens bagaksel, for at gøre dette.

Når bremsen er helt aktiveret, sættes anhængerens på plads. Forsøg at køre anhængerens forsigtigt frem og tilbage for at sikre, at bremsen er aktiveret, og anhængerens er sikret.

For at afkoble bremsen skal du løfte bremsepedalen (E) med oversiden af din fod, indtil den indtager frakoblet position.



## 5C. ANVENDELSE AF KØRETØJET TIL BØRN + TRANSPORT AF GODS

**ADVARSEL:** Med en maksimal belastningskapacitet på 41 kg, hvoraf de 5 kg er i bagagerummet, og resten er på passagersiddepladserne.

**C1.** Sørg først for, at anhængerens sættes korrekt på. Tryk på bremsepedalen (E), der er placeret midt på anhængerens bagaksel, for at gøre dette. Når bremsen er helt aktiveret, sættes anhængerens på plads. Forsøg at køre anhængerens forsigtigt frem og tilbage for at sikre, at bremsen er aktiveret, og anhængerens er sikret.

**ADVARSEL:** Parkeringsbremsen skal være aktiveret, når børnene placeres og tages ud.

## C2. ÅBN FORBEKLÆDNINGEN

For at sætte dit barn i anhængerens skal du først åbne regnovertækket (G) og myggenettet (F).

Regnovertækket (G) kan ruller op eller strækkes ned. Brug stropperne på hver side af yderbeklædningen til at fastgøre overrækket i den enkelte position. Åbn myggenettet (F) ved hjælp af lynlåsen.

## C3. SÅDAN FASTGØR DU 5-PUNKTSSIKKERHEDSSELEN

5-punktssikkerhedsselen (N) består af to skulderremme (N1), to hofteremme (N2) og en skridtgjord (N3), som alle er forbundet til det samme spænde (N5). Polstrede skulder- (N6) og skridtpuder (N6) giver ekstra komfort.

For at åbne 5-punktssikkerhedsselen (N) skal du trykke på knappen på spændet (N5) for at frigøre tungerne, der er fastgjort til skulder- (N1) og hofteremmen (N2) samt skridtgjorden (N3). Placer barnet i sædet.

**C4.** Placer skridtgjorden (N3) mellem barnets ben med spændet (N5) hvilende på barnets overkrop. Træk skulderremmen (N1) over skuldrene og hofteremmen (N2) omkring barnets hofter. Indsæt alle tungerne i spændet (N5). Der høres et klik, når tungerne er sikkert fastgjort i spændet (N5).

**C5.** Skub remmenes justeringsmekanisme (N4) op og ned for at justere højden på skulderremmen (N1). Alle remmenes har justeringsmekanismer (N4) og kan forkortes eller forlænges på samme måde. Stram remmen, så barnet sidder sikkert, men komfortabelt, i selen.

**ADVARSEL:** Brug altid alle sikkerhedsanordninger og seler for at sikre, at barnet sidder sikkert i sædet. Ellers kan barnet falde eller glide ud af sædet i farlige situationer, hvilket kan resultere i alvorlig personskade eller død.

**ADVARSEL:** Fastgør barnet i anhængerens, og sørg for, at alle sikkerhedsseleer og remme sidder tæt, men ikke så stramt, at det forårsager ubehag for barnet. Kontrollér jævnligt, at justeringsmekanismerne er sikre.

**ADVARSEL:** Anhængerens må aldrig bruges, før sikkerhedsselen er justeret.

**ADVARSEL:** Lad aldrig barnet være uden opsyn.

## C6. LUK FORBEKLÆDNINGEN

Efter at have placeret barnet i sædet og fastgjort sikkerhedsselen skal du lukke det forreste myggenet (F) for at beskytte passagererne mod flyvende insekter og små sten, der kan blive kastet op fra trækcyklens baghjul under kørslen.

Regnovertækket (G) kan åbnes eller lukkes under turen, afhængigt af vejrforholdene.

**ADVARSEL:** Myggenettet (F) skal altid være lukket under turen.

**ADVARSEL:** Risiko for personskade fra roterende dele. Sørg altid for, at barnet ikke kan nå hjulene på køretøjet eller trækcyklens baghjul. Berøring af hjul, der er i bevægelse, kan føre til alvorlig personskade.

## C7. BAGAGERUM (I)

For at bruge bagagerummet behøver du kun at åbne bagagerummets lynlås (I1) og lægge dine ting i. Den maksimale fragtbekæmpelse for dette rum er 5 kg. Bagagerummet har også en indvendig lomme (I2) til bagage. Sørg for, at tingene er godt sikret, så de ikke kan falde ned på barnets ryg under transporten. Luk bagagerummets lynlås (I1) igen for at afslutte dette trin.

**ADVARSEL:** Overskrid ikke den anbefalede maksimale belastningskapacitet på 5 kg i bagagerummet (I).

**ADVARSEL:** Gods må aldrig transporteres sammen med børn på sædet. Gods skal være godt sikret i bagagerummet (L) for at sikre, at det ikke flyver rundt under transporten. Løst gods og overbelastning kan ændre håndteringen af anhængerens, hvilket gør køretøjet vanskeligere at kontrollere. Desuden kan godsgenstande falde mod ned mod ryglænet og skade barnet. Transportér aldrig dyr sammen med børn i anhængerens. Hæng aldrig ting på styret såsom børnekøretøjer og tasker. Gods, der er fastgjort på ydersiden af køretøjet, kan påvirke dens håndtering og stabilitet drastisk, hvilket kan resultere i ulykker med alvorlig personskade eller død til følge.



## 5D. ANVENDELSE AF KØRETØJET TIL TRANSPORT AF GODS

**ADVARSEL:** Der er en maksimal belastningskapacitet på 20 kg i godsområdet (O) + 5 kg i bagagerummet (I).

**D1.** Sørg først for, at anhængerens sættes korrekt på. Tryk på bremsepedalen (E), der er placeret midt på anhængerens bagaksel, for at gøre dette. Når bremsen er helt aktiveret, sættes anhængerens på plads. Forsøg at køre anhængerens forsigtigt frem og tilbage for at sikre, at bremsen er aktiveret, og anhængerens er sikret.

**ADVARSEL:** Parkeringsbremsen skal være aktiveret, når godset placeres og tages ud.

**D2.** Hvis du kun vil bruge anhængerens til at transportere gods, skal du vippe passagersædets bund op (O2). For at gøre dette skal du løsne de to håndtag (O1) på begge sider af sædet ved at skrue på dem, og derefter vippe sædets bund op.

**D3.** Nu skal du låse sædets bund (O2) fast på ryglænet (O5) ved at føre stroppen (O4), der er placeret under sædebunden, igennem D-ringspændet (O3) midt på ryglænet (5). Stram sædebundens (O2) strop (O4), så den ikke falder ned under turen. Anhængerens er nu klar til kun at blive brugt til godstransport. Glem ikke at lukke myggenettet og regnovertækket.

## D4. BAGAGERUM (I)

For at bruge bagagerummet behøver du kun at åbne bagagerummets lynlås (I1) og lægge dine ting i. Den maksimale fragtbekæmpelse for dette rum er 5 kg. Bagagerummet har også en indvendig lomme (I2) til bagage. Sørg for, at tingene er godt sikret, så de ikke kan falde ned på barnets ryg under transporten. Luk bagagerummets lynlås (I1) igen for at afslutte dette trin.

**ADVARSEL:** Overskrid ikke den anbefalede maksimale belastningskapacitet på 20 kg + 5 kg.

**ADVARSEL:** Transportér aldrig børn i bagagerummet.

**ADVARSEL:** Gods skal være godt fastgjort, så det ikke flytter sig under transporten. Løst gods og overbelastning kan ændre håndteringen af anhængeren, hvilket gør køretøjet vanskeligere at kontrollere.

**ADVARSEL:** Brug kun godsområder, der er beregnet til at transportere gods. Gods, der er fastgjort på ydersiden af køretøjet, kan påvirke dens håndtering og stabilitet drastisk, hvilket kan resultere i ulykker med alvorlig personskade eller død til følge.



## 6. OPBEVARING OG TRANSPORT

**ADVARSEL:** Klemfare! Der er klemmepunkter mellem sæde og anhængerramme og ligeledes i låsemekanismen, der kan forårsage skade. Sørg for at holde dine hænder og fingre væk fra disse klemmepunkter, når du klapper anhængeren ud eller sammen.

**ADVARSEL:** For at undgå personskade skal du sikre dig, at barnet holdes væk, når produktet klappes ud eller sammen.

6.1. Når du vil klappe stellet (A) sammen, skal du først fjerne sikkerhedsflaget fra anhængeren. Ellers knækker sikkerhedsflagets (K) stang.

6.2. Åbn bagagerummet (I), og lås samtidigt knapperne til det sammenklappelige system (A4) op ved at hive de hvide knapper ud og dreje dem indad og derefter flytte den øverste del af stelstrukturen ned.

6.3. Anhængerens kan klappes sammen med eller uden hjulene (C) og stødfangerne i siden (D). Hvis disse komponenter fjernes, kan de opbevares inde i anhængerens, når de ikke er i brug. Hvis du vil fjerne hjulene skal du blot trykke på hjulknapperne (C1) og trække hjulet ud af stellet, og hvis du vil fjerne stødfangerne i siden, skal du skubbe dem frem.

**ADVARSEL:** Transportér aldrig anhængerens – heller ikke sammenklappet – på taget af et motorkøretøj.

**ADVARSEL:** Brug eller opbevar aldrig anhængerens ved lavere temperaturer end -20° C.

Undgå langvarig eksponering for direkte sollys, da det vil falme stoffet over tid.



## BRUGSANVISNING

Det meget vigtigt, at du lærer anhængerens godt at kende, inden du tager den første tur med børn. Vi anbefaler, at du først prøvekører anhængerens i et område uden trafik, lastet med cirka samme vægt, som de børn, der skal transporteres.

SIKKERHEDSTJÆK, DER SKAL FORETAGES FØR HVER BRUG:

- Er hjulene korrekt monteret?
- Er låsemekanismerne aktiveret korrekt?
- Virker parkeringsbremsen?
- Er sikkerhedsselen spændt, og er al bagage sikret?
- Er alle tilsluttede komponenter korrekt isat og fastgjort (dvs. er de respektive fastgørelses-/låsemekanismer i korrekt indgreb)? Kontrollér, at der ikke er nogen sikkerhedsstifter, der hænger frit i deres stropper.
- Er koblingsikkerhedsstopperne fastgjort?
- Har dækkene det rigtige tryk? Det faktiske dæktryk må aldrig være højere eller lavere end det maksimale og minimale inflationstryk, der er markeret på siden af dækket.
- Fungerer bremserne på trækcyklen korrekt?
- HJÆLM PÅ! Sørg for, at både rytter og børn har en sikker hjelm på.

**ADVARSEL:** Kontrollér altid, at sikkerhedsstiften er ført, så langt den kan komme, igennem begge huller, og at den ikke kan falde ud. Hvis sikkerhedsstiften ikke er korrekt sat i, kan koblingarmen risikere at falde af under turen, hvilket kan resultere i ulykker med alvorlig personskade eller død til følge.

## VEDLIGEHOLDELSE OG REPARATION

Vi anbefaler følgende for at holde anhængerens i god stand og for at forhindre ulykker:

- Kontrollér regelmæssigt anhængers montering på cyklen for at sikre dig, at den fungerer perfekt.
- Kontrollér regelmæssigt barnevognstilstand for at sikre dig, at den fungerer perfekt.
- Kontrollér alle komponenterne for at se, om de fungerer korrekt. Brug aldrig anhængerens, hvis den ikke er i perfekt stand. Den skal med jævne mellemrum inspiceres for skader og/eller slitage på hjul, koblingarm, koblingkonnektor, akselkobling, stel, stofdel, fastgørelses-/låsemekanismer, sikkerhedsseler og komponenter til klapvognssæt. Brug ikke anhængerens, hvis der er komponenter, der er beskadiget.
- Beskadigede komponenter skal udskiftes. Ved udskiftning af komponenter skal du besøge din lokale autoriserede POLISPORT-forhandler for at få de korrekte reservedele. Du kan finde forhandlerne på webstedet: [www.polisport.com](http://www.polisport.com).
- Brug kun originale reservedele og tilbehør, der er godkendt af Polisport. Disse dele er de eneste komponenter, der er sikker til brug med anhængerens.
- Brug ikke rengøringsopløsninger. Rengør kun stof og sæde med en mild sæbe og vand. Du kan anvende en blød børste til at rense områder med kraftig tilsmudsning. Lad den tørre ved stuetemperatur.
- Rengør alle metaldele med vand, en sæbeopløsning eller et mildt rengøringsmiddel til husholdningsbrug.
- Brug aldrig højtryksrensere.
- Du kan påføre et tyndt lag voks, der beskytter metaldele mod korrosion. Dette er især vigtigt, hvis du planlægger at bruge køretøjet ofte i vådt vejr, i salt luft nær havet eller om vinteren.
- Anhængerens må ikke modificeres eller ændres.
- Hvis du har været ude for en ulykke med din cykel og anhænger, anbefaler vi, at du anskaffer dig en ny anhænger. Også selvom, der ikke er nogen synlig skade på anhængerens.
- Alt vedligeholdelsesarbejde, der er specificeret i denne vejledning, skal udføres i henhold til de specificerede intervaller. Brug af anhængerens, når den ikke er i perfekt stand, kan resultere i ulykker med alvorlig personskade eller død til følge.
- Polisport er ikke ansvarlig for skader eller ulykker, der skyldes manglende overholdelse af anbefalingerne i denne brugervejledning.

## GARANTI

**2-ÅRS GARANTI:** Kun til alle mekaniske komponenter mod producentens defekter. Registrer dit anhænger på [www.polisport.com](http://www.polisport.com).

+ **1 EKSTRA ÅRS GARANTI:** Registrér din anhænger på [www.polisport.com](http://www.polisport.com), og få et ekstra års garanti.

Vigtigt: du skal registrere dig inden for 2 måneder efter købet, for at få Polisport's 1 års ekstra garanti.

## REKLAMATION

For at få garantiservice, skal du have din originale kvittering. For varer, der returneres uden en kvittering antages, at garantien begynder på datoen for fremstillingen. Alle garantier vil blive annulleret, hvis produktet er beskadiget på grund af brugerens styrt, misbrug, systemændring eller produktet blev brugt på en måde, det ikke er beregnet til, som beskrevet i denne betjeningsvejledning.

For at sikre, at du har alle de nødvendige oplysninger for at aktivere garantien skal du beholde de oplysninger, du har i din Batch Serienummer (P). Du kan også nedskrive dine info her.

O.F. \_\_\_\_\_ Dato \_\_\_\_\_ .

\*Specifikationer og design kan ændres uden varsel. Kontakt os, hvis du har spørgsmål.



## ESPECIFICACIONES DEL PRODUCTO

Este producto está concebido para ser utilizado como remolque para bicicletas o silla de paseo para transportar niños u objetos y su capacidad máxima de carga es de 41 kg.



MODELO	Remolque para niños Polisport
NÚMERO DE PASAJEROS	1 o 2
CAPACIDAD MÁXIMA DE CARGA: OBJETOS	25 kg
CAPACIDAD MÁXIMA DE CARGA: PASAJEROS Y OBJETOS	41 kg
DIMENSIONES SIN KIT DE SILLA DE PASEO (LONGITUD x ANCHURA x ALTURA)	92 x 80 x 141 cm
DIMENSIONES CON KIT DE SILLA DE PASEO (LONGITUD x ANCHURA x ALTURA)	110 x 80 x 134 cm
DIMENSIONES PLEGADO (LONGITUD x ANCHURA x ALTURA)	117 x 66 x 32 cm
ALTURA MÁXIMA DE LOS PASAJEROS	105cm

## CARACTERÍSTICAS DEL REMOLQUE

Visibilidad elevada: 8 reflectores • Banderín de seguridad para mayor visibilidad • Cinturón de seguridad de 5 anclajes • Freno de aparcamiento • Pantalla superior y lateral • Tejido impermeable • Malla antimosquitos frontal • Cubierta antilluvia frontal • Ruedas de liberación rápida para fácil almacenamiento • Ruedas de cámara de aire de 20" • Suspensión en las ruedas traseras para mayor comodidad • Barra de remolque plegable para fácil almacenamiento • Suelo de goma • Compacto: fácil y rápido de plegar/desplegar sin necesidad de herramientas (para almacenamiento o transporte) • Acolchado • Compatible con ruedas traseras QR de 9 mm y ejes de hasta 10 mm • Bastidor de aluminio/acero • Espacio adicional en el respaldo para 5 kg de equipaje.

## RELACIÓN DE PIEZAS DEL PRODUCTO

- A. Bastidor
- A1. Tubos del bastidor (para fijar el manillar)
- A2. Carriles laterales del bastidor
- A3. Tubo superior del bastidor
- A4. Botones blancos del sistema de bloqueo
- B. Pantallas laterales
- B1. Pantalla superior
- C. Ruedas de liberación rápida laterales de 20"
- C1. Pulsador para liberación de ruedas
- C2. Ruedas
- C3. Suspensión de las ruedas traseras
- D. Parachoques lateral
- E. Pedal del freno de aparcamiento
- F. Malla antimosquitos
- F1. Cremallera de la malla antimosquitos
- F2. Velcro de la malla antimosquitos
- G. Cubierta antilluvia
- G1. Presilla para cubierta antilluvia
- G2. Correas de sujeción para cubierta antilluvia
- H. Reflectores
- H1. Reflectores frontales
- H2. Reflectores traseros
- H3. Reflectores de las ruedas
- I. Compartimento para equipaje
- I1. Cremallera del compartimento para equipaje
- I2. Bolsillo interior
- J. Barra de remolque
- J1. Conector de la barra de remolque
- J2. Adaptador para eje
- J3. Pasador del bloqueo de la barra de remolque
- J4. Pasador de bloqueo del conector de la barra de remolque
- J5. Correa de seguridad de la barra de remolque
- J6. Acoplamiento para la barra de remolque
- J7. Adaptador para eje adicional para una segunda bicicleta
- K. Banderín de seguridad
- K1. Varilla superior del banderín de seguridad
- K2. Varilla inferior del banderín de seguridad
- K3. Conector del banderín de seguridad
- K4. Presilla del banderín de seguridad
- K5. Funda para el banderín de seguridad
- L. Kit de rueda para silla de paseo
- L1. Ranura para rueda de silla de paseo
- L2. Tornillos + tuercas + arandelas para ranura para rueda de silla de paseo
- L3. Botón para fijación y retirada de la rueda de silla de paseo
- L4. Botón para bloquear la rotación de la rueda de silla de paseo
- L5. Rueda de 6,5"
- M. Manillar
- M1. Tornillos del manillar
- M2. Botones de regulación del manillar
- M3. Tira de seguridad para la muñeca
- N. Cinturón de seguridad de cinco anclajes
- N1. Correas para los hombros
- N2. Correa para la cintura
- N3. Correa para la entrepierna
- N4. Reguladores de las correas
- N5. Hebilla de un solo botón
- N6. Almohadillas
- O. Espacio para objetos
- O1. Tornillo manual lateral
- O2. Base del asiento
- O3. Anilla
- O4. Correa de la base del asiento
- O5. Respaldo
- P. Número de serie

## INSTRUCCIONES DE SEGURIDAD Y ADVERTENCIAS

### NORMAS DE SEGURIDAD APLICABLES

Este producto cumple la norma de seguridad europea relativa a remolques para bicicletas **EN15918:2011+A2:2017**. En caso de utilizar el kit de silla de paseo, este producto cumple la norma europea **EN1888:2018** para sillas de paseo.

• El conductor de la bicicleta debe tener como mínimo 16 años. Consulte la legislación y la normativa nacional relativa a esta cuestión.

### ¿A QUIÉN SE PUEDE TRANSPORTAR EN ESTE VEHÍCULO?

Este remolque es apto para transportar niños de edades comprendidas entre los 9 meses y los 6 años

cuya altura no sea superior a 105 cm, y tiene una capacidad máxima de carga conjunta de pasajeros y objetos de 41 kg. Este remolque está concebido para transportar uno o dos niños u objetos.

**ADVERTENCIA:** No utilice el remolque para transportar niños menores de 9 meses. Para poder viajar en el remolque, el niño tiene que ser capaz de sentarse recto y de mantener la cabeza erguida mientras lleva puesto el casco de bicicleta. Consulte con su médico si tiene dudas sobre el crecimiento del niño.

• Únicamente transporte niños que sean capaces de permanecer sentados durante un período de tiempo prolongado o al menos durante el tiempo que dure el trayecto en bicicleta.

• Asegúrese de que el peso y la altura del niño no superan la capacidad máxima del remolque y compruébelo con regularidad. Compruebe el peso del niño antes de utilizar el remolque. En ningún caso utilice el remolque para transportar un niño cuyo peso supere el límite permitido.

**ADVERTENCIA:** ¡Supervisión de un adulto! No deje a un niño sin vigilancia en el remolque. Es responsabilidad del adulto garantizar que las condiciones de ventilación y temperatura del remolque son seguras y cómodas para el niño en todo momento. Compruebe el estado del niño regularmente.

**ADVERTENCIA:** No permita que el niño juegue con este producto.

### ¿CÓMO SE DEBE UTILIZAR ESTE VEHÍCULO?

• Este vehículo está concebido para ser utilizado como remolque para bicicletas o como silla de paseo para transportar niños u objetos que no superen el tamaño/peso establecido.



- Este vehículo está concebido para el uso en caminos llanos y lisos.
- Es recomendable utilizar el remolque solo cuando las condiciones de visibilidad sean buenas (de día, sin niebla). Si va a utilizar el remolque en condiciones de visibilidad reducida o de noche, al anochecer o al amanecer, le recomendamos que equiepe el remolque con un sistema de iluminación (en ese caso, respete la legislación nacional vigente sobre iluminación).
- ADVERTENCIA:** Tanto el conductor de la bicicleta como el niño del remolque tienen que llevar casco.
- Vista al niño con ropa adecuada para las condiciones meteorológicas de cada momento y utilice un casco adecuado.
- Los niños que van en el remolque tienen que ir más abrigados que el ciclista y deberán llevar protección para la lluvia.
- El remolque se puede calentar si está demasiado tiempo al sol. Asegúrese de que no está demasiado caliente antes de sentar al niño.
- Todos los reflectores del remolque tienen que ser visibles.

#### ¿CÓMO NO SE DEBE UTILIZAR ESTE VEHÍCULO?

- ADVERTENCIA:** No transporte animales y niños a la vez.
- ADVERTENCIA:** Asegúrese de que ninguna parte del cuerpo, ropa, cordones o juguetes del niño esté en contacto con las piezas móviles.
- ADVERTENCIA:** No sobrecargue el vehículo.
- ADVERTENCIA:** No transporte objetos y niños a la vez en la zona de asientos. Los objetos podrían caerse y lesionar al niño. Si desea transportar niños y objetos a la vez, utilice el compartimento para equipaje (I) que se encuentra en la parte trasera del remolque.
- ADVERTENCIA:** Sujete bien los objetos para asegurarse de que no se desplazan durante el transporte. Los objetos sueltos y el exceso de carga pueden interferir con el manejo del remolque, lo cual puede traducirse en una mayor dificultad para controlar el vehículo.
- ADVERTENCIA:** No utilice el manillar para transportar objetos, como vehículos para niños o bolsas. Los objetos que coloque fuera del vehículo pueden afectar considerablemente a su manejo y estabilidad, lo cual puede traducirse en accidentes graves o mortales.
- ADVERTENCIA:** No utilice el remolque para correr, patinar o esquiar.
- ADVERTENCIA:** No pedalee demasiado rápido. Recomendamos una velocidad máxima de 25 km/h (respete la legislación nacional vigente de circulación). Preste especial atención cuando vaya cuesta abajo o gire esquinas para no pedalear por encima de la velocidad máxima permitida. Cuando gire, reduzca la velocidad.
- ADVERTENCIA:** No fije el remolque a un vehículo motorizado, como un ciclomotor o una scooter. Esto también se aplica a las bicicletas motorizadas con una velocidad máxima superior a 25 km/h. No fije el remolque a una bicicleta que tenga motor en las ruedas traseras.
- ADVERTENCIA:** No monte en bicicleta de noche si no dispone de la iluminación adecuada. Respete la normativa local relativa a la iluminación.
- ADVERTENCIA:** No utilice el remolque en trayectos con muchos baches.
- ADVERTENCIA:** No modifique el remolque.
- ADVERTENCIA:** No instale accesorios que no estén homologados por Polisport.
- ADVERTENCIA:** En el interior del remolque, no instale sillitas de coche ni cualquier otro asiento que no esté homologado por Polisport.
- ADVERTENCIA:** No utilice el remolque si alguno de sus componentes está roto o dañado. Compruebe regularmente el estado de los componentes y sustitúyalos en caso necesario. Consulte el capítulo de mantenimiento.

#### REQUISITOS PARA LA BICICLETA REMOLCADORA

- Para poder arrastrar un remolque, la bicicleta remolcadora tiene que contar con la aprobación de su fabricante a tal efecto. Esta información se encuentra en las instrucciones de uso de la bicicleta.
- En muchos países, las bicicletas pedelec se consideran bicicletas desde el punto de vista legal. Sin embargo, las bicicletas eléctricas con una velocidad máxima superior a 25 km/h no se pueden utilizar para arrastrar el remolque. Este remolque es compatible con bicicletas con ruedas traseras de liberación rápida de 9 mm y ejes de hasta 10 mm. No es compatible con adaptadores para ejes de 12 mm.
- Recomendamos utilizar guardabarros en la rueda trasera de la bicicleta remolcadora para evitar que la basura y la suciedad se proyecten hacia el remolque.
- Recubra los objetos puntiagudos o punzantes que puedan estar al alcance del niño.
- El remolque es más ancho que la bicicleta. Deje mayor distancia de seguridad y tenga en cuenta que necesita mayor ángulo de giro.
- ADVERTENCIA:** Tenga en cuenta que la distancia de frenado de la bicicleta puede aumentar cuando el remolque esté fijado a ella.
- ADVERTENCIA:** Retire el remolque cuando transporte la bicicleta en coche (en baca), ya que podría provocar un accidente.
- ADVERTENCIA:** Puede que la bicicleta se comporte de forma diferente cuando haya niños/objetos en el remolque, concretamente en términos de equilibrio, dirección y frenado.

- Antes de utilizar la bicicleta, asegúrese de que el remolque no interfiere con los frenos, el pedaleo o la dirección.
- ADVERTENCIA:** El incumplimiento de estas recomendaciones puede resultar en lesiones graves o mortales.

#### LEGISLACIÓN VIGENTE SOBRE CIRCULACIÓN POR CARRETERA Y TRANSPORTE DE NIÑOS

- ADVERTENCIA:** Asegúrese de que cumple y conoce la legislación relativa al transporte de niños en remolques para niños y a las bicicletas remolcadoras del país o región en el que vaya a utilizar el remolque, especialmente en lo que concierne a la iluminación y los reflectores en el tráfico rodado.



### INSTRUCCIONES DE MONTAJE

#### 1. DESEMBALAR EL PRODUCTO

- El remolque está embalado desmontado. Retire el embalaje para extraer las piezas. Siempre que sea posible, recicle los materiales del embalaje.
- La caja principal se puede utilizar para almacenamiento futuro. Verifique el contenido del paquete: 1x bastidor del remolque Polisport (A) | 2x ruedas de 20" (C) | 2x parachoques lateral (D) | 1x banderín de seguridad (K) | 1x barra de remolque (J) | 1x adaptador para eje adicional (J7) | 1x manual de instrucciones.
- Si ha adquirido la modalidad con silla de paseo, la caja también ha de contener un kit de silla de paseo: 1x kit de rueda de silla de paseo (L) | 1x manillar (M) | 2 pantallas | 2 llaves Allen de 3 y 4 mm.



#### 2. DESPLEGAR EL BASTIDOR (A) Y FIJAR LAS RUEDAS DE LIBERACIÓN RÁPIDA (C)

- ADVERTENCIA:** ¡Riesgo de punzamiento! Existen objetos punzantes entre el asiento y el bastidor del remolque, así como en el mecanismo de fijación, que pueden causar lesiones. Asegúrese de que sus manos y sus dedos no entran en contacto con estos objetos punzantes cuando pliegue o despliegue el remolque.
- ADVERTENCIA:** Para evitar lesiones, asegúrese de que no hay niños cerca mientras despliega y pliega el producto.
- 2.1 Para desplegar el bastidor (A), en primer lugar, abra la cubierta antilluvia (G). Suelte las presillas (G1) y enróllela hasta arriba del todo. Sujétela con las correas (G2). A continuación, abra la malla antimosquitos (F) tirando primero del velcro y, después, abriendo las cremalleras (F1).
- 2.2 Extraiga del interior del remolque las ruedas (C x2), los parachoques laterales (D x2) y el banderín de seguridad (K).
- 2.3 Las ruedas laterales (C) del remolque tienen ejes de liberación rápida con pulsador (C1). Al pulsar el botón (C1) de la rueda, se puede fijar o retirar la rueda (C). Las ruedas (C) no se pueden fijar ni retirar si no se aprieta el botón (C1).
- 2.4 Fije los parachoques laterales (D) en los carriles (A2) que están a ambos lados de la estructura del bastidor.
- 2.5 Las operaciones de fijación y retirada de las ruedas (C) se tiene que realizar cuando el pedal del freno (E) esté elevado. Para quitar el freno, eleve el pedal del freno (E) con la punta del pie hasta que esté suelto.
- 2.6 Por último, despliegue el remolque tirando del tubo superior (A3) hacia arriba hasta pueda apreciar al interior del compartimento para equipaje (I).
- 2.7 A continuación, compruebe que la cremallera del compartimento para equipaje (I1) está abierta y asegúrese de que los botones blancos (derecho e izquierdo) (A4) están bloqueando el bastidor (A). Tendrá que haber oído un clic.
- 2.8 Ya puede cerrar la cremallera del compartimento para equipaje (I1).
- ADVERTENCIA:** Compruebe la presión de las ruedas (C2) antes de usar el remolque. Hinche las ruedas (C2) con la presión especificada en la cara externa de estas.
- ADVERTENCIA:** Si las ruedas no están bien fijadas, podrían caerse durante la marcha, lo cual puede dar lugar a accidentes y a lesiones graves o mortales.
- ADVERTENCIA:** Asegúrese de que los mecanismos de bloqueo (A4) del interior del compartimento para equipaje (I) están en la posición

correcta. El bastidor no debería moverse al ejercer presión sobre él. Si los mecanismos de bloqueo (A4) no están cerrados correctamente, el bastidor (A) del remolque podría cerrarse en marcha, lo cual puede provocar lesiones graves a los pasajeros.



### 3A. UTILIZAR EL VEHÍCULO COMO REMOLQUE PARA BICICLETA

#### INSTALAR LA BARRA DE REMOLQUE (J) EN LA BICICLETA REMOLCADORA

La barra de remolque siempre se tiene que montar en el lado izquierdo de la bicicleta (con respecto a la dirección de marcha) y consta de dos partes: un conector (J1), que se fija a la barra de remolque (J), y un adaptador para eje (J2), que se tiene que fijar en el eje trasero de la bicicleta remolcada.

**ADVERTENCIA:** Antes de instalar el adaptador para eje (J2), compruebe que la bicicleta en cuestión es apta para remolques. Puede solicitar esta información al fabricante de la bicicleta, a la tienda donde la compró o encontrarla en las instrucciones de uso de la bicicleta. Este remolque es compatible con bicicletas con ruedas traseras de liberación rápida de 9 mm y ejes de hasta 10 mm. Instalar un remolque en una bicicleta que no es apta para remolcar puede provocar la rotura del cuadro de la bicicleta o cualquier otro daño material que puede generar accidentes, así como lesiones graves o mortales.

**A1.** Para fijar la barra de remolque a la bicicleta, en primer lugar, desbloquee y retire el pasador de bloqueo de la barra de remolque (J3). Después, despliegue la barra de remolque (J) hasta la parte delantera del remolque y fíjela en la posición adecuada con el pasador de bloqueo (J3).

**A2.** A continuación, fije el adaptador (J2) en el eje de la rueda trasera de la bicicleta remolcada. Para ello, desbloquee y retire el pasador de bloqueo del conector de la barra de remolque (J4). A continuación, fije el adaptador (J2) en el lado izquierdo del eje de la rueda trasera de la bicicleta, respetando el par de apriete de la bicicleta.

**A3.** Cuando el adaptador (J2) esté correctamente fijado, puede introducir el conector de la barra de remolque (J1) en el adaptador (J2) y bloquearlo con el pasador de bloqueo del conector de la barra de remolque (J4).

**A4.** Por último, coloque la tira de seguridad de la barra de enganche (J5) alrededor del cuadro de la bicicleta (por ejemplo, en los tubos del sillín).

**ADVERTENCIA:** No deje los pasadores de bloqueo colgando de las tiras. Podrían engancharse en algún objeto durante la marcha y salirse, lo que podría provocar daños en piezas del vehículo.

#### A5. COMPRUEBE QUE EL PESO ESTÁ CORRECTAMENTE DISTRIBUIDO Y LA CARGA DE LA BARRA DE REMOLQUE

Por motivos de seguridad, el peso del conector de la barra de remolque (J1) tiene que estar entre 0,1 kg (0,2 lb) y 4 kg (8,8 lb); la carga de la barra de remolque (límite de carga) está asociada a una distribución uniforme del peso en el remolque.

Si el centro de gravedad está demasiado adelantado, el conector estará sobrecargado. Si el centro de gravedad está demasiado atrasado con respecto a las ruedas, la rueda trasera de la bici remolcada podría perder la tracción, especialmente al realizar giros. Si el centro de gravedad está demasiado escorado hacia la izquierda o hacia la derecha, el remolque tenderá a volcar al realizar giros. Compruebe el peso del conector de la barra (J1) antes de utilizar el vehículo como remolque para bicicleta.

Siga estas instrucciones y sírvase de una báscula de baño para determinar el peso del conector de la barra de remolque: Coloque la rueda trasera de la bicicleta sobre la báscula y apunte el peso. A continuación, fije la barra de remolque a la bicicleta y después cargue el remolque con los niños y/o los objetos que desea transportar. El peso que aparece ahora en la báscula tiene que estar entre 0,1 kg (0,2 lb) y 4 kg (8,8 lb) por encima del peso inicial. Si el valor no se encuentra en este intervalo, tiene que redistribuir el peso del remolque para garantizar la estabilidad y la seguridad de su paseo.

#### A6. INSTALAR EL BANDERÍN DE SEGURIDAD (K)

El banderín de seguridad (K) facilita que otros conductores vean el remolque, lo cual aumenta la seguridad de los niños y la suya propia. Por tanto, no utilice el remolque sin el banderín de seguridad. El banderín de seguridad se puede introducir en la funda (K3) que está en el tubo izquierdo o derecho del bastidor posterior.

Primero, monte las varillas superior e inferior del banderín (K1 + K2) conectando (K3) las dos secciones de la varilla.

**A7.** Deslice la varilla del banderín (K1 + K2) por la presilla (K4) que se encuentra en la cubierta lateral y, a continuación, introduzca la varilla en la funda (K5) hasta el fondo.

**ADVERTENCIA:** Si utiliza el remolque en países en los que se conduzca por la izquierda, el banderín de seguridad se tiene que colocar en el lado derecho del remolque. El banderín se puede cambiar fácilmente al otro lado del remolque. Basta con tirar de él hacia arriba y repetir el paso A7.

#### CÓMO PLEGAR LA BARRA DE REMOLQUE (J)

En primer lugar, retire la correa de seguridad de la barra de remolque (J5) del cuadro de la bicicleta. A continuación, desbloquee el pasador de bloqueo del conector de la barra de remolque (J4) y retire el adaptador (J2) del eje de la rueda trasera de la bicicleta remolcada. A continuación, desbloquee y retire el pasador de bloqueo (J3), pliegue la barra de remolque (J) debajo del remolque y fíjela de nuevo con el pasador de bloqueo (J3).

#### CÓMO RETIRAR EL BANDERÍN DE SEGURIDAD (K)

El banderín se puede retirar muy fácilmente tirando de él hacia arriba.



### 3B. UTILIZAR EL VEHÍCULO COMO SILLA DE PASEO

**ADVERTENCIA:** Para utilizar el remolque como silla de paseo, tiene que comprobar

que la barra de remolque (J) está plegada y fijada debajo del remolque. Si no lo está, consulte

el epígrafe **CÓMO PLEGAR LA BARRA DE REMOLQUE** del capítulo anterior.

**ADVERTENCIA:** No puede utilizar el remolque como silla de paseo si la barra de remolque (J) no está plegada y bloqueada debajo del remolque.

#### B1. INSTALAR EL KIT DE RUEDA PARA SILLA DE PASEO (L)

En primer lugar, abra la cubierta antilluvia (G) y la malla antimosquitos (F) y eleve la parte de frontal del vehículo.

**B2.** Después, para instalar la ranura de rueda de silla de paseo (L1), afloje y retire los dos tornillos, arandelas y tuercas (L2) que están en la parte frontal inferior del remolque, tal como se indica en la imagen (los tornillos por dentro y las tuercas por fuera del remolque). Para realizar este paso, necesitará utilizar una llave de 10 mm desde el exterior del remolque y una llave Allen del n.º 4 desde el interior (las herramientas no están incluidas). Coloque la ranura para la rueda de silla de paseo (L1) en el mismo lugar y después utilice los tornillos y las tuercas (L2) que ha retirado para fijar la ranura para la rueda de silla de paseo (L1) al bastidor del remolque (A). Asegúrese de que los tornillos y las tuercas (L2) están apretadas, utilizando las herramientas indicadas arriba, con un par de apriete recomendado de 5 N.m.

**B3.** Introduzca la rueda de silla de paseo de 6,5" (L5) en la ranura para rueda de silla de paseo (L1) hasta el máximo que consiga. Escuchará un clic. **ADVERTENCIA:** Si las ruedas no están bien fijadas, podrían caerse durante la marcha, lo cual puede dar lugar a accidentes y a lesiones graves o mortales.

**B4.** Cuando utilice la silla de paseo, puede optar por bloquear la rueda de silla de paseo de 6,5" (L5) de la parte frontal o dejar que se mueva libremente. Si opta por bloquearla, tiene que colocar la rueda hacia adelante y deslizar hacia arriba el botón de bloqueo de la rueda de silla de paseo (L4).

#### B5. FIJAR EL MANILLAR (M)

El manillar (M) se utiliza para empujar el remolque como si fuese una silla de paseo.

Para fijar el manillar (M) al tubo del bastidor del remolque, primero tiene que plegar el remolque para poder acceder mejor a los tornillos. Abra el compartimento para equipaje (I) y, a la vez, desbloquee los botones del sistema de plegado (A4) desplazando el botón blanco hacia fuera y rotándolo hacia dentro. A continuación, desplace a la estructura del bastidor superior hacia abajo.

**B6.** Antes de fijar el manillar, asegúrese de que la tira de seguridad (M3) está en el manillar. Si ha instalado el manillar sin la tira de seguridad para la muñeca (M3), retírela y vuelva a fijarlo con la tira de seguridad para la muñeca (M3).

A continuación, coloque el manillar (M) en los tubos del bastidor del remolque (A1) y vuelva a introducir los tornillos (M1). Apriételos a ambos lados con una llave Allen n.º 3, con un par de apriete recomendado de 5 N.m. Compruebe que el manillar (M) está bien fijado antes de empezar a utilizar el remolque.

**B7.** Despliegue el remolque. Tire del tubo superior (A3) hacia arriba hasta que pueda apreciar el compartimento para equipaje (I) y asegúrese de que los botones blancos (derecho e izquierdo) (A4) están bloqueando

el bastidor (A). Tendrá que oír un clic. Ya puede cerrar la cremallera del compartimento para equipaje (I1).

**B8.** Para mayor comodidad de la persona que empuje la silla de paseo, la altura del manillar se puede regular. Para ello, pulse los dos botones laterales (M2) y mueva el manillar hacia arriba y hacia abajo hasta que consiga la posición deseada.

**B9.** Para evitar que la silla de paseo se le escape de las manos y se vaya, es importantísimo que enganche a su muñeca la tira de seguridad (M3) en todo momento.

#### CÓMO RETIRAR LA RUEDA PARA SILLA DE PASEO

Para retirar la rueda de silla de paseo, pulse el botón para retirar la rueda de silla de paseo (L3) y retire la rueda de la ranura.

**ADVERTENCIA:** No deje la rueda de silla de paseo puesta cuando utilice el vehículo como remolque para bicicleta. La rueda de silla de paseo puede engancharse en obstáculos, lo que puede provocar accidentes, lesiones o incluso dañar la propia rueda.

#### CÓMO RETIRAR EL MANILLAR

Para retirar el manillar (M), afloje los tornillos (M1) de ambos lados y, a la vez, extraiga el manillar de los tubos del bastidor (A1). Deje los tornillos en los tubos del bastidor (A1).

#### 4. CÓMO UTILIZAR EL FRENO DE APARCAMIENTO

Cuando aparque el vehículo, utilice siempre el freno de aparcamiento. Para ello, pulse el pedal del freno (E) que se encuentra en el centro del eje posterior del remolque.

Cuando el freno esté echado, el remolque permanecerá inmóvil. Para confirmar que es así, mueva suavemente el remolque hacia adelante y hacia atrás para asegurarse de que el freno está echado y que el remolque es seguro.

Para quitar el freno, eleve el pedal del freno (E) con la punta del pie hasta que esté en la posición suelta.



#### 5C. UTILIZAR EL VEHÍCULO PARA TRANSPORTAR NIÑOS + OBJETOS

**ADVERTENCIA:** Con una capacidad de carga máxima de 41 kg, de los cuales 5 kg han de ir en el compartimento para equipaje, y el resto en la zona de asiento para pasajeros.

**C1.** En primer lugar, asegúrese de que el remolque tiene el freno puesto. Para ello, pulse el pedal del freno (E) que se encuentra en el centro del eje posterior del remolque. Cuando el freno esté echado, el remolque permanecerá inmóvil. Para confirmar que es así, mueva suavemente el remolque hacia adelante y hacia atrás para asegurarse de que el freno está echado y que el remolque es seguro.

**ADVERTENCIA:** Ponga el freno siempre que coloque y retire a los niños.

#### C2. ABRIR LAS CUBIERTAS FRONTALES

Para colocar a los niños en el remolque, abra la cubierta antilluvia (G) y la malla antimosquitos (F).

La cubierta antilluvia (G) se puede enrollar hacia arriba o dejarla estirada. Para fijarla en cada posición, utilice las presillas que están en cada lado de la cubierta exterior. Para abrir la malla antimosquitos (F), utilice la cremallera.

#### C3. ABROCHAR EL CINTURÓN DE SEGURIDAD DE CINCO ANCLAJES

El cinturón de seguridad de cinco anclajes (N) consta de dos correas para los hombros (N1), dos correas para la cintura (N2) y una correa para la entrepierna (N3). Todas ellas se unen en una hebilla de un solo botón (N5). Las almohadillas de los hombros (N6) y las de la entrepierna (N6) proporcionan comodidad adicional.

Para abrir el cinturón de seguridad de cinco anclajes (N), pulse el botón de la hebilla (N5) para soltar las pestañas de las correas de los hombros (N1), la cintura (N2) y la entrepierna (N3). Coloque al niño en el asiento.

**C4.** Coloque la correa de la entrepierna (N3) entre las piernas del niño, de modo que la hebilla (N5) repose sobre el tronco del niño. Coloque las correas de los hombros (N1) sobre los hombros y las de la cintura (N2), alrededor de las caderas del niño. Introduzca todas las pestañas en la hebilla (N5). Escuchará un clic que le indicará que las pestañas están bien fijadas a la hebilla (N5).

**C5.** Deslice los reguladores del cinturón (N4) para regular la longitud de las correas de los hombros (N1). Todas las correas tienen reguladores (N4) y se pueden ampliar o acortar de la misma manera. Regule la tensión de todas las correas de modo que el niño quede bien sujeto pero esté cómodo.

**ADVERTENCIA:** Utilice siempre un sistema de sujeción y cinturones para garantizar que el niño está seguro en el asiento. De lo contrario, en situaciones peligrosas, el niño podría caerse o salirse del remolque, lo cual podría provocar lesiones graves o mortales.

**ADVERTENCIA:** Sujete al niño al remolque asegurándose de que los cinturones de seguridad y las correas están bien ceñidas, pero no incomodan al niño. Compruebe la seguridad de los cierres con regularidad.

**ADVERTENCIA:** No utilice el remolque sin haber regulado el cinturón de seguridad.

**ADVERTENCIA:** No deje al niño desatendido en el remolque.

#### C6. CERRAR LAS CUBIERTAS FRONTALES

Después de colocar al niño en el asiento y de haberle sujetado con el cinturón de seguridad, tiene que cerrar la malla antimosquitos frontal (F) para protegerle de insectos voladores o piedrecitas que pueda levantar la rueda trasera de la bicicleta remolcadora durante la marcha.

La cubierta antilluvia (G) se puede abrir o cerrar durante la marcha, dependiendo de las condiciones meteorológicas.

**ADVERTENCIA:** La malla antimosquitos (F) tiene que estar siempre cerrada.

**ADVERTENCIA:** Existe riesgo de lesiones por rotación de piezas. Asegúrese siempre de que el niño no llega a las ruedas del vehículo ni a la rueda trasera de la bicicleta remolcadora. Tocar las ruedas mientras están en movimiento puede causar lesiones graves.

#### C7. COMPARTIMENTO PARA EQUIPAJE (I)

Para utilizar el compartimento para equipaje, necesita abrir la cremallera del compartimento para equipaje (I1) e introducir en él los objetos. En este compartimento se puede transportar una carga máxima de 5 kg. El compartimento para equipaje también cuenta con un bolsillo interior (I2) para equipaje. Asegúrese de que los objetos están bien sujetos, para garantizar que no se pueden caer en la espalda del niño durante el transporte. Para finalizar este paso, basta con cerrar la cremallera del compartimento para equipaje (I1).

**ADVERTENCIA:** No supere la capacidad de carga máxima recomendada de 5 kg en el compartimento para equipaje (I).

**ADVERTENCIA:** No transporte objetos y niños a la vez en la zona de asientos. Los objetos tienen que estar bien sujetos en el compartimento para equipaje trasero (L) para asegurarse de que no se desplazan durante el transporte. Los objetos sueltos y el exceso de carga pueden interferir con el manejo del remolque, lo cual puede traducirse en una mayor dificultad para controlar el vehículo. Además, los objetos podrían caerse en el respaldo del asiento y lesionar al niño. No transporte animales y niños a la vez en la zona de asientos. No utilice el manillar para transportar objetos, como vehículos para niños o bolsas. Los objetos que coloque fuera del vehículo pueden afectar considerablemente a su manejo y estabilidad, lo cual puede traducirse en accidentes graves o mortales.



#### 5D. UTILIZAR EL VEHÍCULO PARA TRANSPORTAR OBJETOS

**ADVERTENCIA:** Capacidad máxima de carga de 20 kg en la zona de carga (O) + 5 kg en el compartimento para equipaje (I).

**D1.** En primer lugar, asegúrese de que el remolque tiene el freno puesto. Para ello, pulse el pedal del freno (E) que se encuentra en el centro del eje posterior del remolque. Cuando el freno esté echado, el remolque permanecerá inmóvil. Para confirmar que es así, mueva suavemente el remolque hacia adelante y hacia atrás para asegurarse de que el freno está echado y que el remolque es seguro.

**ADVERTENCIA:** Siempre que cargue y descargue objetos, el freno tiene que estar puesto.

**D2.** Si desea utilizar el remolque únicamente para transportar objetos, tiene que plegar la base del asiento de pasajeros (O2). Para ello, afloje los dos tornillos manuales (O1) que están a ambos lados del asiento y pliegue la base del asiento.

**D3.** Ahora tiene que fijar la base del asiento (O2) al respaldo (O5) introduciendo la correa (O4) que está debajo de la base del asiento por la anilla (O3) que está en el centro del respaldo (5). Tire de la correa (O4) para que la base del asiento (O2) no se caiga durante la marcha. El remolque ya está listo para transportar solo objetos. No se olvide de cerrar la malla antimosquitos y la cubierta antilluvia.

#### D4. COMPARTIMENTO PARA EQUIPAJE (I)

Para utilizar el compartimento para equipaje, necesita abrir la cremallera del compartimento para equipaje (I1) e introducir en él los objetos. En



este compartimento se puede transportar una carga máxima de 5 kg. El compartimento para equipaje también cuenta con un bolsillo interior (I2) para equipaje. Asegúrese de que los objetos están bien sujetos, para garantizar que no se pueden caer en la espalda del niño durante el transporte. Para finalizar este paso, basta con cerrar la cremallera del compartimento para equipaje (I1).

**ADVERTENCIA:** No supere la capacidad de carga máxima recomendada de 20 kg + 5 kg.

**ADVERTENCIA:** No transporte niños en el compartimento para equipaje.

**ADVERTENCIA:** Sujete bien los objetos para asegurarse de que no se desplazan durante el transporte. Los objetos sueltos y el exceso de carga pueden interferir con el manejo del remolque, lo cual puede traducirse en una mayor dificultad para controlar el vehículo.

**ADVERTENCIA:** Utilice solo las zonas identificadas para transportar objetos. Los objetos que coloque fuera del vehículo pueden afectar considerablemente a su manejo y estabilidad, lo cual puede traducirse en accidentes graves o mortales.



## 6. ALMACENAMIENTO Y TRANSPORTE

**ADVERTENCIA:** ¡Riesgo de punzamiento! Existen objetos punzantes entre el asiento y el bastidor del remolque, así como en el mecanismo de fijación, que pueden causar lesiones. Asegúrese de que sus manos y sus dedos no entran en contacto con estos objetos punzantes cuando pliegue o despliegue el remolque.

**ADVERTENCIA:** Para evitar lesiones, asegúrese de que no hay niños cerca mientras despliega y pliega el producto.

**6.1.** Para plegar el bastidor (A), retire el banderín de seguridad antes de plegar el remolque. Si no, la varilla del banderín de seguridad (K) se partirá.

**6.2.** Abra el compartimento para equipaje (I) y, a la vez, desbloquee los botones del sistema de plegado (A4) desplazando el botón blanco hacia fuera y rotándolo hacia dentro. A continuación, desplace a la estructura del bastidor superior hacia abajo.

**6.3.** El remolque se puede plegar con o sin las ruedas (C) o los parachoques laterales (D). Si retira estos componentes, puede guardarlos dentro del remolque mientras no lo esté utilizando. Para retirar las ruedas, basta con pulsar los botones de las ruedas (C1) y extraer la rueda del eje. Para retirar los parachoques laterales, deslícelos hacia la parte frontal del remolque.

**ADVERTENCIA:** No transporte el remolque (incluso si está plegado) en una bacia.

**ADVERTENCIA:** No utilice ni almacene el remolque cuando las temperaturas sean inferiores a -20 °C.

Evite las exposiciones prolongadas a los rayos del sol, ya que el tejido puede perder el color.



## INSTRUCCIONES DE USO

Antes del primer paseo, es de vital importancia que se familiarice con el remolque antes de utilizarlo para transportar niños. Le recomendamos que dé una primera vuelta con el remolque en una zona sin tráfico y cargado con un peso similar al del niño que vaya a transportar.

**VERIFICACIONES DE SEGURIDAD QUE TIENE QUE REALIZAR ANTES DE CADA USO:**

- ¿Las ruedas están bien fijadas?
- ¿Los mecanismos de bloqueo están bien cerrados?
- ¿El freno de aparcamiento funciona adecuadamente?
- ¿Los cinturones de seguridad del asiento y el equipaje están bien?
- ¿Todas las piezas están debidamente insertadas y sujetas (p. ej., los mecanismos de cierre/bloqueo están bien)? Compruebe que no hay ningún pasador de seguridad colgando de las correas.
- ¿Las correas de seguridad del remolque son seguras?
- ¿Las ruedas tienen la presión correcta? La presión de las ruedas no debe ser superior ni inferior a las presiones máxima y mínima de hinchado indicadas en la cara lateral de la rueda.
- ¿Los frenos de la bicicleta remolcadora están en buenas condiciones?

• ¡CASCO PUESTOS! Asegúrese de que el conductor y el niño llevan los cascos y de que estos son seguros.

**ADVERTENCIA:** Compruebe siempre que el pasador de seguridad está bien introducido y que no se puede salir. Si el pasador de seguridad no está bien introducido, la barra de remolque se puede caer durante la marcha, lo cual puede provocar accidentes con lesiones graves o mortales.

## MANTENIMIENTO Y REPARACIÓN

Para mantener el remolque en buenas condiciones de funcionamiento y para evitar accidentes, recomendamos tomar las siguientes medidas:

• Compruebe regularmente el sistema de fijación del remolque a la bicicleta para asegurarse de que está en perfectas condiciones.

• Compruebe regularmente la modalidad de silla de paseo para asegurarse de que está en perfectas condiciones.

• Compruebe que todos los componentes funcionan adecuadamente.

No utilice el remolque si no está en perfecto estado de funcionamiento. Periódicamente debe comprobar si las ruedas, la barra de remolque, el conector de la barra de remolque, el adaptador para eje, el cuadro, el tejido, los mecanismos de fijación/bloqueo, los cinturones y los componentes del kit de silla de paseo presentan daños y/o están desgastados. No utilice el remolque si alguno de sus componentes está dañado.

• Sustituya los componentes dañados. Para sustituirlos, póngase en contacto con su distribuidor POLISPORT autorizado para que le haga llegar las piezas de repuesto adecuadas. Todos los datos están disponibles en nuestro sitio web: [www.polisport.com](http://www.polisport.com).

• Utilice exclusivamente piezas de repuesto y accesorios originales homologados por Polisport. Estos son los únicos componentes que se pueden utilizar de forma segura con el remolque.

• No utilice disolventes para limpiar. Limpie la parte de tejido y el asiento con agua y jabón suave. Para las zonas más sucias, utilice un cepillo de púas. Deje que se seque a temperatura ambiente.

• Para limpiar las piezas metálicas, utilice agua, una solución jabonosa o un detergente suave para vajillas.

• No utilice limpiadoras de agua a presión.

• Para proteger las piezas metálicas frente a la corrosión, puede aplicar una fina capa de cera. Este paso es especialmente importante si desea utilizar el vehículo en climas húmedos, en zonas con brisa marina o en invierno.

• No realice cambios ni modificaciones en el remolque.

• Si ha tenido un accidente con la bicicleta y el remolque, le recomendamos que adquiera un remolque nuevo. Incluso aunque no presente daños visibles.

• Todas las tareas de mantenimiento descritas en este manual se tienen que llevar a cabo con una periodicidad determinada. Utilizar el remolque cuando no está en perfecto estado de funcionamiento puede provocar accidentes y, por tanto, lesiones graves o mortales.

• Polisport no se hace responsable de cualquier daño o accidente producido como consecuencia de una omisión en el cumplimiento de las instrucciones recogidas en este manual.

## GARANTÍA

**DOS AÑOS DE GARANTÍA** en todos los componentes mecánicos por defectos de fabricación. Registre su producto en [www.polisport.com](http://www.polisport.com).

**+ 1 AÑO DE GARANTÍA EXTRA:** Registre su remolque en [www.polisport.com](http://www.polisport.com) y consiga un año adicional de garantía.

Importante: Para obtener el año adicional de garantía Polisport, tiene que realizar el registro durante los dos meses posteriores a la fecha de compra del producto.

### RECLAMACIONES DE LA GARANTÍA

Para poder beneficiarse del servicio de garantía, es obligatorio presentar el recibo de compra original. Para los artículos devueltos sin recibo de compra, se considerará que la garantía entró en vigor en la fecha de fabricación. La garantía quedará invalidada en caso de que el producto presente daños debido a un uso inadecuado por parte del usuario, modificaciones del sistema o utilización no descrita en este manual.

Para asegurarse de que dispone de toda la información necesaria para activar su garantía, tiene que guardar los datos que aparecen en el número de serie de lote (P) de su producto. También puede escribir aquí los datos.

O.F. \_\_\_\_\_ Fecha \_\_\_\_\_ .

\*Las especificaciones y el diseño están sujetos a cambios sin previo aviso. En Polisport estaremos encantados de resolver sus dudas. Póngase en contacto con nosotros.



## TUOTETIEDOT

Tätä kärryä tulee käyttää polkupyöräkärrynä tai rattaina lasten tai tavaroiden kuljettamiseen. Matkustajien ja tavarain suurin sallittu kuorma on 41 kg.

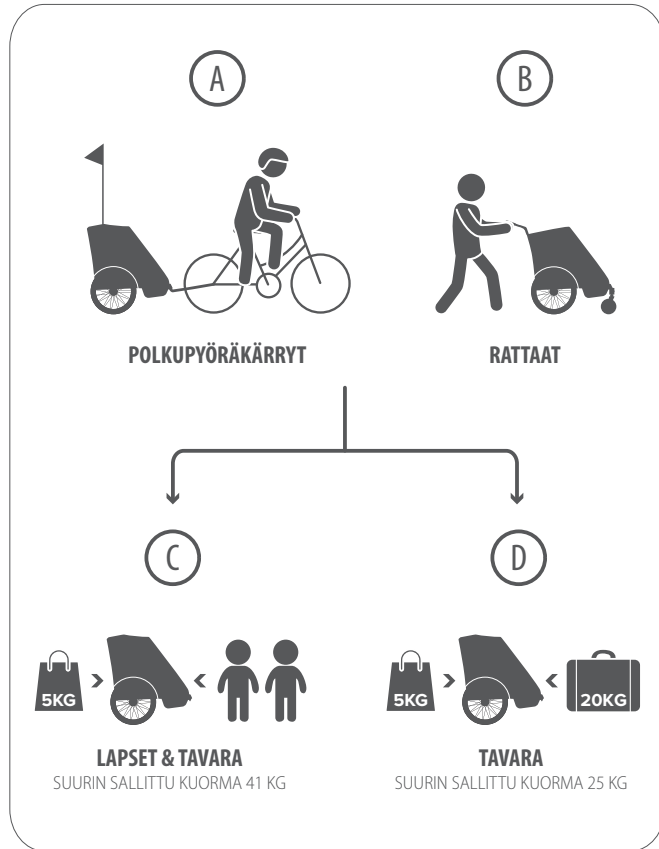

MALLI	Polisport-lastenkuljetuskärryt
MATKUSTAJIEN LUKUMÄÄRÄ	1 tai 2
SUURIN SALLITTU KUORMA: TAVARA	25 kg
SUURIN SALLITTU KUORMA: MATKUSTAJAT JA TAKAOSAN TAVARA YHTEENSÄ	41 kg
MITAT ILMAN RATTAIDEN SARJAA (PITUUS x LEVEYS x KORKEUS)	92 x 80 x 141 cm
RATTAIDEN SARJAN MITAT (PITUUS x LEVEYS x KORKEUS)	110 x 80 x 134 cm
MITAT TAITETTUNA (PITUUS x LEVEYS x KORKEUS)	117 x 66 x 32 cm
MATKUSTAJAN/MATKUSTAJIEN MAKSIMIPITUUS	105cm

## KÄRRYN PÄÄOMINAISUUDET

Hyvä näkyvyys – 8 heijastinta • Turvalippu lisää näkyvyyttä • 5-pisteiset turvalinjaat • Seisontajarru • Ylä- ja sivusuojat • Vedenkestävä kangas • Hyönteisverkko • Edessä sadesuoja • Pikakiinnitettävät pyörät säilytystä varten vain nuppia painamalla • 20 tuuman ilmaputkipyörät • Takapyörien jousitus parantaa mukavuutta • Liu'utettava vetovarsi helpottaa säilytystä • Kumipohja • Litteäksi taitettavat: helppo ja nopea taittaa/avata ilman työkaluja – säilytystä tai kuljetusta varten • Pehmeät pehmusteet • Yhteensopiva 9 mm:n QR-takapyörien ja enintään 10 mm:n kiinteiden akselien kanssa • Alumiini-/teräsrunko • Takana lisätilaa 5 kg:lle laukkuja.

## TUOTTEEN SISÄLLYSLUETTELO

- |   |   |
|---|---|
| <b>A.</b> Runko   | <b>J6.</b> Vetovarren liitin                                      |
| <b>A1.</b> Runkoputket (ohjaustangon kiinnittämistä varten) | <b>J7.</b> Lisäakselivarsi toiselle polkupyörälle                 |
| <b>A2.</b> Rungon sivukiskot                                | <b>K.</b> Turvalippu  |
| <b>A3.</b> Rungon yläputki                                  | <b>K1.</b> Turvalipun ylävarsi                                    |
| <b>A4.</b> Lukitusjärjestelmän valkoiset nupit              | <b>K2.</b> Turvalipun alavarsi                                    |
| <b>B.</b> Sivusuojat  | <b>K3.</b> Turvalipun liitin                                      |
| <b>B1.</b> Yläsuoja   | <b>K4.</b> Turvalipun hihna                                       |
| <b>C.</b> 20 tuuman pikakiinnitettävät sivupyörät           | <b>K5.</b> Turvalipun kangas                                      |
| <b>C1.</b> Painettava nuppi pyöriin                         | <b>L.</b> Rattaiden pyöräsarja                                    |
| <b>C2.</b> Rengas   | <b>L1.</b> Rattaiden pyöräliitin                                  |
| <b>C3.</b> Takapyörien jousitus                             | <b>L2.</b> Rattaiden pyöräliittimen ruuvit + mutterit + aluslevyt |
| <b>D.</b> Sivupuskurit                                      | <b>L3.</b> Rattaiden pyöräkokoospano ja irrotusnappi              |
| <b>E.</b> Seisontajarruvipu                                 | <b>L4.</b> Rattaiden pyörien käännön lukituspainike               |
| <b>F.</b> Hyönteisverkko                                    | <b>L5.</b> 6,5 tuuman pyörä                                       |
| <b>F1.</b> Hyönteisverkon vetoketju                         | <b>M.</b> Ohjaustanko   |
| <b>F2.</b> Hyönteisverkon tarranauha                        | <b>M1.</b> Ohjaustangon ruuvit                                    |
| <b>G.</b> Sadesuoja   | <b>M2.</b> Ohjaustangon säätönupit                                |
| <b>G1.</b> Sadesuojan koukku                                | <b>M3.</b> Turvahihna   |
| <b>G2.</b> Sadesuojan joustavat hihnat                      | <b>N.</b> 5-pisteiset turvalinjaat                                |
| <b>H.</b> Heijastimet                                       | <b>N1.</b> Olkahihnat   |
| <b>H1.</b> Etuheijastimet                                   | <b>N2.</b> Lantiovyöt   |
| <b>H2.</b> Takahijastimet                                   | <b>N3.</b> Haarahihna   |
| <b>H3.</b> Pyörien heijastimet                              | <b>N4.</b> Vyösäätimet  |
| <b>I.</b> Tavaratila  | <b>N5.</b> Yksinuppinen solki                                     |
| <b>I1.</b> Tavaratilan vetoketju                            | <b>N6.</b> Pehmusteet   |
| <b>I2.</b> Sisätasku  | <b>O.</b> Kuljetusalue  |
| <b>J.</b> Vetovarsi   | <b>O1.</b> Sivuruuvit   |
| <b>J1.</b> Vetovarren liitin                                | <b>O2.</b> Istuinpohja  |
| <b>J2.</b> Akselivarsi                                      | <b>O3.</b> D-renkaan solki  |
| <b>J3.</b> Vetovarren lukitustappi                          | <b>O4.</b> Istuinpohjan hihna                                     |
| <b>J4.</b> Vetovarren liittimen lukitustappi                | <b>O5.</b> Selkänöja  |
| <b>J5.</b> Vetovarren turvahihna                            | <b>P.</b> Erän sarjanumero  |

## TURVALLISUUSOHJEET & VAROITUKSET

### SOVELLETTAVAT TURVALLISUUSSTANDARDIT

Tämä tuote on polkupyöräkärryjen eurooppalaisen turvallisuusstandardin mukainen – EN 15918:2011 + A2:2017. Mikäli sitä käytetään rattaiden sarjan kanssa, tuote on standardin **EN 1888:2018** mukainen, joka on eurooppalainen lastenrattaita koskeva standardi.

• Polkupyörän ajajan on oltava vähintään 16-vuotias; tarkista tätä koskeva lainsäädäntö ja kansalliset määräykset.

### KEITÄ VOIDAAN KULJETTAA TÄLLÄ AJONEUVOLLA?

Tällä kärryllä voidaan kuljettaa lapsia, joiden ikä on noin 9 kuukauden ja 6 vuoden välillä ja joiden enimmäispituus on 105 cm. Matkustajien ja tavarain suurin sallittu kuorma on yhteensä 41 kg. Tällä kärryllä voi kuljettaa yhden tai kaksi lasta tai tavaraa.

**VAROITUS:** Älä kuljeta alle 9 kuukauden ikäistä lasta tässä kärryssä. Matkustavan lapsen on voitava istua suorassa pää pystyssä ja kypärä päässä. Jos lapsen kasvu on kyseenalaista, on neuvoteltava lääkärin kanssa.

• Kuljeta vain lapsia, jotka voivat istua ilman apua pidemmän aikaa, vähintään niin kauan kuin aiottu matka.

• Varmista, että lapsen paino ja pituus eivät ylitä kärryjen enimmäiskapasiteettia, ja tarkista tämä säännöllisin väliajoin. Tarkista lapsen paino ennen kärryjen käyttöä. Älä missään tapauksessa käytä kärryä kuljettaaksesi lasta, jonka paino ylittää sallitun rajan.

**VAROITUS:** Aikuisten valvonta! Älä koskaan jätä lapsia ajoneuvoon ilman valvontaa. Aikuisten vastuulla on varmistaa, että kärryjen ilmanvaihto- ja lämpötilaolosuhteet ovat lapselle turvalliset ja mukavat koko ajan. Tarkista lapsen hyvinvointi usein.

**VAROITUS:** Älä anna lapsen leikkiä tämän tuotteen kanssa.

### KUINKA TÄTÄ AJONEUVOA TULEE KÄYTTÄÄ?

• Tätä ajoneuvoa tulee käyttää polkupyöräkärrynä tai rattaina lasten tai tavarain kuljettamiseen (määritellyn kokoon/painoon saakka).

- Tätä ajoneuvoa tulee käyttää tasaisella ja sileällä tiellä.
- Tätä ajoneuvoa tulee käyttää, kun näkyvyys on hyvä (päivällä, ei sumua). Kun kärryä käytetään polkupyörän perässä yöllä, hämärässä tai aamunkoitteessa tai kun näkyvyys on huono, suosittelemme, että kärry varustetaan valaistusjärjestelmällä (valaistukseen voidaan soveltaa erityistä kansallista lakia, joka pitää ottaa huomioon ennen käyttöä).
- VAROITUS:** Pyöräilijän ja kärryssä olevan lapsen tulee käyttää kypärää.
- Pue lapsi sopiviin vaatteisiin sääolosuhteiden mukaan ja käytä sopivaa kypärää.
- Kärryssä olevien lasten on oltava lämpimämmin pukeutuneita kuin pyöräilijän ja heidät on suojattava sateelta.
- Kärry voi kuumentua, jos se on auringon alla kauan. Varmista, että se ei ole liian kuuma ennen lapsen laittamista paikoilleen.
- Kaikkien heijastimien on oltava näkyvillä kärryssä.

#### KUINKA TÄTÄ AJONEUVOA EI SAA KÄYTTÄÄ?

**VAROITUS:** Älä kuljeta lemmikkejä lasten kanssa.

**VAROITUS:** Älä anna lapsen kehon, vaatteiden, kengännauhojen tai lelujen koskettaa liikkuvia osia.

**VAROITUS:** Älä ylitä ajoneuvon suurinta sallittua kuormaa.

**VAROITUS:** Älä koskaan kuljeta tavaroita yhdessä lasten kanssa istuinalueella. Ne voivat pudota ja vahingoittaa lasta. Tässä tilanteessa sinun on käytettävä takaosan tavaratilaa (I) tavarain kuljettamiseen.

**VAROITUS:** Tavarain on oltava hyvin kiinnitetty, jotta se ei siirry kuljetuksen aikana. Löysät tavarat ja suurimman sallitun kuorman ylittäminen voivat vaikuttaa kärryn käsittelyyn, mikä puolestaan vaikeuttaa ajoneuvon hallintaa.

**VAROITUS:** Älä koskaan käytä ohjaustankoa tavaroiden, kuten lasten ajoneuvojen tai laukkujen, kuljettamiseen. Ajoneuvon ulkopuolelle kiinnitetyt tavarat voivat vaikuttaa merkittävästi sen käsittelyyn ja vakauteen, mistä voi aiheutua vakaviin vammoihin tai kuolemaan johtavia onnettomuuksia.

**VAROITUS:** Älä käytä tätä kärryä lenkkeilyyn, juoksemiseen, luisteluun tai hiihtoon.

**VAROITUS:** Älä aja liian nopeasti. Suosittelemme, että suurin sallittu nopeus on 25km/h (ole tietoinen tieliikennettä koskevasta erityisestä kansallisesta lainsäädännöstä). Kiinnitä enemmän huomiota ympäristösi ajaessasi alamäkeä tai kulumien taakse, joten älä koskaan aja suurempaa kuin sallittua nopeutta. Vähennä nopeutta aina kävelyvauhtiin kääntyessäsi.

**VAROITUS:** Älä koskaan vedä kärryä moottoriajoneuvolla, kuten mopolla tai skootterilla. Tämä koskee myös moottoroituja polkupyöriä, joiden suurin sallittu nopeus on yli 25 km/h. Älä kiinnitä vetovartta polkupyörään, jonka takapyörän navassa on moottori.

**VAROITUS:** Älä koskaan aja polkupyörää yöllä ilman riittävää valaistusta. Noudata kaikkia paikallisia valaistuslakeja.

**VAROITUS:** Älä käytä liian kuoppaisilla teillä.

**VAROITUS:** Älä tee muutoksia kärryyn.

**VAROITUS:** Älä asenna lisävarusteita, joita Polisport ei ole hyväksynyt.

**VAROITUS:** Älä asenna kärryn sisään turvaistuinta tai muuta istuinta, jota Polisport ei ole hyväksynyt.

**VAROITUS:** Älä käytä kärryä, jos jokin osa on rikki tai vaurioitunut. Tarkasta kaikki osat säännöllisesti ja vaihda ne tarvittaessa. Tarkista huoltoluku.

#### VETÄVÄN POLKUPYÖRÄN VAATIMUKSET

Vetävän polkupyörän on oltava sen valmistajan hyväksymä kärryn vetämiseen. Nämä tiedot löytyvät polkupyörän käyttöoppaasta.

Monissa maissa sähköavusteiset polkupyörät ovat laillisesti polkupyöriä. Kärryn vetämiseen ei kuitenkaan saa käyttää sähköpyöriä, joiden suurin sallittu nopeus on yli 25 km/h.

Tämä kärry on yhteensopiva polkupyörien kanssa, joissa on 9 mm:n pikakiinnitteiset takapyörät ja kiinteät enintään 10 mm:n pyöräakselit. Ei yhteensopiva 12 mm:n akselien kanssa.

Suosittellemme, että vetävän polkupyörän takapyörä on varustettu lokasuojalla, jotta estetään roskien ja lian pääsy kärryyn.

- Sinun on peitettävä polkupyörällä olevat terävät tai suipot esineet, joihin lapsi voi ylettyä missä tahansa tilanteessa.
- Tämä kärry on polkupyöräsi leveämpi. Jätä ylimääräinen välys ja huomioi suurempi kääntösäde.

**VAROITUS:** Huomaa, että polkupyörän jarrutusmatka voi kasvaa, kun kärry on kiinnitetty.

**VAROITUS:** Irrota kärry kuljetettaessa polkupyörää autolla (auton ulkopuolella), sillä muutoin voi aiheutua onnettomuus.

**VAROITUS:** Polkupyörä voi toimia eri tavalla kärryssä olevien lasten/ tavaroiden kanssa, etenkin tasapainon, ohjauksen ja jarrituksen suhteen.

• Varmista ennen jokaista ajoa, että kiinnitetty kärry ei häiritse polkupyörän jarrutusta, polkemista tai ohjaamista.

**VAROITUS:** Näiden suositusten noudattamatta jättäminen voi johtaa vakaviin vammoihin tai kuolemaan.

#### TIELIIKENTEEN JA LASTEN KULJETTAMISEN LAKISÄÄTEISET VAATIMUKSET

**VAROITUS:** Noudata ja tutustu kaikkiin lakeihin, joita sovelletaan lasten kuljetukseen lastenkuljetuskärryissä ja vetäviin polkupyöriin maassa tai alueella, jossa aiot käyttää kärryä, esimerkiksi tieliikenteen valaisimien ja heijastimien suhteen.



#### ► KOKOAMISOHJEET

##### 1. PAKKAUKSESTA POISTAMINEN

Tämä kärry pakattiin kokoontaitettuna. Poista kaikki osien pakkausmateriaalit. Kierrätä kaikki pakkausmateriaalit mahdollisuuksien mukaan.

Ulkolaatikkoa voidaan käyttää myöhemmin säilyttämisessä. Vahvista pakkauksen sisältö: 1x Polisport-kärryn runko (A) | 2 x 20 tuuman pyörää (C) | 2x sivupuskuria (D) | 1x turvalippu (K) | 1x vetovarsi (J) | 1x akselin lisävarsi (J7) | 1x käyttöohje.

Jos hankit rattaiksi sopivan version, pakkaukseen sisältyy myös yksi rattaiden sarja: 1x rattaiden pyöräsarja (L) | 1x ohjaustanko (M) | 2 näyttöä | 2 kuusiokoloavainta 3 ja 4mm.



##### 2. RUNGON (A) AUKITAITTO JA PIKAKIINNITYSPYÖRIEN (C) ASENUS

**VAROITUS:** Puristumisvaara! Istuimen ja kärryn runkojen välillä sekä lukitusmekanismeissa on puristuspisteitä, jotka voivat aiheuttaa loukkaantumisia. Pidä kädet ja sormet poissa näistä puristuspisteistä, kun taitat tai avaat kärryä.

**VAROITUS:** Vaurioiden välttämiseksi varmista, että lapsi pidetään poissa tämän tuotteen lähetytyiltä, kun tuotetta taitetaan tai avataan.

2.1 Kokoa runko (A) avaamalla ensin sadesuoja (G). Liu'uta koukut (G1) alaspäin ja vieritä se ylös asti. Kiinnitä se joustavilla hihnoilla (G2). Avaa sitten hyönteisverkko (F) vetämällä tarranauhasta ja avaamalla vetoketjut (F1).

2.2 Poista kärryn sisäpuolelta pyörät (Cx2), sivupuskurit (Dx2) ja turvalippu (K).

2.3 Kärryn sivupyörissä (C) on painettavalla nupilla varustetut akselit (C1). Pyörän navan nuppia (C1) painamalla pyörän (C) voi kiinnittää tai irrottaa. Pyöriä (C) ei voi kiinnittää tai irrottaa, ellei nuppia (C1) paineta sisään.

2.4 Asenna sivupuskurit (D) kiskoihin (A2), jotka on sijoitettu rungon molemmille puolille.

2.5 Pyörän (C) kokoaminen ja purkaminen on suoritettava jarruvivun (E) ollessa vapaalla. Vapauta jarru nostamalla jarruvivua (E) jalalla, kunnes se kääntyy vapautettuun asentoon.

2.6 Avaa lopuksi kokoontaitetut kärryt vetämällä ylempää putkea (A3) ylöspäin, kunnes yletyt tavaratilan (I) sisäpuolelle.

2.7 Tarkista sitten, onko tavaratilan vetoketju (I1) auki, ja varmista, että molemmat (oikea ja vasen) valkoiset nupit (A4) estävät rungon (A); tästä pitäisi kuulua napsahdus.

2.8 Nyt voit sulkea tavaratilan vetoketjun (I1).

**VAROITUS:** Tarkista rengaspaine (C2) ennen käyttöä. Täytä renkaat (C2) aina renkaiden ulkoseinämässä määritettyyn täyttöasteeseen.



**VAROITUS:** Pyörät, joita ei ole lukittu kunnolla, voivat pudota ajon aikana, mikä aiheuttaa onnettomuuksia sekä vakavia vammoja tai kuoleman.

**VAROITUS:** Varmista, että molemmat takaosan tavaratilan (I) sisällä olevat lukitusmekanismit (A4) ovat kunnolla kiinni. Kärryjen rungon ei pidä liikkua, kun siihen nojataan. Jos lukitusmekanismit (A4) eivät ole kunnolla kiinni, kärryjen runko (A) voi taittua kokoon ajon aikana, mikä voi aiheuttaa vakavia vammoja matkustajalle/matkustajille.



### 3A. AJONEUVON KÄYTTÄMINEN POLKUPYÖRÄKÄRRYÄ

#### AKSELIVARREN (J) ASENNUS VETÄVÄÄN POLKUPYÖRÄÄN

Vetokokoonpano kiinnitetään aina polkupyörän vasemmalle puolelle (suhteessa ajosuuntaan) ja koostuu kahdesta osasta: liittimestä (J1), joka kiinnitetään vetovarteen (J), ja akselivarresta (J2), joka on kiinnitettävä vetävän polkupyörän taka-akselille.

**VAROITUS:** Ennen akselivarren (J2) kiinnittämistä on ensin tarkistettava, soveltuuko vetävä polkupyörä kärryjen vetämiseen. Tämän saa selville polkupyörän valmistajalta, polkupyöräliikkeestä tai polkupyörän käyttöoppaasta. Tämä kärry on yhteensopiva polkupyörän kanssa, joissa on 9 mm:n pikakiinnitettävät takapyörät ja kiinteät enintään 10 mm:n pyörän akselit. Kärryn vetäminen polkupyörällä, jota valmistaja ei ole hyväksynyt käytettäväksi vetävänä polkupyöränä, voi johtaa rungon rikkoutumiseen tai muuhun aineelliseen vahinkoon, mikä voi aiheuttaa onnettomuuksia, joista seuraa vakavia vammoja tai kuolema.

**A1.** Asenna vetovarsi (J) polkupyörään avaamalla ja irrottamalla ensin vetovarren lukitustappi (J3) ja liu'uttamalla sitten vetovarsi (J) kärryn etuosaan ja lukitsemalla se paikalleen lukitustapin avulla (J3).

**A2.** Asenna tämän jälkeen akselivarsi (J2) vetävän polkupyörän takapyörän akseliin. Avaa ja irrota ensin vetovarren liittimen lukitustappi (J4), ja kiristä sitten polkupyörän takapyörän akselin vasemmalla puolella oleva akselivarsi (J2) polkupyörän kiristysmomentin mukaisesti.

**A3.** Kun akselivarsi (J2) on asennettu oikein, vetovarren liitin (J1) voidaan kiinnittää akselivarteeseen (J2) ja lukita paikoilleen vetovarren liittimen lukitustapilla (J4).

**A4.** Aseta lopuksi vetovarren turvahihna (J5) polkupyörän rungon ympärille (esimerkiksi istuimen tukiputkille).

**VAROITUS:** Älä koskaan jätä kiinnitystappeja roikkumaan vapaasti hihnoistaan. Ne voivat tarttua ohimeneviin esineisiin ja repeytyä irti, mikä vahingoittaa ajoneuvon osia.

**A5. TARKISTA OIKEA PAINON JAKAUTUMINEN JA VETOVARREN KUORMITUS**  
Turvallista käsittelyä varten vetovarren liittimeen (J1) kohdistuvan painon tulee olla 0,1 kg (0,2 lb) – 4 kg (8,8 lb); vetovarren kuormitus (vetopään paino) liittyy tasaiseen painon jakautumiseen kärryssä.

Jos painopiste on liian edessä, vetovarren liittimen kuormitus on liian suuri. Jos painopiste on liian kaukana pyörän takana, vetävän polkupyörän takapyörä voi menettää pitoa etenkin kääntyessään. Jos painopiste on liian oikealla tai vasemmalla, kärry voi kaatua herkemmin käännöksissä. Tarkista vetovarren liittimeen (J1) kohdistuva paino ennen ajoneuvon käyttöä polkupyöräkärrynä.

Määritä vetovarren liittimeen kohdistuva paino noudattamalla näitä vaiheita ja käyttämällä

kylpyhuonevaakaa: Aseta polkupyörän takapyörä kylpyhuonevaaka-allesi ja pane merkille paino. Kiinnitä sitten vetovarsi polkupyörään ja laita kärryyn lapset ja/tai tavarat, jotka haluat kuljettaa. Vaa'assa näkyvän painon tulee olla 0,1 kg (0,2 lb) – 4 kg (8,8 lb) enemmän kuin alkuperäinen paino. Jos arvo ei ole tällä välillä, painon jakautuminen kärryn sisällä tulee järjestää uudelleen vakaan ja turvallisen ajon varmistamiseksi.

#### A6. TURVALIPUN ASENTAMINEN (K)

Turvalipun (K) avulla muiden tienkäyttäjien on helpompi nähdä kärry, mikä lisää lapsesi ja sinun itsesi turvallisuutta. Tämän takia sinun ei tule koskaan käyttää polkupyöräkärryä ilman turvalippua. Turvalippu liukuu kankaaseen (K3), joka on kiinnitetty takaosan vasempaan tai oikeaan runkoputkeen.

Kokoa ensin lipun yläosa ja alavarret (K1 + K2) kiinnittämällä (K3) varren kaksi osaa.

**A7.** Liu'uta lippuvarsi (K1 + K2) suojuksen sivulla olevan hihnan (K4) läpi ja aseta sitten varsi kankaan (K5) läpi pohjaan asti.

**VAROITUS:** Jos käytät kärryä maissa, joissa on vasemmanpuoleinen liikenne, turvalippua on käytettävä kärryn oikealla puolella. Lippu voidaan helposti siirtää kärryn toiselle puolelle. Vedä se ylös ja toista kohdan **A7** vaihe.

#### VETOVARREN VETÄMINEN SISÄÄN (J)

Irrota ensin vetovarren turvahihna (J5) polkupyörän rungosta. Avaa sitten vetovarren liittimen lukitustappi (J4) ja irrota akselivarsi (J2) vetävän polkupyörän takapyörän akselista. Avaa ja poista tämän jälkeen lukitustappi (J3) ja liu'uta vetovarsi (J) kärryn alle ja lukitse se uudelleen lukitustapilla (J3).

#### TURVALIPUN IRROTTAMINEN (K)

Lippu voidaan poistaa helposti vetämällä se ylös.



### 3B. AJONEUVON KÄYTTÄMINEN RATTAINA

**VAROITUS:** Rattaissa on ensin tarkistettava, onko vetovarsi (J) vedetty sisään ja lukittu kärryn alle. Jos ei ole, tarkista edellisen luvun vaihe VETOVARREN VETÄMINEN SISÄÄN.

**VAROITUS:** Et voi käyttää kärryä rattaina, jos vetovartta (J) ei ole vedetty sisään ja lukittu kärryn alle.

#### B1. RATAIDEN PYÖRÄSARJAN ASENNUS (L)

Avaa ensin sadesuoja (G) ja hyönteisverkko (F) ja nosta sitten ajoneuvon etuosa tai kallista runko takapäähän.

**B2.** Jotta rattaiden pyöräliitännän voi asentaa (L1), ruuvaa auki ja irrota 2 ruuvia, aluslevy ja mutteria (L2), jotka on asennettu kuvan mukaisesti kärryn etu-/alosaan (ruuvit kärryn sisäpuolelle ja mutterit ulkopuolelle). Tätä vaihetta varten tarvitset 10 mm:n jakoavaimen kärryn ulkopuolelle ja kuusiokoloavaimen nro 4 sisäpuolelle (työkalut eivät sisälly toimitukseen). Laita rattaiden pyöräliitäntä (L1) samaan kohtaan ja kiinnitä sitten rattaiden pyöräliitäntä (L1) irrotetuilla ruuveilla ja muttereilla (L2) kärryn runkoon (A). Varmista, että ruuvit ja mutterit (L2) on ruuvattu kiinni yllä mainituilla työkaluilla suositeltuun kiristysmomenttiin 5 Nm.

**B3.** Työnnä rattaiden 6,5 tuuman pyörä (L5) rattaiden pyöräliitäntään (L1) niin pitkälle kuin se menee. Tästä pitäisi kuulua napsahdus.

**VAROITUS:** Pyörät, joita ei ole lukittu kunnolla, voivat pudota ajon aikana, mikä aiheuttaa onnettomuuksia sekä vakavia vammoja tai kuoleman.

**B4.** Voit lukita kävelyn aikana 6,5 tuuman pyörän (L5) etuosaan tai antaa sen liikkua vapaasti. Jos lukitset sen, sinun on ohjattava pyörää eteenpäin ja liu'utettava rattaiden pyörän lukitusnuppi (L4) ylös.

#### B5. OHJAUSTANGON KIINNITTÄMINEN (M)

Ohjaustankoa (M) käytetään kärryn työntämiseen rattaina.

Jotta ohjaustangon (M) voi asentaa kärryn runkoputkeen, kärry pitää taittaa kokoon, jotta ruuveihin pääsee paremmin käsiksi. Avaa tavaratila (I), avaa samanaikaisesti taittojärjestelmän nupit (A4) siirtämällä valkoista nuppia ulospäin ja kääntämällä niitä sisäänpäin, ja siirrä sitten ylempää runkorakennetta alaspäin.

**B6.** Varmista ennen ohjaustangon kiinnittämistä, että turvahihna (M3) on kiinnitetty ohjaustankoon. Jos ohjaustanko on asennettu ilman turvahihnaa (M3), irrota ohjaustanko ja asenna se uudelleen turvahihnalla (M3) varustettuna.

Aseta sitten ohjaustanko (M) kärryn runkoputkiin (A1) ja kiinnitä ruuvit (M1) takaisin paikalleen ja kiristä ne molemmilla puolilla kuusiokoloavaimella nro 3 suositeltavaan kiristysmomenttiin 5 Nm. Tarkista, onko ohjaustanko (M) lukittu kunnolla, ennen kuin aloitat kärryn käytön.

**B7.** Taita nyt kärry auki. Vedä yläputkea (A3) ylöspäin, kunnes yletyt tavaratilan sisäosaan (I), ja varmista, että molemmat (oikea ja vasen) valkoiset nupit (A4) estävät rungon (A); tästä pitäisi kuulua napsahdus. Nyt voit sulkea tavaratilan vetoketjun (I1).

**B8.** Ohjaustangon korkeus on säädettävissä rattaiden työntäjän mukavuuden varmistamiseksi. Säädä sitä painamalla kahta nuppia (M2) ja kiertämällä ohjaustankoa ylös tai alas haluttuun asentoon.

**B9.** Jotta rattaat eivät vahingossa luista käsistäsi ja rullaa pois, on erittäin tärkeää, että pidät turvahihnan (M3) aina ranteesi ympärillä.

#### RATTAIDEN PYÖRÄN IRROTTAMINEN

Irrota rattaiden pyörä painamalla rattaiden pyörän irrotusnuppia (L3) ja vedä pyörä pois liitännästä.

**VAROITUS:** Älä koskaan jätä rattaiden pyörää paikoilleen, kun käytät ajoneuvoa polkupyöräkärrynä. Rattaiden pyörä voi osua ajaessa esteisiin, mikä aiheuttaa loukkaantumisia tai pyörän vaurioitumisen.

#### OHJAUSTANGON IRROTTAMINEN

Irrota ohjaustanko (M) ruuvaamalla auki ruuvit (M1) molemmilta puolilta ja vetämällä ohjaustanko pois runkoputkista (A1). Jätä ruuvit runkoputkiin (A1).

#### 4. SEISONTAJARRUN KÄYTTÖ

Aina kun ajoneuvo pysäköidään, seisontajarru on kytkettävä. Tee tämä painamalla jarrupoljinta (E), joka sijaitsee kärryn akselin takaosan keskellä. Kun jarru on kytketty, se lukitsee kärryn paikoilleen. Vahvista jarrun kytketyminen ja kärryn paikoilleen lukkiutuminen liikuttamalla kärryä varovasti eteenpäin ja taaksepäin.

Vapauta jarru nostamalla poljinta (E) jalalla, kunnes se kääntyy vapautettuun asentoon.



#### 5C. TÄMÄN AJONEUVON KÄYTTÄMINEN LASTEN + TAVARAN KULJETUKSEEN

**VAROITUS:** suurin sallittu kuorma on 41 kg, josta 5 kg on tavaratilassa ja loput matkustajien istuinalueella.

**C1.** Varmista ensin, että kärry on lukkiutunut kunnolla paikoilleen. Tee tämä painamalla jarrupoljinta (E), joka sijaitsee kärryn akselin takaosan keskellä. Kun jarru on kytketty, se lukitsee kärryn paikoilleen. Vahvista jarrun kytketyminen ja kärryn paikoilleen lukkiutuminen liikuttamalla kärryä varovasti eteenpäin ja taaksepäin.

**VAROITUS:** Pysäköintitoiminnon on oltava kytkettynä laitettaessa lapsia kyytiin ja otettaessa lapsia pois kyydistä.

#### C2. ETUSUOJUSTEN AVAAMINEN

Jotta voit laittaa lapsen kärryyn, sadesuoja (G) ja hyönteisverkko (F) on ensin avattava.

Sadesuojan (G) voi rullata ylös tai levittää alas. Kiinnitä paikoilleen ulkosuojuksen molemmilla puolilla sijaitsevilla hihnoilla. Avaa hyönteisverkko (F) vetoketjulla.

#### C3. 5-PISTEISTEN TURVAVALJAIDEN KIINNITYS

5-pisteiset turvaljaat (N) koostuvat kahdesta olkahihnasta (N1), kahdesta lantiovöystä (N2) ja haarahihnasta (N3), jotka on kaikki liitetty yksinuppiseen solkeen (N5). Olkapehmusteet (N6) ja haarapehmusteet (N6) tarjoavat lisämukavuutta.

Avaa 5-pisteiset turvaljaat (N) painamalla soljen nuppia (N5), jotta olkahihnoihin (N1), lantiovöihin (N2) ja haarahihnaan (N3) kiinnitetyt klipsit avautuvat. Aseta lapsi istuimelle.

**C4.** Aseta haarahihna (N3) lapsen jalkojen väliin siten, että solki (N5) lepää lapsen ylävartalon päällä. Vedä olkahihnat (N1) olkapäiden yli ja lantiovöyt (N2) lapsen lantion ympärille. Kiinnitä kaikki klipsit solkeen (N5). Kun klipsi on kiinnitetty kunnolla solkeen (N5), siitä kuuluu napsahdus.

**C5.** Liu'uta vyösäätimiä (N4) säätääksesi olkahihnojen (N1) korkeutta. Kaikissa hihnoissa on säätimet (N4) ja niitä voidaan lyhentää tai pidentää samalla tavalla. Säädä kaikkien hihnojen kireys niin, että lapsi pysyy tukevasti mutta mukavasti valjaissa.

**VAROITUS:** Käytä aina kaikkia turvajärjestelmiä ja hihnoja varmistaaksesi, että lapsi on turvallisesti istuimessa. Muutoin lapsi voi vaarallista

tilanteissa pudota tai liukua istuimelta, mistä aiheutuu vakavia vammoja tai kuolema.

**VAROITUS:** Laita lapsi kärryyn varmistaen, että kaikki turvavyöt ja hihnat on kiinnitetty tiukasti, mutta ei niin tiukasti, että ne aiheuttavat lapselle epämukavuutta. Varmista kiinnikkeiden turvallisuus usein.

**VAROITUS:** Kärryä ei saa koskaan käyttää ennen turvavyön säätämistä.

**VAROITUS:** Älä koskaan jätä lasta vartioimatta.

#### C6. ETUSUOJUSTEN SULKEMINEN

Kun lapsi on laitettu istuimelle ja turvaljaat on kiinnitetty, hyönteisverkko (F) on aina suljettava matkustajien suojaamiseksi lentäviltä hyönteisiltä tai pieniltä kiviltä, jotka lentävät ajon aikana vetävän polkupyörän takapyörästä.

Sadesuoja (G) voidaan avata tai sulkea ajon aikana sääolosuhteiden mukaan.

**VAROITUS:** Hyönteisverkon (F) tulee aina olla suljettuna ajon aikana.

**VAROITUS:** Pyörivät osat voivat aiheuttaa loukkaantumisia. Varmista aina, että lapsi ei ylety ajoneuvon pyöriin tai vetävän polkupyörän takapyörään. Liikkuvien pyörien koskettaminen voi aiheuttaa vakavia vammoja.

#### C7. TAVARATILA (I)

Tavaratila voi käyttää vain avaamalla tavaratilan vetoketju (I1) ja asettamalla tavara siihen. Tässä tilassa tavaran kuljettamisen suurin sallittu kuorma on 5 kg. Tavaratilassa on myös sisätasku (I2) laukkuja varten. Varmista, että tavara on kiinnitetty kunnolla, jotta se ei putoa lapsen selkään kuljetuksen aikana. Tämän vaiheen loppuksi on vain suljettava tavaratilan vetoketju (I1).

**VAROITUS:** Älä ylitä tavaratilan suositeltavaa 5 kg:n suurinta sallittua kuormaa (I).

**VAROITUS:** Älä koskaan kuljeta tavaroita yhdessä lasten kanssa istuimella. Tavarat on kiinnitettävä hyvin takatavaratilaan (L), jotta ne eivät pääse liikkumaan kuljetuksen aikana. Löysät tavarat ja suurimman sallitun kuorman ylittäminen voivat vaikuttaa kärryn käsittelyyn, mikä puolestaan vaikeuttaa ajoneuvon hallintaa. Tavarat voivat myös pudota selkänöjään vasten ja vahingoittaa lasta. Älä koskaan kuljeta eläimiä yhdessä lasten kanssa kärryssä. Älä koskaan käytä ohjaustankoa tavaroiden, kuten lasten ajoneuvojen tai laukkujen, kuljettamiseen. Ajoneuvon ulkopuolelle kiinnitetyt tavarat voivat vaikuttaa merkittävästi sen käsittelyyn ja vakauteen, mistä voi aiheutua vakaviin vammoihin tai kuolemaan johtavia onnettomuuksia.



#### 5D. AJONEUVON KÄYTTÄMINEN TAVARAN KULJETUKSEEN

**VAROITUS:** kuljetustilan (I) suurin sallittu kuorma on 20 kg (O) ja tavaratilan suurin sallittu kuorma 5 kg.

**D1.** Varmista ensin, että kärry on lukkiutunut kunnolla paikoilleen. Tee tämä painamalla jarrupoljinta (E), joka sijaitsee kärryn akselin takaosan keskellä. Kun jarru on kytketty, se lukitsee kärryn paikoilleen. Vahvista jarrun kytketyminen ja kärryn paikoilleen lukkiutuminen liikuttamalla kärryä varovasti eteenpäin ja taaksepäin.

**VAROITUS:** Pysäköintitoiminnon on oltava kytkettynä laitettaessa tavaroita kyytiin ja otettaessa tavaroita pois kyydistä.

**D2.** Jos haluat käyttää kärryä vain tavaran kuljetukseen, matkustajan istuinpohja (O2) on taitettava kokoon. Sitä varten on ruuvattava auki kaksi kahvaa (O1) istuimen molemmilta puolilta ja taitettava istuinpohja ylös.

**D3.** Lukitse nyt istuinpohja (O2) selkänöjään (O5) vetämällä istuinpohjan alle asetettu hihna (O4) selkänöjan (5) keskelle sijoitetun D-renkaan soljen (O3) läpi. Vedä hihna (O4) istuinpohjaan (O2), jotta se ei putoa ajon aikana. Kärry on valmis käytettäväksi vain tavaran kuljetukseen. Älä unohda sulkea hyönteisverkkoja ja sadesuojaa.

#### D4. TAVARATILA (I)

Tavaratila voi käyttää vain avaamalla tavaratilan vetoketju (I1) ja asettamalla tavara siihen. Tässä tilassa tavaran kuljettamisen suurin sallittu kuorma on 5 kg. Tavaratilassa on myös sisätasku (I2) laukkuja varten.

Varmista, että tavara on kiinnitetty kunnolla, jotta se ei putoa lapsen selkään kuljetuksen aikana. Tämän vaiheen loppuksi on vain suljettava tavaratilan vetoketju (I1).

**VAROITUS:** Älä ylitä suositeltua suurinta sallittua kuormaa 20 kg + 5 kg.

**VAROITUS:** Älä koskaan kuljeta lapsia tavaratilassa.

**VAROITUS:** Tavarat on kiinnitettävä hyvin, jotta ne eivät pääse liikkumaan kuljetuksen aikana. Löysät tavarat ja suurimman sallitun kuorman ylittäminen voivat vaikuttaa kärryn käsittelyyn, mikä puolestaan vaikeuttaa ajoneuvon hallintaa.

**VAROITUS:** Käytä tavarankuljettamiseen vain kuljettamiseen tarkoitettuja alueita. Ajoneuvon ulkopuolelle kiinnitetyt tavarat voivat vaikuttaa merkittävästi sen käsittelyyn ja vakauteen, mistä voi aiheutua vakaviin vammoihin tai kuolemaan johtavia onnettomuuksia.



## 6. SÄILYTYS JA KULJETUS

**VAROITUS:** Puristumisvaara! Istuimen ja kärryn runkojen välillä sekä lukitusmekanismeissa on puristuspesteitä, jotka voivat aiheuttaa loukkaantumisia. Pidä kädet ja sormet poissa näistä puristuspesteistä, kun taitat tai avaat kärryä.

**VAROITUS:** Vaurioiden välttämiseksi varmista, että lapsi pidetään poissa tämän tuotteen lähetytyiltä, kun tuotetta taitetaan tai avataan.

**6.1.** Taita runko kokoon (A) irrottamalla ensin turvalippu. Muutoin turvalipun varsi (K) rikkoutuu.

**6.2.** Avaa tavaratila (I), avaa samanaikaisesti taittojärjestelmän nupit (A4) siirtämällä valkoista nuppia ulospäin ja kääntämällä niitä sisäänpäin, ja siirrä sitten ylempää runkorakennetta alaspäin.

**6.3.** Kärry voidaan taittaa kokoon siten, että pyörät (C) tai sivupuskurit (D) ovat joko paikallaan tai pois paikaltaan. Jos nämä osat poistetaan, ne voidaan säilyttää kärryn sisällä, kun niitä ei käytetä. Irrota pyörät painamalla pyörän nuppia (C1) ja vetämällä pyörä pois rungosta. Irrota sivupuskurit liu'uttamalla ne eteenpäin.

**VAROITUS:** Älä koskaan kuljeta kärryä – edes kokoonaitettuna – moottoriajoneuvon katolla.

**VAROITUS:** Älä koskaan käytä tai säilytä kärryä alle –20 °C:een lämpötilassa. Vältä pitkäaikaista altistumista suoralle auringonvalolle, koska se haalistaa kangasta ajan myötä.



## ▼ KÄYTTÖOHJEET

Ennen ensimmäistä ajoasi on erittäin tärkeää tutustua kärryyn, ennen kuin käytät sitä lasten kuljettamiseen. Suosittelemme, että ajat kärryllä ensin liikenteettömällä alueella ja kuormitettuna suunnilleen kuljettavien lasten painon mukaan.

**ENNEN KÄYTTÖÄ TEHTÄVÄT TURVALLISUUSTARKASTUKSET:**

- Ovatko pyörät kiinnitetty kunnolla?
- Ovatko lukitusmekanismit kunnolla kiinni?
- Toimiiko seisontajarru hyvin?
- Ovatko istuimen turvalinjaat ja kaikki laukut kiinnitetty kunnolla?
- Ovatko kaikki toimitetut osat oikein asennettu ja kiinnitetty (ts. vastaavat kiinnitys- /lukitusmekanismit on kytketty oikein)? Tarkista, että mikään turvatapeista ei roiku vapaasti hihnoistaan.
- Ovatko vetovarren turvahihnat kunnolla kiinni?
- Ovatko renkaat täytetty oikeaan paineeseen? Todellisen rengaspaineen ei tule koskaan olla suurempi tai pienempi kuin renkaan sivuseinämaan merkityt enimmäis- ja vähimmäistäyttöpainet.
- Ovatko vetävän polkupyörän jarrut asianmukaisessa käyttökunnossa?
- **KYPÄRÄT PÄÄHÄN!** Varmista, että kuljettajan ja lasten kypärät ovat päässä ja kunnolla kiinni.

**VAROITUS:** Tarkista aina, että turvatappi on työnnetty niin pitkälle kuin mahdollista molempien reikiä läpi ja ettei se pääse putoamaan. Jos turvatappia ei ole kiinnitetty kunnolla, vetovarsi voi pudota ajon aikana, mistä aiheutuu vakaviin vammoihin tai kuolemaan johtavia onnettomuuksia.

## ▼ HUOLTO JA KORJAUS

Kärryn pitämiseksi hyvässä käyttökunnossa ja onnettomuuksien estämiseksi suosittelemme seuraavaa:

- Tarkista säännöllisesti, että kärryn ja polkupyörän liittävä kiinnitysjärjestelmä on moitteettomassa kunnossa.
- Tarkista säännöllisesti, että rattaiksi soveltuva versio on moitteettomassa kunnossa.
- Tarkista, että kaikki osat toimivat oikein. Älä koskaan käytä kärryä, jos se ei ole moitteettomassa käyttökunnossa. Pyörät, vetovarsi, vetovarren liitin, akselivarsi, runko, kangas, kiinnitys-/lukitusmekanismit, turvalinjaat ja rattaiden sarjojen osat on tarkastettava määrääjain vaurioiden ja/tai kulumisen varalta. Älä käytä kärryä, jos jokin osa on vaurioitunut.
- Vaurioituneet osat on vaihdettava. Niiden vaihtamiseksi sinun pitää käydä paikallisen valtuutetun POLISPORT-jälleenmyyjän luona saadaksesi oikeat vaihto-osat. Ne löytyvät verkkosivustolta [www.polisport.com](http://www.polisport.com).
- Käytä vain Polisportin hyväksymiä alkuperäisiä varaosia ja lisävarusteita. Kärryssä voidaan käyttää turvallisesti vain näitä osia.
- Älä käytä puhdistusaineita. Puhdista kangas ja istuin vain miedolla saippualla ja vedellä. Pehmeää harjaa voidaan käyttää voimakkaan lian puhdistamiseen. Anna kuivua huoneenlämmössä.
- Puhdista kaikki metalliosat vedellä, saippualliuoksella tai miedolla kotitalouspesuaineella.
- Älä koskaan käytä painepesureita.
- Metalliosien suojaamiseksi korroosiolta niihin voidaan levittää ohut kerros kiinteää vahaa. Tämä on erityisen tärkeää, jos aiot käyttää ajoneuvoa usein märällä säällä, suolaisessa ympäristössä lähellä merta tai talvella.
- Tähän kärryyn ei saa tehdä muutoksia.
- Jos olet joutunut onnettomuuteen polkupyörän ja kärryn kanssa, suosittelemme ostamaan uuden kärryn, vaikka kärryssä ei olisi näkyviä vaurioita.
- Kaikki tässä käyttöoppaassa määritellyt huoltotyöt on suoritettava määrätyn väliajoin. Kärryn käyttö silloin, kun se ei ole täydessä toimintakunnossa, voi aiheuttaa vakaviin vammoihin tai kuolemaan johtavia onnettomuuksia.
- Polisport ei ole vastuussa vahingoista tai onnettomuuksista, jotka johtuvat tämän käyttöoppaan suositusten noudattamatta jättämisestä.

## ▼ TAKUU

**2 VUODEN TAKUU:** Takuu kattaa ainoastaa mekaanisten osien valmistusvirheet. Rekisteröi kärry osoitteessa: [www.polisport.com](http://www.polisport.com).

**+ 1 YLIMÄÄRÄINEN TAKUUUUSI:** Rekisteröi kärry osoitteessa [www.polisport.com](http://www.polisport.com), ja saat ylimääräisen takuuuuden..

Tärkeää: sinun on rekisteröitävä tuote 2 kuukauden kuluessa ostopäivästä saadaksesi Polisportin ylimääräisen takuuuuden.

### TAKUUVAATIMUKSET

Voit vaatia takuukorjauksen esittämällä alkuperäisen ostokuitin. Jos palautat tuotteen ilman kuittia, takuu lasketaan alkaneeksi valmistuspäivänä. Takuu ei ole voimassa, jos tuote on vahingoittunut käyttäjän onnettomuuden, väärinkäytön tai muuntelun seurauksena tai jos sitä on käytetty näiden käyttöohjeiden vastaisesti.

Jotta sinulla varmasti on kaikki tarvittavat tiedot takuun aktivoimiseksi, sinun tulee pitää tallella sarjanumero (P). Voit myös tallentaa tiedot tänne.

O.F. \_\_\_\_\_ Päiväys \_\_\_\_\_.

\*Spesifikaatioita ja muutoksia voidaan tehdä niistä ilmoittamatta. Ota meihin yhteyttä, jos sinulla on kysymyksiä.





## ▼ TERMÉKSPECIFIKÁCIÓK

Ez az utánfutó kerékpár utánfutóként vagy babakocsiként használható gyermekek és csomagok szállítására. Az utánfutó össz befogadóképessége utasokkal és csomagokkal együtt 41 kg.

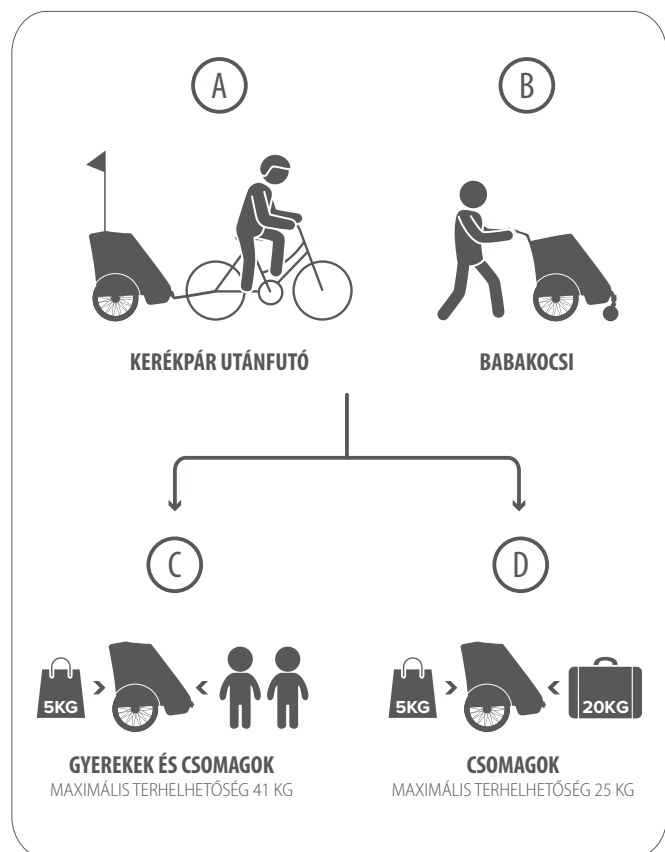

MODELL	Polisport gyermek utánfutó
SZÁLLÍTHATÓ GYERMEKEK SZÁMA	1 - 2
MAXIMÁLIS TERHELHETŐSÉG: RAKOMÁNY	25 kg
MAXIMÁLIS TERHELHETŐSÉG: UTASOK ÉS HÁTSÓ RAKOMÁNY KOMBINÁLVA	41 kg
MÉRETEK A BABAKOCSI KÉSZLET NÉLKÜL (HOSSZÚSÁG x SZÉLESSÉG x MAGASSÁG)	92 x 80 x 141 cm
BABAKOCSI KÉSZLET MÉRETEI (HOSSZÚSÁG x SZÉLESSÉG x MAGASSÁG)	110 x 80 x 134 cm
MÉRETEK ÖSSZEHAJTOTT ÁLLAPOTBAN (HOSSZÚSÁG x SZÉLESSÉG x MAGASSÁG)	117 x 66 x 32 cm
UTAS(OK) MAXIMÁLIS TESTMAGASSÁGA	105cm

## ▼ AZ UTÁNFUTÓ LEGFONTOSABB JELLEMZŐI

Jó láthatóság - 8 db fényvisszaverő • Biztonsági zászló az extra láthatóságért • 5-pontos biztonsági öv • Rögzítőfék • Felső és oldalsó védőfal • Vízhatlan textil • Rovarháló elöl • Esőhuzat elöl • Gyorskioldó kerekek az egy gombbal való tároláshoz • 20" levegőtömlesztésű kerekek • hátsó kerék felfüggesztés a nagyobb kényelemért • csúsztatható vonórúd kar az egyszerű tárolásért • gumipadló • Laposra hajtható: szerszámok nélkül egyszerűen és gyorsan össze- és széthajtható - a tároláshoz vagy szállításhoz • puha párnázat • 9 mm-es gyorskioldó hátsó kerekekkel és fix tengelyekkel legfeljebb 10 mm-ig kompatibilis • Alumínium / acél váz • Külön hely 5 kg súlyú csomag számára az utánfutó hátoldalán.

## ▼ A TERMÉK CSOMAGOLÁSA A KÖVETKEZŐKET TARTALMAZZA

- |   |   |
|---|---|
| <b>A.</b> Vázszerkezet  | <b>J7.</b> Plusz vonórúd tengely a 2. kerékpárhoz             |
| <b>A1.</b> Vázszerkezet csövei (a kormány csatlakoztatásához) | <b>K.</b> Biztonsági zászló                                   |
| <b>A2.</b> Sínek a vázszerkezet oldalán                       | <b>K1.</b> Biztonsági zászló felső végpontja                  |
| <b>A3.</b> Vázszerkezet felső csöve                           | <b>K2.</b> Biztonsági zászló alsó végpontja                   |
| <b>A4.</b> Reteszelőrendszer fehér gombjai                    | <b>K3.</b> Biztonsági zászló csatlakozó                       |
| <b>B.</b> Oldalfalak  | <b>K4.</b> Biztonsági zászló pánt                             |
| <b>B1.</b> Tető   | <b>K5.</b> Biztonsági zászló vászonzuhely                     |
| <b>C.</b> Gyorskioldó 20" oldalsó kerekek                     | <b>L.</b> Babakocsi kerék készlet                             |
| <b>C1.</b> Kerék kioldó nyomógomb                             | <b>L1.</b> Babakocsi kerékagy                                 |
| <b>C2.</b> Abroncs  | <b>L2.</b> Babakocsi kerékagy csavarok + anyák + alátét       |
| <b>C3.</b> Hátsó kerék felfüggesztés                          | <b>L3.</b> Babakocsi kerékagy összeszerelő és eltávolító gomb |
| <b>D.</b> Oldalsó lökhárítók                                  | <b>L4.</b> Babakocsi kerék bolygósító gomb                    |
| <b>E.</b> Rögzítőfék kar                                      | <b>L5.</b> 6,5" kerék   |
| <b>F.</b> Rovarháló   | <b>M.</b> Kormány   |
| <b>F1.</b> Rovarháló húzózár                                  | <b>M1.</b> Kormány csavarok                                   |
| <b>F2.</b> Rovarháló tépőzár                                  | <b>M2.</b> Kormány beállító gombok                            |
| <b>G.</b> Esőhuzat  | <b>M3.</b> Biztonsági csuklópánt                              |
| <b>G1.</b> Esőhuzat kampók                                    | <b>N.</b> 5-pontos biztonsági öv                              |
| <b>G2.</b> Esőhuzat elasztikus pántok                         | <b>N1.</b> Vállhevederek                                      |
| <b>H.</b> Fényvisszaverők                                     | <b>N2.</b> Medencehevederek                                   |
| <b>H1.</b> Első fényvisszaverők                               | <b>N3.</b> Ágyékheveder                                       |
| <b>H2.</b> Hátsó fényvisszaverők                              | <b>N4.</b> Övbeállítók  |
| <b>H3.</b> Kerék fényvisszaverők                              | <b>N5.</b> Egygombos övcsat                                   |
| <b>I.</b> Csomagtér   | <b>N6.</b> Kényelmi párnák                                    |
| <b>I1.</b> Csomagtartó húzózár                                | <b>O.</b> Rakodótér   |
| <b>I2.</b> Belső zseb   | <b>O1.</b> Oldalsó csavarok                                   |
| <b>J.</b> Vonórúd kar   | <b>O2.</b> Ülészaljat   |
| <b>J1.</b> Vonórúd kar csatlakozó                             | <b>O3.</b> Félkör alakú gyűrűs csat                           |
| <b>J2.</b> Vonórúd tengely                                    | <b>O4.</b> Ülészaljat pánt                                    |
| <b>J3.</b> Vonórúd kar vonócsap                               | <b>O5.</b> Háttámla   |
| <b>J4.</b> Vonórúd kar csatlakozó vonócsap                    | <b>P.</b> Sorozatszám   |
| <b>J5.</b> Vonórúd kar biztonsági pánt                        |   |
| <b>J6.</b> Csatlakozó vonórúd karhoz                          |   |

## ▼ BIZTONSÁGI INFORMÁCIÓK ÉS FIGYELMEZTETÉSEK

### ALKALMAZANDÓ BIZTONSÁGI SZABVÁNYOK

Ez a termék megfelel a kerékpár utánfutókra vonatkozó európai biztonsági szabványnak – **EN 15918:2011+A2:2017**. Amennyiben babakocsiként használják, megfelel a babakocsikról szóló **EN 1888:2018** európai szabványnak.

• A kerékpár vezetőjének legalább 16 évesnek kell lennie; Olvassa el az erre vonatkozó törvényeket és nemzeti szabályozásokat.

### KI SZÁLLÍTHATÓ EBBEN A JÁRMŰBEN?

Ezzel az utánfutóval kb. 9 hónaposnál kb. 6 éves korú gyermeket szállíthat, akiknek a testmagassága nem haladja meg a 105 cm-t, az utasok és a csomagok együttes súlya nem haladhatja meg a 41 kg-ot. Ezzel az utánfutóval egy vagy két gyermeket, illetve csomagot szállíthat.

**FIGYELMEZTETÉS:** Ezen az utánfutón nem szállíthat 9 hónaposnál kisebb gyermeket. A szállításhoz a gyermeknek egyenesen kell ülnie, a fejét egyenesen kell tartania, és sisakot kell hordania. Amennyiben kérdés merül fel a gyermek növekedésével kapcsolatban, konzultáljon orvosával.

• Kizárólag olyan gyermekeket szállítson az utánfutóval, akik már képesek egyedül hosszabb ideig segítség nélkül ülni, legalább addig, amíg a megtenni kívánt kerékpárút tart.

• Győződjön meg arról, hogy a gyerek súlya és magassága nem haladja meg az utánfutó maximális megengedett teherbírását, és ezt rendszeresen ellenőrizze. Mérje meg a gyermek súlyát az utánfutó használata előtt. Az utánfutó semmilyen esetben nem használható a megengedettnél nagyobb testsúlyú gyermek szállítására.

**FIGYELMEZTETÉS:** Felnőtt felügyelete szükséges! Soha ne hagyja gyermekét felügyelet nélkül a járműben! A felnőtt mindenkori felelőssége, hogy az utánfutóban a szellőzés és a hőmérséklet mindig biztonságos és kényelmes legyen a gyermekek számára. Rendszeresen ellenőrizze, hogy gyermeke jól van-e.

**FIGYELMEZTETÉS:** Ne engedje gyermekét játszani a termékkel.

### HOGYAN KELL HASZNÁLNI EZT A JÁRMŰVET?

• Ez a jármű kerékpár utánfutóként vagy babakocsiként használható gyermekek és rakomány szállítására (a megadott mérethez/ súlyhatárig).

• A járművet sík és sima utakon használja.

• A járművet kizárólag jó láthatósági körülmények között használja (nappal, nem ködös időben). Amennyiben azt kerékpár utánfutóként használja rossz láthatósági körülmények között vagy éjszaka, hajnalban vagy alkonyatkor, javasoljuk, hogy az utánfutót lássa el megfelelő világítással (a világításra speciális nemzeti törvény vonatkozhat, használat előtt olvassa el azt).

**FIGYELMEZTETÉS:** A kerékpáron ülő személynek és az utánfutóban ülő gyermeknek sisakot kell viselnie.

• A gyermeket öltöztesse az időjárási körülményeknek megfelelő öltözetbe és adjon rá megfelelő sisakot.

• Az utánfutóban ülő gyermekeket melegebben kell felöltöztetni, mint a kerékpár vezetőjét, és meg kell óvni az esőtől.

• Az utánfutó felforrósodhat, ha sokáig van a napon. Mielőtt a gyermeket beültetné, győződjön meg róla, hogy az utánfutó nem forrósodott fel.

• Az utánfutón minden fényvisszaverőnek láthatónak kell lennie.

#### HOGYAN NEM SZABAD HASZNÁLNI EZT A JÁRMŰVET?

**FIGYELMEZTETÉS:** Ne szállítson kisállatokat a gyermekkel együtt.

**FIGYELMEZTETÉS:** Ne engedje, hogy a gyermek teste, ruházata, cipőfűzője vagy játéka érintkezésbe kerüljenek a mozgó alkatrészekkel.

**FIGYELMEZTETÉS:** Ne terhelje túl a járművet.

**FIGYELMEZTETÉS:** Soha ne szállítson csomagokat a gyermekekkel együtt az ülésen. Eldőlhetnek és sérülést okozhatnak a gyermekek. Ebben az esetben használja a csomagteret (I) az utánfutó hátoldalán a csomagok szállításához.

**FIGYELMEZTETÉS:** A csomagokat megfelelően rögzíteni kell, hogy ne dőlhessenek el szállítás közben. A rögzítetlen vagy a megengedettnél nehezebb csomagok szállítása módosíthatja az utánfutó kezelését, aminek köszönhetően a jármű nehezebben manőverezhető.

**FIGYELMEZTETÉS:** Soha ne használja a kormányt teher, úgymint gyermekjárművek vagy táskák szállítására. A jármű külső részére helyezett teher drasztikusan befolyásolhatja annak kezelhetőségét és stabilitását, ami súlyos sérüléssel járó vagy halálos kimenetelű balesetet okozhat.

**FIGYELMEZTETÉS:** Ne használja az utánfutót kocogáshoz, futáshoz, korcsolyázáshoz vagy síeléshez.

**FIGYELMEZTETÉS:** Ne hajtson túl gyorsan. 25 km/h-s maximális sebesség betartását javasoljuk (ismerkedjen meg a közúti forgalomra vonatkozó speciális nemzeti szabályozásokkal). Fokozott óvatossággal járjon el, ha lejtőn halad vagy kanyarodik, ezért soha ne hajtson a megengedettnél nagyobb sebességgel. Kanyarodáskor mindig lassítson séta tempóra.

**FIGYELMEZTETÉS:** Soha ne húzza az utánfutót motoros járművel, így például segédmotorkerékpárral vagy robogóval. Ugyanez a korlátozás érvényes a 25 km/h-nál nagyobb maximális sebességű elektromos kerékpárokra is. Ne szerelje fel a vonóhorgot egy hátsókerékagymotoros kerékpárra.

**FIGYELMEZTETÉS:** Soha ne kerékpározzon éjszaka megfelelő világítás nélkül. Tartsa be a világításra vonatkozó összes helyi törvényi előírást.

**FIGYELMEZTETÉS:** Ne használja túl döcögős utakon.

**FIGYELMEZTETÉS:** Ne módosítsa az utánfutót.

**FIGYELMEZTETÉS:** Ne szereljen fel a Polisport által jóvá nem hagyott tartozékokat.

**FIGYELMEZTETÉS:** Soha ne szereljen be autósülést vagy bármilyen egyéb, a Polisport által jóvá nem hagyott ülést az utánfutó belsejébe.

**FIGYELMEZTETÉS:** Ne használja az utánfutót, ha bármelyik része el van törve vagy megsérült. Rendszeres időközönként ellenőrizzen minden komponenst, és szükség esetén cserélje őket. Olvassa el a karbantartási fejezetet.

#### A VONTATÓ KERÉKPÁRRÁ VONATKOZÓ KÖVETELMÉNYEK

A vontató kerékpárnak a gyártói specifikáció alapján alkalmasnak kell lennie az utánfutó vontatására. Erről a kerékpár a használati utasításából tájékozódhat.

Az elektromos rásegítésű kerékpárok számos országban a törvény értelmében kerékpárnak minősülnek. Azonban a 25 km/h-nál nagyobb végsebességű kerékpárok nem használhatók az utánfutó vontatására.

Az utánfutó 9 mm-es gyorskioldó hátsó kerekű és legfeljebb 10 mm-es fix keréktengelyes kerékpárokkal használható. 12 mm-es átütőtengellyel nem kompatibilis.

Javasoljuk, a vontató kerékpár hátsó kerekét sárvédővel felszerelni, hogy megakadályozza a kosz és a por az utánfutóra való felverődését.

• Takarjon le minden éles és hegyes részt a kerékpáron, amelyhez a gyermek esetlegesen hozzáérhet.

• Ez az utánfutó szélesebb, mint az Ön kerékpárja. Tartson nagyobb távolságot és vegye figyelembe a nagyobb fordulási szöveget.

**FIGYELMEZTETÉS:** Kérjük, vegye figyelembe, hogy a kerékpár féktávolsága megnövekedhet, ha az utánfutót csatlakoztatva van.

**FIGYELMEZTETÉS:** Válassza le az utánfutót, ha a kerékpárt autóval szállítja (az autón kívül), mert az balesetet okozhat.

**FIGYELMEZTETÉS:** Előfordulhat, hogy a kerékpár eltérően működik olyankor, amikor a gyermek/rakomány van az utánfutóban, különösen az egyensúly, a kormányzás és a fékezés tekintetében.

• Minden egyes kerékpárút előtt győződjön meg róla, hogy a csatlakoztatott utánfutó nem akadályozza a kerékpárt fékezés, pedálozás vagy manőverezés közben.

**FIGYELMEZTETÉS:** a jelen ajánlások figyelmen kívül hagyása súlyos sérüléseket vagy halált okozhat.

#### JOGSZABÁLYI KÖVETELMÉNYEK A KÖZÚTI FORGALOMRA ÉS A GYERMEKEK SZÁLLÍTÁSÁRA VONATKOZÓAN

**FIGYELMEZTETÉS:** Ismerjen meg és tartson be minden, a gyermekek gyermek-utánfutóban való szállítására és a vontató kerékpárokra vonatkozó törvényi előírást abban az országban, illetve régióban, ahol az utánfutót használni kívánja, pl. a közúti forgalomban használatos világítást és fényvisszaverőket illetően.



### ► ÖSSZESZERELÉSI TÁJÉKOZTATÓ

#### 1. KICSOMAGOLÁS

Ez az utánfutó összehajtott állapotban lett becsomagolva. Távolítsa el minden csomagolóanyagot a komponensekről. Amennyiben lehetséges, hasznosítsa újra a csomagolóanyagokat.

A kartondobozt felhasználhatja az utánfutó későbbi tárolására. Ellenőrizze, hogy a csomagolás tartalmazza-e a következőket: 1 db Polisport utánfutó váz (A) | 2 db 20" kerék (C) | 2 db oldalsó lökhárító (D) | 1 db biztonsági zászló (K) | 1 db vonórúd kar (J) | 1 db extra vonórúd tengely (J7) | 1 db használati útmutató.

Amennyiben a babakocsi változatot vásárolja meg, annak tartalmaznia kell a babakocsi készletet is: 1 db babakocsi kerékkészlet (L) | 1 db kormány (M) | 2 képernyő | 2 3 és 4 mm-es imbuszkulcs.



#### 2. A VÁZ KIHAJTÁSA (A) ÉS A GYORSKIOLDÓ KEREKEK (C) FELSZERELÉSE

**FIGYELMEZTETÉS:** Becsípődésveszély! Becsípődési pontok találhatóak az ülés és az utánfutó kerete között, illetve a zármechanizmusban is, ami sérülést okozhat. Ügyeljen rá, hogy a keze és az ujjai ne érjenek ezekhez a becsípődési pontokhoz az utánfutó összehajtáskor, illetve széthajtáskor. **FIGYELMEZTETÉS:** A sérülések elkerülése érdekében, ügyeljen rá, hogy gyermeke ne tartózkodjon a közelben a termék összehajtáskor, illetve széthajtáskor.

2.1 A váz összeszereléséhez (A), először nyissa ki az esőhuzatot (G). Csúsztassa lefelé a kampókat (G1), majd teljesen tekerje fel azt. Rögzítse azt az elasztikus pántokkal (G2). Most nyissa ki a rovarhálót (F) a tépőzár és a húzózárok széthúzásával (F1).

2.2 Távolítsa el a kerekeket (Cx2), az oldalsó lökhárítókat (Dx2) és a biztonsági zászlót (K) az utánfutó belsejéből.

2.3 Az utánfutó oldalsó kerekai (C) nyomógombos tengelyekkel (C1) vannak ellátva. A gombot (C1) a kerékagyon megnyomva tudja csatlakoztatni vagy eltávolítani a kereket (C). A kerekeket (C) addig nem tudja csatlakoztatni, illetve eltávolítani, amíg a gombot (C1) be nem nyomja.

2.4 Szerelje fel a az oldalsó lökhárítókat (D) a vázszerkezete oldalain található sínekre (A2).

2.5 A kerék (C) felszerelését és leszerelését is úgy kell elvégezni, hogy a fékkar (E) felengedett pozícióban legyen. A fék felengedéséhez emelje fel a fékkart (E) lábfeje felülő részével, amíg az a felengedett pozícióba nem ugrik.

2.6 Végezetül hajtsa szét az utánfutót a felső csövet (A3) felfelé húzva, amíg a csomagtartó (I) belsejét el nem éri.

2.7 Ezután nyissa ki a csomagtartó húzózárat (I1), és győződjön meg róla, hogy mindkét (a jobb és a bal) fehér gomb (A4) rögzíti a vázat (A), amit kattánó hang jelez.

2.8 Most összehúzhatja a csomagtartó húzózárat (I1).

**FIGYELMEZTETÉS:** Használat előtt ellenőrizze az abroncsnyomást (C2). Az abroncsokat (C2) mindig az abroncs külső oldalán megadott keménységűre fújja fel.

**FIGYELMEZTETÉS:** A nem biztonságosan rögzített kerekek menet közben kieshetnek, balesetet, illetve ennek következtében súlyos sérüléseket vagy halált okozva.

**FIGYELMEZTETÉS:** Győződjön meg róla, hogy mindkét zármechanizmus (A4), amely a hátsó csomagtartó (I) belsejében található, biztosan zár-e. Az utánfutó karosszériája nem mozoghat, ha megnyomja azt. Ha a zármechanizmusok (A4) nem zárnak megfelelően, az utánfutó váza (A) menet közben összecukódhat, ami esetlegesen az utasok súlyos sérülését okozhatja.



### 3A. A JÁRMŰ HASZNÁLATA KERÉKPÁR UTÁNFUTÓKÉNT

#### VONÓHOROG (J) FELSZERELÉSE A VONTATÓ KERÉKPÁRRA

A vonószerelvényt mindig a kerékpár (a menetirányhoz képesti) bal oldalára kell felszerelni, és két részből áll: a vonószerelvény csatlakozóból (J1), ami a vonórúd karra (J) van csatlakoztatva, és a vonórúd tengelyre (J2), amit a vontató kerékpár hátsó tengelyére kell felszerelni.

**FIGYELMEZTETÉS:** A vonórúd tengely (J2) felszerelése előtt, először ellenőriznie kell, hogy a vontató kerékpár alkalmas-e utánfutók húzására. Erről a kerékpár gyártójától, egy kerékpár üzletben vagy a kerékpár használati útmutatójából tájékozódhat. Az utánfutó 9 mm-es gyorskioldó hátsó kerekű és legfeljebb 10 mm-es fix keréktengelyes kerékpárokkal használható. Ha olyan kerékpárral húz utánfutót, amelyet annak gyártója vontató kerékpárként nem hagyott jóvá, az a váz eltöréséhez vagy egyéb anyagkárhoz vezethet, ami súlyos sérülésekkel járó vagy halálos kimenetelű baleseteket okozhat.

**A1.** A vonórúd kar (J) az Ön kerékpárjára való felszereléséhez, először is reteszelje ki és vegye ki a vonórúd kar vonócsapot (J3), majd csúsztassa a vonórúd kart (J) az utánfutó elejére és reteszelje be azt a megfelelő pozícióban a vonócsappal (J3).

**A2.** Ezután szerelje fel a vonórúd tengelyt (J2) a vontató kerékpár hátsó keréktengelyére. Ehhez először reteszelje ki és távolítsa el a vonócsapot (J4), majd húzza meg a vonórúd tengelyt (J2) a kerékpár hátsó keréktengelyének bal oldalán, figyelembe véve a kerékpár meghúzási nyomatékát.

**A3.** Ha a vonórúd tengelyt (J2) helyesen szerelte fel, a vonórúd kar csatlakozóját (J1) be tudja helyezni a vonórúd tengelybe (J2) és rögzítheti a megfelelő pozícióban a vonórúd kar csatlakozó vonócsappal (J4).

**A4.** Végezetül helyezze a vonórúd kar biztonsági pántját (J5) a kerékpár váza köré (például az ülécscövek köré).

**FIGYELMEZTETÉS:** Soha ne hagyja a rögzítőcsapokat szabadon lelőgni a pántjáról.

Elakadhatnak az elhaladó tárgyakban vagy behúzhatja valami, sérülést okozva ezzel a jármű alkatrészeinek.

#### A5. ELLENŐRIZZE A MEGFELELŐ SÚLYELOSZLÁST ÉS A VONTATÓKAR MEGTERHELÉSÉT

A biztonságos kezelés érdekében a vonórúd kar csatlakozójára (J1) nehezedő súlynak 0,1 kg és 4 kg között kell lennie; a vonórúd kar terhelésének (orrsúly) az utánfutóban egyenletesen kell eloszlania.

Ha a súlypont túlságosan elől van, azzal túlterheli a vonórúd kar csatlakozóját. Ha a súlypont túlságosan a kerekek mögött helyezkedik el, a vontató kerékpár hátsó kereke nem tud vonatni, különösen forduláskor. Ha a súlypont túlságosan jobbra vagy balra helyezkedik el, nagyobb a valószínűsége, hogy az utánfutó felborul kanyarodás közben. Ellenőrizze a vonórúd kar csatlakozóját (J1) mielőtt a járművet kerékpár utánfutóként venné használatba.

Használja fürdőszobai mérlegét a vonórúd kar csatlakozójára nehezedő súly meghatározásához: Helyezze a kerékpárja hátsó kerekét a fürdőszobai mérlegre és jegyezze fel a súlyt. Ezt követően csatlakoztassa a vonórúd kart a kerékpárra, majd ültesse be a szállítani kívánt gyerekeket/helyezze be a csomagokat. A fürdőszobai mérleg által mért súlynak 0,1 kg - 4 kg-mal többet kell mutatnia az előzőleg mért súlynál. Ha a mért érték nincs ebben az intervallumban, a súlyeloszlást át kell rendezni az utánfutóban, a stabil és biztonságos utazás érdekében.

#### A6. A BIZTONSÁGI ZÁSZLÓ (K) FELSZERELÉSE

A biztonsági zászlónak (K) közzönhetően az úton közlekedők jobban látják az utánfutót, megnövelve ezzel a gyermeke és saját biztonságát is. Ezért soha ne használja a kerékpár utánfutót a biztonsági zászló nélkül. A

biztonsági zászlót egy vászonzuhelybe (K3) kell csúsztatni, amit a hátsó vázcső bal vagy jobb oldalára kell csatlakoztatni.

Először is szerelje fel a zászlót a felső és az alsó végpontjára (K1 + K2) a végpont két részét egymásba csatlakoztatva (k3).

**A7.** Csúsztassa a zászló végpontját (K1 + K2) a huzat oldalán található pánton (K4) keresztül, majd vezesse a végpontot a vászonzuhelybe (K5) egészen addig, amíg az aljához nem ér.

**FIGYELMEZTETÉS:** Amennyiben az utánfutót bal-oldali forgalmú országokban használja, a biztonsági zászlót az utánfutó jobb oldalán kell használni. A zászló könnyedén áthelyezhető az utánfutó másik oldalára. Egyszerűen húzza azt felfelé, majd ismételje meg az **A7** lépést.

#### HOGYAN KELL BEHÚZNI A VONTATÓKART (J)

Először is távolítsa el a vonórúd kar biztonsági pántját (J5) a kerékpár vázáról. Ezután reteszelje ki a vonórúd kar csatlakozó vonócsapját (J4), majd távolítsa el a vonórúd tengelyt (J2) a vontató kerékpár hátsó kereke tengelyéről. Ezt követően reteszelje ki és távolítsa el a vonócsapot (J3), majd csúsztassa vissza a vonórúd kart (J) az utánfutó alá, és reteszelje be újra a vonócsappal (J3).

#### A BIZTONSÁGI ZÁSZLÓ (K) LESZERELÉSE

A zászló felfelé húzva könnyedén eltávolítható.



### 3B. A JÁRMŰ HASZNÁLATA BABAKOCSIKÉNT

**FIGYELMEZTETÉS:** A babakocsi verzióhoz, először is ellenőriznie kell, hogy a vonórúd kar(J) be van-e húzva és rögzítve van-e az utánfutó alatt. Amennyiben nem, kérjük, olvassa el, a HOGYAN KELL BEHÚZNI A VONTATÓKART lépést az előző fejezetben.

**FIGYELMEZTETÉS:** Nem használhatja az utánfutót babakocsiként, ha a vonókart (J) nem húzta vissza, és nem rögzítette azt az utánfutó alatt.

#### B1. A BABAKOCSI KERÉK KÉSZLET (L) FELSZERELÉSE

Először is nyissa ki az esőhuzatot (G) és a rovarhálót (F), majd emelje meg a jármű elejét vagy döntse teljesen hátra a vázat.

**B2.** Ezután a babakocsi kerékagy (L1) felszereléséhez ki kell csavaroznia és el kell távolítania a 2 csavart, alátétet és anyát (L2), amelyek az utánfutó elejére/aljára vannak felszerelve az ábrának megfelelően (csavarok az utánfutón belül és anyák az utánfutón kívül). A művelethez szüksége lesz egy 10 mm-es csavarkulcsra az utánfutó külső oldalán és egy 4-es imbuszkulcsra az utánfutó belső oldalán (a szerszámokat a készlet nem tartalmazza). Helyezze a vissza babakocsi kerékagyat (L1) ugyanarra a helyre, majd használja az eltávolított csavarokat és anyákat (L2) a babakocsi kerékagy (L1) az utánfutó vázára (A) való rögzítéshez. Csavarozza be a csavarokat és az anyákat (L2) a fent említett szerszámok segítségével, a javasolt 5 Nm-es meghúzási nyomatékot alkalmazva.

**B3.** Helyezze a babakocsi 6,5" kerekét (L5) a babakocsi kerékagyra (L1), amennyire csak lehetséges. Kattanó hangot kell hallania.

**FIGYELMEZTETÉS:** A nem biztonságosan rögzített kerekek menet közben kieshetnek, balesetet, illetve ennek következtében súlyos sérüléseket vagy halált okozva.

**B4.** Séta közben rögzítheti a babakocsi 6,5" kerekét (L5) előre, de bolygósíthatja is azt. Amennyiben a kerék rögzítése mellett dönt, kormányozza előre felé a kereket, és csúsztassa el felfelé a babakocsi kerékrögzítő gombot (L4).

#### B5. A TOLÓKAR CSATLAKOZTATÁSA (M).

A kormány (M) segítségével az utánfutót babakocsiként tolhatja.

Hogy felhelyezhesse a kormányt (M) az utánfutó vázára a csövére, először össze kell hajtania az utánfutót, hogy jobban hozzáférhessen a csavarokhoz. Nyissa ki a csomagtartót (I), ezzel egyidejűleg reteszelje ki az összecukódható rendszer gombjait (A4) a fehér színű gomb kihúzásával és befelé való elforgatásával, majd mozgassa lefelé a váz felső részét.

**B6.** A kormány csatlakoztatása előtt győződjön meg róla, hogy a biztonsági pánt (M3) fel van szerelve a kormányra. Amennyiben a kormányt a biztonsági csuklópánt (M3) nélkül szerelték fel, távolítsa el azt, majd szerelje fel újra fel azt a biztonsági csuklópánttal (M3).

Ezután helyezze fel a kormányt (M) az utánfutó vázára a csöveire (A1), majd helyezze be újra a csavarokat (M1), és egy 3-es imbuszkulccsal húzza meg azokat mindkét oldalon a javasolt 5 Nm-es meghúzási nyomatékot alkalmazva. Mielőtt az utánfutót használatba venné, ellenőrizze, hogy a kormány (M) valóban rögzítve lett-e.



**B7.** Most hajtsa szét az utánfutót. A felső csövet (A3) húzza felfelé, amíg a csomagtartó (I) belső részét el nem éri, és győződjön meg róla, hogy mindkét (a jobb és a bal) fehér gomb (A4) rögzíti a vázat (A), amit kattánó hang jelez. Most összehúzza a csomagtartó húzózárat (I1).

**B8.** A kormány magassága beállítható, hogy kényelmesebben tudja tolni azt. Beállításhoz nyomja meg a két gombot (M2) és fordítsa el a kormányt felfelé vagy lefelé a kívánt pozícióba.

**B9.** Hogy a babakocsi véletlenül se csúszhasson ki a kezéből és gurulhasson el, létfontosságú, hogy a biztonsági pántot (M3) mindig a csuklóján viselje.

#### HOGYAN KELL ELTÁVOLÍTANI A BABAKOCSI KERÉKÉT

A babakocsi kerékének eltávolításához nyomja meg a babakocsi kerék kioldó gombot (L3) és húzza le a kereket a foglalatról.

**FIGYELMEZTETÉS:** Soha ne hagyja fent a babakocsi kereket, ha a járművet kerékpár utánfutóként használja. A babakocsi kereke elakadhat bizonyos tárgyakon, amikor elhalad mellettük, sérüléssel baleseteket vagy a kerék sérülését okozva.

#### HOGYAN KELL ELTÁVOLÍTANI A TOLÓKART

A kormány (M) eltávolításához csavarozza ki a csavarokat (M1) egyszerre mindkét oldalon, majd húzza ki a kormányt a váz csöveiből (A1). Hagyja a csavarokat a váz csöveiben (A1).

#### 4. HOGYAN KELL HASZNÁLNI A RÖGZÍTŐFÉKET

A jármű minden egyes leparkolásakor működtetni kell a rögzítőféket. Ehhez nyomja meg a fékpedált (E), amely az utánfutó tengelyének közepén hátul található.

Az utánfutót a fék teljes lenyomásával tudja rögzíteni. Ennek ellenőrzéséhez finoman mozgassa előre, majd hátra az utánfutót, hogy megbizonyosodjon róla, a fék le van nyomva, és az utánfutó biztosítva van. A fék felengedéséhez emelje fel a pedált (E) lábfeje felül részével, amíg az a felengedett pozícióba nem ugrik.



#### 5C. A JÁRMŰ HASZNÁLATA GYERMEKEK ÉS TEHER SZÁLLÍTÁSÁRA

**FIGYELEM:** A 41 kg-os maximális teherbíró képesség azt jelenti, hogy 5 kg-t a csomagtartóban, a fennmaradó súlyt pedig az utasülésen kell elosztani.

**C1.** Először is győződjön meg róla, hogy az utánfutó teljesen rögzítve van. Ehhez nyomja meg a fékpedált (E), amely az utánfutó tengelyének közepén hátul található. Az utánfutót a fék teljes lenyomásával tudja rögzíteni. Ennek ellenőrzéséhez finoman mozgassa előre, majd hátra az utánfutót, hogy megbizonyosodjon róla, a fék le van nyomva, és az utánfutó biztosítva van.

**FIGYELMEZTETÉS:** Rögzítő fékberendezést kell használni a gyermekek behelyezésekor és kivételekor.

#### C2. NYISSA KI AZ ELÜLSŐ FEDELEKET

Hogy be tudja helyezni a gyermekét az utánfutóba, először ki kell nyitnia az esőhuzatot (G) és a rovarhálót (F).

Az esőhuzat (G) feltekerhető vagy lehúzható. A megfelelő pozícióban való rögzítéshez használja a huzat külső oldalán található pántokat. A rovarháló (F) kinyitáshoz használja a húzózárat.

#### C3. AZ 5-PONTOS BIZTONSÁGI ÖV RÖGZÍTÉSE

Az 5-pontos biztonsági öv (N) két vállpántból (N1), két medencehevederből (N2) és egy ágyékhevederből (N3) áll, amelyek egy egygombos övcsatra (N5) csatlakoznak. A párnázott vállrész (N6) és ágyékheveder párnák (N6) tovább fokozzák a kényelmet.

Az 5-pontos biztonsági öv (N) kinyitáshoz nyomja meg a gombot az övcsaton (N5), hogy kioldja a váll- (N1), a medence- (N2) és az ágyékhevederre (N3) rögzített kapcsokat. Helyezze a gyermeket az ülésbe.

**C4.** Helyezze az ágyékhevedert (N3) a gyermek lábai közé oly módon, hogy az övcsat (N5) a gyermek felsőtestén helyezkedjen el. Húzza át a vállhevedereket (N1) a vállak fölött és a medencehevedereket (N2) a gyermek csípője fölött. Helyezze mindegyik kapcsot az övcsatba (N5). Kattánó hang jelzi, ha a kapcsot biztonságosan rögzíti az övcsat (N5).

**C5.** Csúsztassa az övbeállítókat (N4) a megfelelő pozícióba a vállhevederek (N1) magasságának beállításához. Mindegyik heveder rendelkezik övbeállítóval (N4) és ugyanúgy hosszabbra vagy rövidebbre állítható. Állítsa be a hevederek feszülését oly módon, hogy a gyermeket a biztonsági öv biztonságosan és kényelmesen tartsa meg.

**FIGYELMEZTETÉS:** Mindig használjon minden biztonsági rendszert és övet a gyermek az ülésben való biztonságos rögzítése érdekében.

Ellenkező esetben, veszélyes helyzetekben, a gyermek kieshet vagy kicsúszhat az ülésből, ami súlyos sérülést vagy halált okozhat.

**FIGYELMEZTETÉS:** Rögzítse a gyermeket az utánfutóban, ellenőrizve, hogy minden biztonsági öv és szij megfelelően meg van húzva, de ne túl szorosan, hogy ne legyen kényelmetlen. Rendszeresen ellenőrizze a rögzítőket.

**FIGYELMEZTETÉS:** Tilos az utánfutót a biztonsági öv beállítása előtt használni.

**FIGYELMEZTETÉS:** Soha ne hagyja gyermekét felügyelet nélkül.

#### C6. ZÁRJA LE AZ ELÜLSŐ FEDELEKET

Miután behelyezte a gyermeket az ülésbe és rögzítette a biztonsági övet, mindig húzza be az első rovarhálót (F), hogy megvédje a kis utasokat a repülő rovaroktól és kisebb kavicsoktól, amelyeket a vontató kerékpár hátsó kereke dob fel menet közben.

Az esőhuzat (G) menet közben is kinyitható vagy bezárható az időjárási viszonyoknak megfelelően.

**FIGYELMEZTETÉS:** A rovarhálóknak (F) mindig összehúzza kell lennie menet közben.

**FIGYELMEZTETÉS:** A forgó alkatrészek sérülést okozhatnak. Minden esetben győződjön meg róla, hogy a gyermek nem tudja elérni a jármű kerekeit, illetve a vontató kerékpár hátsó kerekét. Ha gyermeke a forgó kerékhez ér, súlyos sérülést szenvedhet.

#### C7. CSOMAGTARTÓ (I)

A csomagtartó használatához csak a csomagtartó húzózárat kell kinyitnia (I1) és ráhelyeznie a csomagot. A csomagtartóban szállítható csomagok maximálisan megengedett súlya 5 kg. A csomagtartó egy belső zsebbel (I2) is rendelkezik a csomagok számára. Győződjön meg róla, hogy a csomag megfelelően rögzítve van, hogy az szállítás közben ne eshessen a gyermek hátára. Ehhez mindössze a csomagtartó húzózárat kell behúznia (I1).

**FIGYELMEZTETÉS:** A csomagtartóban (I) maximálisan szállítható 5 kg-os súlyt ne lépje túl.

**FIGYELMEZTETÉS:** Soha ne szállítson csomagokat a gyermekekkel együtt az ülésen. A csomagokat megfelelően rögzíteni kell a hátsó csomagtartóban (L), hogy ne dőlhessenek el szállítás közben. A rögzítetlen vagy a megengedtnél nehezebb csomagok szállítása módosíthatja az utánfutó kezelését, aminek köszönhetően a jármű nehezebben manőverezhető. Ezen kívül a csomagok az ülés hátának eshetnek és sérülést okozhatnak a gyermekeknek. Soha ne szállítson átlakatokat gyermekével együtt az utánfutóban. Soha ne használja a kormányt teher, úgymint gyermekjárművek vagy táskák szállítására. A jármű külső részére helyezett teher drasztikusan befolyásolhatja annak kezelhetőségét és stabilitását, ami súlyos sérüléssel járó vagy halálos kimenetelű balesetet okozhat.



#### 5D. A JÁRMŰ HASZNÁLATA TEHERSZÁLLÍTÁSRA

**FIGYELMEZTETÉS:** a 20 kg-os maximális teherbírás a rakodótérben (O) + 5 kg a csomagtartóban (I).

**D1.** Először is győződjön meg róla, hogy az utánfutó teljesen rögzítve van. Ehhez nyomja meg a fékpedált (E), amely az utánfutó tengelyének közepén hátul található. Az utánfutót a fék teljes lenyomásával tudja rögzíteni. Ennek ellenőrzéséhez finoman mozgassa előre, majd hátra az utánfutót, hogy megbizonyosodjon róla, a fék le van nyomva, és az utánfutó biztosítva van.

**FIGYELMEZTETÉS:** Rögzítő fékberendezést kell használni a teher behelyezésekor és kivételekor.

**D2.** Amennyiben az utánfutót kizárólag teherszállításra kívánja használni, hajtsa fel az utasülés alsó részét (O2). Ehhez csavarozza ki a két kart (O1) mindkét oldalon, majd hajtsa fel az ülésaljzatot.

**D3.** Most rögzítse az ülésaljzatot (O2) a háttámlán (O5) az ülésaljzat alatt lévő szíjat (O4) vezesse át a félkör alakú gyűrűs csaton (O3), a háttámla (5) közepén. Húzza a szíjat (O4) az ülésaljzat részéhez (O2), hogy az menet közben ne essen le. Az utánfutó most már készen áll a teherszállításra. Ne felejtse el bezárni a rovarhálót és az esőhuzatot.

#### D4. CSOMAGTARTÓ (I)

A csomagtartó használatához csak a csomagtartó húzózárat kell kinyitnia (I1) és ráhelyeznie a csomagot. A csomagtartóban szállítható csomagok maximálisan megengedett súlya 5 kg. A csomagtartó egy belső zsebbel (I2) is rendelkezik a csomagok számára. Győződjön meg róla, hogy a csomag megfelelően rögzítve van, hogy az szállítás közben ne eshessen a

gyermek hátára. Ehhez mindössze a csomagtartó húzózárat kell behúznia (I1).

**FIGYELMEZTETÉS:** Ne lépje túl a maximálisan megengedett 20 kg + 5 kg teherbíróképességet.

**FIGYELMEZTETÉS:** Soha ne szállítson gyermeket a csomagtartóban.

**FIGYELMEZTETÉS:** A csomagokat megfelelően rögzíteni kell, hogy ne dőlhessenek el szállítás közben. A rögzítetlen vagy a megengedettnél nehezebb csomagok szállítása módosíthatja az utánfutó kezelését, aminek köszönhetően a jármű nehezebben manőverezhető.

**FIGYELMEZTETÉS:** Kizárólag a teherszállításra kijelölt helyeken szállítsion terhet. A jármű külső részére helyezett teher drasztikusan befolyásolhatja annak kezelhetőségét és stabilitását, ami súlyos sérüléssel járó vagy halálos kimenetelű balesetet okozhat.



## 6. TÁROLÁS ÉS SZÁLLÍTÁS

**FIGYELMEZTETÉS:** Becsípődésveszély! Becsípődési pontok találhatóak az ülés és az utánfutó kerete között, illetve a zármechanizmusban is, ami sérülést okozhat. Ügyeljen rá, hogy a keze és az ujjai ne érjenek ezekhez a becsípődési pontokhoz az utánfutó összehajtásakor, illetve széthajtásakor.

**FIGYELMEZTETÉS:** A sérülések elkerülése érdekében, ügyeljen rá, hogy gyermeke ne tartózkodjon a közelben a termék összehajtásakor, illetve széthajtásakor.

**6.1.** A váz (A) összehajtásához, először távolítsa el a biztonsági zászlót, mielőtt az utánfutót összehajtaná. Ellenkező esetben a biztonsági zászló (K) zászlórúdja eltörik.

**6.2.** Nyissa ki a csomagtartót (I), ezzel egyidejűleg reteszelve ki az összecusukható rendszer gombjait (A4) a fehér színű gomb kihúzásával és befelé való elforgatásával, majd mozgassa lefelé a váz felső részét.

**6.3.** Az utánfutó a kerekkel és a kerekek (C), illetve az oldalsó ütközők (D) nélkül is összehajtható. Ha ezeket eltávolítja, az utánfutóban tárolhatja, ameddig nem használja őket. A kerekek eltávolításához egyszerűen nyomja meg a kerékgombot (C1), és húzza le a kereket a keretről, az oldalsó ütközők eltávolításához pedig csúsztassa azokat előre.

**FIGYELMEZTETÉS:** Soha ne szállítsa az utánfutót – még összehajtott állapotban sem – motoros jármű tetején.

**FIGYELMEZTETÉS:** Soha ne használja vagy tárolja az utánfutót -20 °C alatti hőmérsékleten.

Ne tegye ki huzamosan közvetlen napsugárzásnak, ami idővel a textil kifakulását okozhatja.



## ■ HASZNÁLATI UTASÍTÁS

Első használat előtt létfontosságú, hogy megismerje az utánfutót, mielőtt azzal gyermekeket szállítana. Javasoljuk, hogy először olyan helyen használja a szállítandó gyermekek súlyának körülbelül megfelelő súllyal megakasztott utánfutót, ahol nincs forgalom.

**MINDEN EGYES HASZNÁLAT ELŐTT ELVÉGZENDŐ BIZTONSÁGI ELLENŐRZÉSEK:**

- A kerekek biztonságosan rögzítve vannak?
- A zárok biztosan zárnak?
- A rögzítőfék jól működik?
- Az ülés biztonsági öve és az összes csomag biztosan rögzítve van?
- Az összes csatlakoztatott komponens megfelelően van behelyezve és rögzítve (pl. a megfelelő rögzítő/zármechanizmus helyesen van rögzítve)? Ellenőrizze, hogy egyetlen rögzítőcsap sem lóg le szabadon a szíjáról.
- A biztonsági övek csapjai rögzítve vannak?
- Az abroncsok a megfelelő nyomásra vannak felfújva? A tényleges abroncsnyomás soha nem lehet több, illetve kevesebb, mint az abroncs oldalán megadott maximális és minimális abroncsnyomás.
- A vontató kerékpár féke kifogástalan állapotban van?
- **SISAKOT FEL!** Győződjön meg róla, hogy a vezető és a gyermek felvette a sisakját, és az rögzítve van.

**FIGYELMEZTETÉS:** Mindig ellenőrizze, hogy a rögzítőcsapot behelyezték-e, és az mindkét lyukon áthalad és nem tud kiesni. Ha a rögzítőcsap nincs megfelelően behelyezve, a vonóhorog karja menet közben leeshet, ami súlyos sérüléssel járó vagy halálos kimenetelű balesetet okozhat.

## ■ KARBANTARTÁS ÉS JAVÍTÁS

Az utánfutó megfelelő fenntartásához és a balesetek megelőzésére az alábbiakat ajánljuk figyelmébe:

- Rendszeresen ellenőrizze, hogy az utánfutó tökéletesen van-e rögzítve a kerékpárra.
- Rendszeresen ellenőrizze a babakocsi verziót, hogy az kifogástalan állapotban van-e.
- Vizsgáljon meg minden alkatrészt, és ellenőrizze megfelelően működésüket. Soha ne használja az utánfutót, ha az nem tökéletesen működőképes. Rendszeres időközönként ellenőrizni kell, hogy a kerekek, a vonórúd kar, a vonórúd kar csatlakozó, a vonórúd tengely, a keret, a textilbevonat, a rögzítő/reteszelő mechanizmusok, a biztonsági övek és a babakocsi készletek komponensei nem sérültek-e meg és/vagy nem kopottak-e. Ne használja az utánfutót, ha bármelyik része sérült vagy hiányzik.
- **Asérültalkatrészeketkikellcserélni.** Azalkatrészekcseréjéhezfelkellkeresnie a POLISPORT helyi hivatalos viszonteladóját, hogy a megfelelő alkatrészeket be tudja szerezni a cseréhez. A következő weboldalon találja meg őket: [www.polisport.com](http://www.polisport.com).
- Kizárólag eredeti alkatrészeket és tartozékokat használjon, amelyeket a Polisport jóváhagyott. Kizárólag ezek az alkatrészek használhatók biztonságosan az utánfutóban.
- Ne használjon oldószeres tisztítószereket! A textilbevonatot és az ülést kizárólag enyhe szappannal és vízzel tisztítsa meg. Az erősen szennyezett részek tisztításához használjon puha keféket. Hagyja szobahőmérsékleten megszáradni.
- Valamennyi fém alkatrészt szappanos vízzel vagy enyhe háztartási tisztítószerrel tisztítson meg.
- Soha ne használjon magasnyomású mosót.
- A fém részek korrózióvédelme érdekében vigyen fel vékony rétegben viaszt. Erre különösen akkor van szükség, ha gyakrabban kívánja esős időben, a tenger közeli sós levegőben vagy télen használni az utánfutót.
- Tilos az utánfutón bármilyen módosításokat vagy változtatásokat végrehajtani.
- Ha balesetet szenved a kerékpárjával és az utánfutóval, javasoljuk, hogy szerezzen be egy új utánfutót. Még abban az esetben is, ha nincsenek rajta látható sérülések.
- Minden, ebben a kézikönyvben megadott karbantartási munkát az előírt karbantartási időközönként kell elvégezni. Amennyiben az utánfutót úgy használja, hogy az nincs kifogástalan állapotban, az súlyos sérüléssel járó vagy halálos kimenetelű balesetet okozhat.
- A Polisportot semminemű felelősséget nem vállal a felhasználói kézikönyvben szereplő ajánlások figyelmen kívül hagyásából eredő károkért.

## ■ GARANCIA

**2 ÉV GARANCIA:** Az összes mechanikai alkatrésze kizárólag a gyártási hibák esetében. Regisztrálja az utánfutóját a: [www.polisport.com](http://www.polisport.com).

**+1 ÉV EXTRA GARANCIA:** Regisztrálja az utánfutóját a [www.polisport.com](http://www.polisport.com) weboldalon, és egy évvel meghosszabbítjuk a garanciát.

Fontos: a Polisport Extra Garancia megszerzéséhez a vásárlástól számított két hónapon belül regisztrálnia kell.

### GARANCIA IGÉNYLÉSE

Garanciaszolgáltatás igényléséhez Önnek rendelkeznie kell az eredeti nyugtával. A nyugta nélkül visszaszolgáltatott árucikkekre érvényes garancia kezdeti időpontjaként a gyártási dátumot fogjuk tekinteni. Mindennemű garancia érvényét veszti, ha a termék sérülése baleset, visszaélészerű használat, a terméken eszközölt módosítás vagy a jelen használati utasításban leírt rendeltetészerű használatból bármiben eltérő használat eredménye.

Annak érdekében, hogy a garancia érvényesítéséhez minden szükséges információval rendelkezzen, meg kell őriznie a tétel sorozatszámát (P). Az adatokat ide is feljegyezheti.

O.F. \_\_\_\_\_ Dátum \_\_\_\_\_ .

\*A termék jellemzői és kivitelezése értesítés nélkül változhatnak. Kérdés esetén forduljon hozzánk bizalommal.



## SPECIFICHE DEL PRODOTTO

Questo rimorchio per biciclette può essere utilizzato per trasportare bambini o merci, oppure anche come passeggino. Possiede una capacità massima per il trasporto di passeggeri e merci di 41 kg.

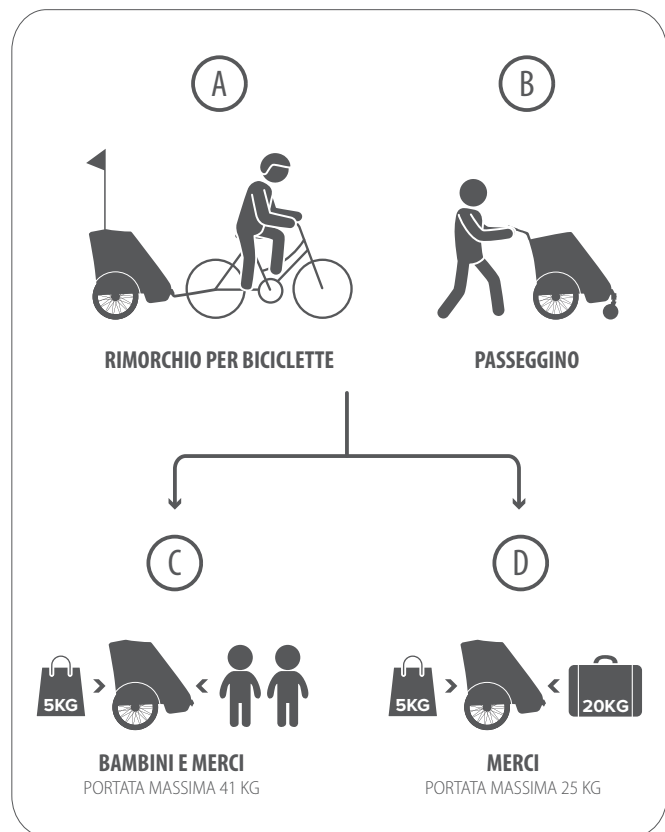

MODELLO	Rimorchio per bambini Polisport
NUMERO DI PASSEGGERI	1 o 2
PORTATA MASSIMA: CARICO	25 kg
PORTATA MASSIMA: PASSEGGERI E CARICO POSTERIORE INSIEME	41 kg
DIMENSIONI SENZA KIT PASSEGGINO (LUNGHEZZA x LARGHEZZA x ALTEZZA)	92 x 80 x 141 cm
DIMENSIONI KIT PASSEGGINO (LUNGHEZZA x LARGHEZZA x ALTEZZA)	110 x 80 x 134 cm
DIMENSIONI PIEGATO (LUNGHEZZA x LARGHEZZA x ALTEZZA)	117 x 66 x 32 cm
ALTEZZA MASSIMA DEL/I PASSEGGERO/I	105cm

## CARATTERISTICHE PRINCIPALI DEL RIMORCHIO

Elevata visibilità • 8 Catarifrangenti • Bandierina di sicurezza per una maggiore visibilità • Imbracatura di sicurezza a 5 punti • Freno di stazionamento • Protezioni superiore e laterali • Tessuto impermeabile • Rete zanzariera anteriore • Copertura anti pioggia anteriore • Ruote a sgancio rapido da riporre semplicemente tirando un pulsante • Ruote con camera d'aria da 20" • Sospensioni posteriori per un miglior comfort • Braccio di attacco per consentire facilmente di riporlo • Pavimento in gomma • Pieghevole: facile e veloce da chiudere/aprire senza attrezzi - per riporlo e trasportarlo facilmente • Morbide imbottiture • Compatibile con ruote posteriori QR da 9 mm e assali solidi fino a 10 mm • Telaio in alluminio / acciaio • Spazio extra per 5 kg di bagaglio sul retro.

## INDICE DEL PRODOTTO

- A. Telaio
- A1. Tubi del telaio (per agganciare la maniglia di spinta)
- A2. Guide laterali del telaio
- A3. Tubo superiore del telaio
- A4. Pulsanti bianchi del sistema di blocco
- B. Protezioni laterali
- B1. Protezione superiore
- C. Ruote laterali da 20" a sgancio rapido
- C1. Pulsante per lo sgancio delle ruote
- C2. Gomme
- C3. Sospensioni ruote posteriori
- D. Paraurti laterali
- E. Leva del freno
- F. Rete zanzariera
- F1. Cerniera della rete zanzariera
- F2. Velcro della rete zanzariera
- G. Copertura anti pioggia
- G1. Ganci per la copertura anti pioggia
- G2. Cinghie elastiche per la copertura anti pioggia
- H. Catarifrangenti
- H1. Catarifrangenti anteriori
- H2. Catarifrangenti posteriori
- H3. Catarifrangenti ruote
- I. Vano bagagli
- I1. Cerniera del vano bagagli
- I2. Tasca interna
- J. Braccio di attacco
- J1. Connettore-adattatore del braccio di attacco
- J2. Attacco dell'asse
- J3. Perno di bloccaggio del braccio di attacco
- J4. Perno di bloccaggio del connettore-adattatore del braccio di attacco
- J5. Cinghia di sicurezza del braccio di attacco
- J6. Fissaggio del braccio di attacco
- J7. Attacco per asse supplementare per una 2ª bicicletta
- K. Bandierina di segnalazione di sicurezza
- K1. Parte superiore dell'asta della bandierina di sicurezza
- K2. Parte inferiore dell'asta della bandierina di sicurezza
- K3. Connettore a bandierina di sicurezza
- K4. Cinghia di sicurezza della bandierina
- K5. Manicotto in tela per bandierina di sicurezza
- L. KIT ruota passeggino
- L1. Incastro ruota passeggino
- L2. Incastro ruota passeggino + dadi + rondelle
- L3. Elemento di montaggio ruota passeggino e pulsante di sgancio
- L4. Pulsante di blocco rotazione ruota passeggino
- L5. Ruote 6,5"
- M. Maniglia di spinta
- M1. Viti della maniglia di spinta
- M2. Pulsanti di regolazione della maniglia di spinta
- M3. Cinturino da polso di sicurezza
- N. Imbracatura di sicurezza a 5 punti
- N1. Bretelle
- N2. Cinture addominali
- N3. Cinture inguinali
- N4. Regolatore della cintura
- N5. Fibbia ad un solo pulsante
- N6. Spallacci
- O. Area merci
- O1. Vite maniglie laterali
- O2. Base del sedile
- O3. Fibbia con anello a D
- O4. Cintura della base del sedile
- O5. Schienale
- P. Numero di serie del lotto

## ISTRUZIONI DI SICUREZZA E AVVERTENZE

### NORME DI SICUREZZA APPLICABILI

Questo prodotto è conforme alla norma di sicurezza europea per i rimorchi per cicli - **EN15918:2011+A2:2017**. Nel caso in cui venga utilizzato il kit passeggino, il prodotto è conforme alla norma europea per passeggini **EN1888:2018**.

- Il conducente della bicicletta deve avere almeno 16 anni; Verificare la legislazione e le normative nazionali in materia.

### CHI PUÒ ESSERE TRASPORTATO SU QUESTO RIMORCHIO?

Questo rimorchio può trasportare bambini di età compresa tra i 9 mesi a i 6 anni circa, con un'altezza massima di 105 cm e un peso massimo complessivo di passeggeri e carico di 41 kg. Questo rimorchio può trasportare uno o due bambini, o merci.

**AVVERTENZA:** Non trasportare su questo rimorchio un bambino di età inferiore ai 9 mesi. Per poter essere trasportato, il bambino deve riuscire a stare seduto, con la testa eretta, e deve indossare un casco da bicicletta. Consultare un medico in caso di dubbi sulla crescita del bambino.

- Trasportare solo bambini in grado di stare seduti da soli per un periodo di tempo lungo, almeno per la durata prevista del viaggio in bicicletta.

- Assicurarsi che il peso e l'altezza del bambino non superino la portata massima del rimorchio e devono essere controllati a intervalli regolari. Verificare il peso del bambino prima di utilizzare il rimorchio. In nessuna circostanza si deve utilizzare il rimorchio per trasportare bambini il cui peso è superiore al limite consentito.

**AVVERTENZA:** Da usare sotto la supervisione di un adulto! Non lasciare mai i bambini nel veicolo incustodito. È responsabilità dell'adulto garantire che le condizioni di ventilazione e di temperatura nel rimorchio siano sempre sicure e confortevoli per il bambino. Controllare spesso che il bambino stia bene.

**AVVERTENZA:** Non lasciare che il bambino giochi con questo prodotto.

### COME DEVE ESSERE UTILIZZATO QUESTO VEICOLO?

- Il presente veicolo deve essere utilizzato come rimorchio per biciclette o come passeggino per il trasporto di bambini o di merci (fino alla dimensione/peso definito).



- Questo veicolo dovrebbe essere utilizzato su percorsi uniformi e pianeggianti.
- Questo veicolo deve essere usato in buone condizioni di visibilità (di giorno, senza nebbia). Quando viene utilizzato come rimorchio per biciclette in condizioni di scarsa visibilità o di notte, al crepuscolo o all'alba, si raccomanda che il rimorchio sia dotato di un sistema di luci (potrebbe esserci una specifica legge nazionale applicabile per quanto riguarda le luci, di cui è importante essere a conoscenza prima di usare il rimorchio).
- AVVERTENZA:** Il ciclista e il bambino nel rimorchio devono indossare il casco.
- Vestire il bambino con indumenti adeguati alle condizioni meteorologiche e fargli indossare un casco adatto.
- I bambini nel rimorchio devono indossare indumenti più pesanti e caldi rispetto al ciclista e devono essere protetti dalla pioggia.
- Il rimorchio può riscaldarsi se esposto al sole per periodi prolungati. Assicurarsi che non sia troppo caldo prima di accomodarvi il bambino.
- Tutti i catarifrangenti sul rimorchio devono essere visibili.

#### COME NON DEVE ESSERE UTILIZZATO QUESTO VEICOLO?

- AVVERTENZA:** Non trasportare animali domestici insieme ai bambini.
- AVVERTENZA:** Evitare che il corpo del bambino, i vestiti, i lacci delle scarpe o i giocattoli vengano a contatto con le parti in movimento.
- AVVERTENZA:** Non sovraccaricare il veicolo.
- AVVERTENZA:** Non trasportare mai alcun tipo di merci o oggetti insieme ai bambini sul sedile, potrebbero cadere e ferire il bambino. In questo caso è necessario utilizzare il vano bagagli (I) sul retro per trasportare merci e oggetti.
- AVVERTENZA:** Il carico deve essere ben fisso e saldo in modo da garantire che non possa spostarsi durante il trasporto. Carichi non bloccati o fissi e eccesso di carico possono interferire nella movimentazione e maneggevolezza del rimorchio, rendendo il veicolo più difficile da controllare.
- AVVERTENZA:** Non utilizzare mai la maniglia di spinta per il trasporto di carichi, come tricicli o altri veicoli per bambini o borse. Il carico agganciato all'esterno del veicolo può influire significativamente sulla sua maneggevolezza e stabilità, causando potenzialmente incidenti con lesioni gravi o mortali.
- AVVERTENZA:** Non usare questo rimorchio per fare jogging, correre, pattinare o sciare.
- AVVERTENZA:** Non andare troppo veloce. Si consiglia una velocità massima di 25 km/h (informarsi sulla legislazione nazionale specifica riguardante la circolazione stradale). Prestare maggiore attenzione durante la guida in discesa o in curva, non superare mai la velocità massima consentita. Fare le curve riducendo sempre la velocità a passo d'uomo.
- AVVERTENZA:** Non tirare mai il rimorchio con un veicolo motorizzato, come per esempio una moto o uno scooter. Ciò vale anche per le biciclette elettriche o a motore con una velocità massima che supera i 25 km/h. Non montare l'attacco su una bicicletta con motore sul mozzo della ruota posteriore.
- AVVERTENZA:** Mai andare in bicicletta di notte senza luci e illuminazione adeguate. Obbedire a tutti i requisiti di legge locali per le dotazioni di luci sulla bicicletta.
- AVVERTENZA:** Non usare in circuiti e percorsi troppo irregolari e accidentati.

**AVVERTENZA:** Non modificare il rimorchio.

**AVVERTENZA:** Non installare accessori non approvati da Polisport.

**AVVERTENZA:** Non installare all'interno del rimorchio seggiolini per auto o qualsiasi altro sistema di seduta non approvato da Polisport.

**AVVERTENZA:** Non utilizzare il rimorchio se ci sono parti rotte o danneggiate. Controllare regolarmente tutti i componenti e sostituirli quando necessario. Fare riferimento al capitolo sulla manutenzione.

#### REQUISITI PER LA BICICLETTA DI TRAINO

La bicicletta destinata a trainare il rimorchio deve essere approvata dal suo costruttore per il traino di un rimorchio. Queste informazioni si trovano nel manuale d'uso della bicicletta.

In molti paesi il Pedelec (Pedal Electric Cycle) ovvero le bici elettriche a pedalata assistita sono classificate per legge come biciclette. Tuttavia, le biciclette elettriche con una velocità massima superiore a 25 km/h non possono essere utilizzate per trainare il rimorchio.

Questo rimorchio è compatibile con biciclette con ruote posteriori a sgancio rapido da 9 mm e assali di ruote a gomma piena fino a 10 mm. Non compatibile con gli assi passanti da 12 mm.

Si consiglia di dotare la ruota posteriore della bicicletta di traino di un parafango per evitare che detriti e sporcizia vengano proiettati sul rimorchio.

• Proteggere sempre eventuali oggetti taglienti o appuntiti della struttura della bicicletta che possono essere raggiunti dal bambino.

• Questo rimorchio è più largo della vostra bicicletta. Lasciare maggiore spazio libero e tenere presente che il raggio della curva deve essere più ampio.

**AVVERTENZA:** Si prega di notare che la distanza di frenata della bicicletta può aumentare quando ha un rimorchio agganciato.

**AVVERTENZA:** Rimuovere il rimorchio quando si trasporta la bicicletta in auto (fuori dall'auto), caso contrario potrebbe causare un incidente.

**AVVERTENZA:** La bicicletta può comportarsi in modo diverso con un bambino/merci o oggetti nel rimorchio, in particolare per quanto riguarda l'equilibrio, la sterzata e la frenata.

• Prima di ogni viaggio, verificare che il rimorchio collegato non interferisca con la frenata, la pedalata o la sterzata della bicicletta.

**ATTENZIONE:** la mancata osservanza di queste raccomandazioni può causare gravi lesioni o provocare la morte.

#### REQUISITI DI LEGGE PER LA CIRCOLAZIONE STRADALE E IL TRASPORTO DI BAMBINI

**AVVERTENZA:** Assicurarsi di osservare e di familiarizzare con tutte le leggi che si applicano al trasporto di bambini in rimorchi per bambini e le biciclette destinate al traino nel paese o nella regione in cui si intende utilizzare il rimorchio per quanto riguarda, ad esempio, illuminazione e luci, e catarifrangenti sulla circolazione stradale.



## ► ISTRUZIONI DI MONTAGGIO

### 1. DISIMBALLAGGIO

Questo rimorchio è stato imballato chiuso. Rimuovere tutti i materiali di imballaggio dai componenti. Sempre che possibile, riciclare tutti i materiali di imballaggio.

La scatola principale può essere utilizzata per conservare il rimorchio. Confermare il contenuto dell'imballaggio: 1 Telaio del rimorchio Polisport (A) | 2 Ruote da 20" (C) | 2 Paraurti laterali (D) | 1 Bandierina di sicurezza (K) | 1 Braccio di attacco (J) | 1 Gancio dell'asse extra (J7) | 1 Manuale d'uso.

Se si acquista la versione passeggero deve essere incluso anche un kit per passeggero: 1 KIT ruota per passeggero (L) | 1 Maniglia di spinta (M) | 2 schermi | 2 chiave a brugola 3 e 4 mm.



### 2. APERTURA DEL TELAIO (A) E MONTAGGIO DELLE RUOTE A SGANCIO RAPIDO (C)

**AVVERTENZA:** Pericolo di schiacciamento! Tra il sedile e il telaio del rimorchio, così come sul meccanismo di blocco, ci sono punti di schiacciamento che possono causare lesioni. Assicuratevi di tenere le mani e le dita lontano da questi punti di schiacciamento durante la chiusura e apertura del rimorchio.

**AVVERTENZA:** Per evitare lesioni, assicurarsi di tenere lontano il bambino quando si apre e si piega il rimorchio.

2.1 Per montare il telaio (A), per prima cosa aprire la copertura antipioggia (G). Far scorrere i ganci (G1) situati in basso e portarli fino alla parte superiore. Fissarlo con le cinghie elastiche (G2). Aprite quindi la zanzariera (F) tirando il velcro e aprendo le cerniere (F1).

2.2 Dall'interno del rimorchio, rimuovere le ruote (Cx2), i paraurti laterali (Dx2) e la bandierina di sicurezza (K).

2.3 Le ruote laterali (C) del rimorchio sono dotate di assali a pulsante (C1). Premendo il pulsante (C1) sul mozzo della ruota si può agganciare o sganciare la ruota (C). Le ruote (C) possono essere agganciate o sganciate solo premendo il pulsante (C1).

2.4 Montare i paraurti laterali (D) sulle guide (A2) presenti su ogni lato della struttura del telaio.

2.5 Entrambe le operazioni di montaggio o smontaggio delle ruote (C) devono essere effettuate con la leva del freno (E) disinnestata. Per disinnestare il freno, sollevare la leva del freno (E) con la parte superiore del piede fino a quando non scatta in posizione di rilascio.

2.6 Infine, aprire il rimorchio tirando il tubo superiore (A3) verso l'alto, fino a raggiungere l'interno del vano bagagli (I).

2.7 Confermare quindi se la cerniera del vano bagagli (I1) è aperta e assicurarsi che entrambi i pulsanti bianchi (destro e sinistro) (A4) stiano bloccando il telaio (A), il che accade quanto si sente un clic.

Ora è possibile chiudere la cerniera del vano bagagli (I1).

**AVVERTENZA:** Controllare la pressione della ruota (C2) prima dell'uso. Gonfiare sempre le ruote (C2) fino alla pressione di gonfiaggio specificata sul fianco esterno delle gomme.

**AVVERTENZA:** Le ruote che non sono state bloccate in modo sicuro potrebbero sganciarsi durante la guida, causando incidenti e lesioni gravi o mortali.

**AVVERTENZA:** Assicurarsi che entrambi i meccanismi di bloccaggio (A4) situati all'interno del vano bagagli posteriore (I) siano saldamente innestati. Nel fare pressione o forza sul telaio del rimorchio non dovrebbe esserci alcun movimento. Se i meccanismi di bloccaggio (A4) non sono agganciati correttamente, il telaio (A) del rimorchio potrebbe chiudersi improvvisamente durante la guida, causando potenzialmente gravi lesioni ai passeggeri.



### 3A. USO DEL VEICOLO COME RIMORCHIO PER BICICLETTE

#### AGGANCIAMENTO DEL BRACCIO DI ATTACCO ALL'ASSE (J) DELLA BICICLETTA DI TRAINO

Il sistema di attacco è sempre montato sul lato sinistro della bicicletta (rispetto alla direzione di marcia) ed è composto da due parti: un connettore di attacco (J1), che viene fissato al braccio di attacco (J), e un attacco dell'asse (J2), che deve essere montato sull'asse posteriore della bicicletta di traino.

**AVVERTENZA:** Prima di montare l'attacco dell'asse (J2), è necessario verificare se la bicicletta di traino è adatta al traino di rimorchi. Queste informazioni possono essere ottenute dal costruttore della bicicletta, presso un negozio di biciclette o consultando il manuale d'uso della bicicletta. Questo rimorchio è compatibile con biciclette con ruote posteriori a sgancio rapido da 9 mm e assali di ruote a gomma piena fino a 10 mm. Trainare un rimorchio usando una bicicletta che non è stata approvata dal rispettivo costruttore per essere usata come bicicletta da traino può provocare la rottura del telaio o altri danni materiali che potrebbero causare incidenti con gravi lesioni personali o morte.

**A1.** Per installare il braccio di attacco (J) sulla vostra bicicletta, per prima cosa sbloccate e rimuovete il perno di bloccaggio (J3) del braccio di attacco, quindi fate scorrere il braccio di attacco (J) verso la parte anteriore del rimorchio e bloccarlo in posizione con il perno di bloccaggio (J3).

**A2.** Quindi il gancio di traino (J2) deve essere installato sull'asse della ruota posteriore della bicicletta di traino. Per fare ciò, prima di tutto, sbloccare e rimuovere il perno di bloccaggio del connettore del braccio di attacco (J4), quindi serrare il gancio di traino (J2) sul lato sinistro dell'asse della ruota posteriore della bicicletta, rispettando la coppia di serraggio della bicicletta.

**A3.** Quando il gancio di traino (J2) è installato correttamente, il connettore del braccio di attacco (J1) può essere inserito sull'attacco dell'asse (J2) e bloccato in posizione con il perno di bloccaggio del connettore del braccio di attacco (J4).

**A4.** Infine, posizionare la cinghia di sicurezza del braccio di attacco (J5) attorno al telaio della bicicletta (ad esempio sui tubi del reggisella).

**AVVERTENZA:** Non lasciare mai gli spinotti di sicurezza appesi alle cinghie. Potrebbero impigliarsi in oggetti di passaggio e quindi essere tirati, danneggiando così parti del veicolo.

#### A5. CONTROLLARE LA CORRETTA DISTRIBUZIONE DEL PESO SUL BRACCIO DI ATTACCO

Per una movimentazione sicura, il peso sul connettore di attacco (J1) deve essere compreso tra 0,1 kg e 4 kg; il carico sul braccio di attacco (peso dell'estremità) dipende da una distribuzione uniforme del peso sul rimorchio.

Se il centro di gravità è troppo in avanti, il connettore di attacco risulterà sovraccaricato. Se il centro di gravità è troppo lontano dietro le ruote, la ruota posteriore della bicicletta di traino potrebbe perdere trazione, specialmente durante le curve. Se il centro di gravità è troppo a destra o troppo a sinistra, il rimorchio avrà una maggiore tendenza a ribaltarsi durante le curve. Controllare il peso sul connettore di attacco (J1) prima di utilizzare il veicolo come rimorchio per biciclette.

Seguire questi passi usando la bilancia del bagno per determinare il peso sul connettore di attacco: Posizionare la ruota posteriore della bicicletta sulla bilancia del bagno e prendere nota del peso. Fissare il braccio di attacco alla bicicletta e caricare il rimorchio con i bambini e/o il carico che si desidera trasportare. Il peso indicato sulla bilancia deve essere compreso tra 0,1 kg e 4 kg in più rispetto al peso iniziale. Se il valore non rientra in questo intervallo, la distribuzione del peso all'interno del rimorchio deve essere riorganizzata per garantire una guida stabile e sicura.

#### A6. COLLOCAZIONE DELLA BANDIERINA DI SICUREZZA (K)

La bandierina di segnalazione di sicurezza (K) rende più facile per gli altri utenti e persone in strada vedere il rimorchio, aumentando la sicurezza del vostro bambino, così come la vostra. Pertanto, non utilizzare mai il

rimorchio per biciclette senza la bandierina di sicurezza. La bandiera di sicurezza viene inflata in un manicotto in tela (K3) fissato al tubo del telaio posteriore sinistro o destro.

Per prima cosa, montare l'asta superiore e inferiore della bandierina e (K1 + K2) unendo (K3) le due sezioni dell'asta.

**A7.** Far scorrere l'asta della bandiera (K1 + K2) attraverso il cinturino (K4) situato sul lato della copertura e poi guidare l'asta attraverso il manicotto di tela (K5) fino in fondo.

**AVVERTENZA:** Se si utilizza il rimorchio in paesi con circolazione a sinistra, la bandiera di sicurezza deve essere utilizzata sul lato destro del rimorchio. La bandierina può essere facilmente spostata sull'altro lato del rimorchio. Basta estrarla tirandola verso l'alto e ripetere il passo **A7**.

#### COME RITRARRE IL BRACCIO DI ATTACCO (J)

Per prima cosa, rimuovere la cinghia di sicurezza del braccio di attacco (J5) dal telaio della bicicletta. Quindi, sbloccare il perno di bloccaggio del connettore del braccio di attacco (J4) e rimuovere il gancio di sicurezza dell'asse (J2) dall'asse della ruota posteriore della bicicletta di traino. Quindi sbloccare e rimuovere il perno di bloccaggio (J3) e far scorrere indietro il braccio di attacco (J) sotto il rimorchio e bloccarlo nuovamente con il perno di bloccaggio (J3).

#### COME RIMUOVERE LA BANDIERINA DI SICUREZZA (K)

La bandiera può essere facilmente rimossa semplicemente tirandola verso l'alto.



### 3B. USO DEL VEICOLO COME PASSEGGINO

**AVVERTENZA:** Per usare il rimorchio come passeggino, per prima cosa è necessario verificare se il braccio di attacco (J) è retracts e bloccato sotto il rimorchio. Caso contrario, fare riferimento al capitolo precedente per verificare COME RITRARRE IL BRACCIO DI ATTACCO.

**AVVERTENZA:** Non è possibile utilizzare il rimorchio come passeggino se il braccio di attacco (J) non è retracts e bloccato sotto il rimorchio.

#### B1. MONTAGGIO DEL KIT RUOTE RUOTA PASSEGGINO (L)

Per prima cosa, aprire la copertura antipioggia (G) e la rete zanzariera (F) e sollevare la parte anteriore del veicolo, oppure inclinare il telaio all'indietro.

**B2.** Quindi, per montare l'incastro (L1) della ruota del passeggino, bisognerà svitare e rimuovere le 2 viti, le rondelle e i dadi (L2) installati sulla parte anteriore/inferiore del rimorchio, come mostrato nella figura (viti all'interno e dadi all'esterno del rimorchio). In questo caso sono necessarie una chiave inglese da 10 mm dall'esterno del rimorchio e una chiave a brugola n. 4 dall'interno (utensili non inclusi). Posizionare l'incastro della ruota del passeggino (L1) nello stesso punto e usare le viti e i dadi rimossi (L2) per fissare l'incastro (L1) sul telaio del rimorchio (A). Assicurarsi che le viti e i dadi (L2) siano avvitati, utilizzando gli utensili sopra indicati con una coppia di serraggio consigliata di 5N.m.

**B3.** Inserire la ruota del passeggino da 6,5" (L5) nell'incastro della ruota (L1) fino all'arresto. Si dovrà sentirà un clic.

**AVVERTENZA:** Le ruote che non sono state bloccate in modo sicuro potrebbero sganciarsi durante la guida, causando incidenti e lesioni gravi o mortali.

**B4.** Durante l'uso del rimorchio come passeggino, la ruota da 6,5" (L5) nella parte anteriore del passeggino può essere bloccata o semplicemente lasciata libera di muoversi. Se si sceglie di bloccarla, è necessario guidare la ruota in avanti e far scorrere verso l'alto il pulsante di bloccaggio della ruota del passeggino (L4).

#### B5. MONTAGGIO DELLA MANIGLIA DI SPINTA (M)

La maniglia di spinta (M) serve a spingere il rimorchio trasformato in passeggino.

Per posizionare la maniglia di spinta (M) sul tubo del telaio del rimorchio, è necessario ripiegare prima il rimorchio per potere accedere più facilmente alle viti. Aprire il vano bagagli (I), sbloccare allo stesso tempo i pulsanti del sistema pieghevole (A4) spostando il pulsante bianco verso l'esterno e ruotarlo verso l'interno, quindi spostare la struttura superiore del telaio verso il basso.

**B6.** Prima di fissare la maniglia di spinta, assicurarsi che il cinturino di sicurezza da polso (M3) sia stato montato sulla maniglia di spinta. Se la maniglia di spinta è stata montata senza il cinturino di sicurezza da polso (M3), rimuoverla e rimontarla con il cinturino di sicurezza da polso (M3). Posizionare quindi la maniglia di spinta (M) sui tubi del telaio del rimorchio (A1) e inserire nuovamente le viti (M1) e serrarle su entrambi i lati utilizzando una chiave a brugola n. 3, con una coppia di serraggio

consigliata di 5N.m. Controllare che la maniglia di spinta (M) sia stata effettivamente bloccata prima di iniziare a utilizzare il rimorchio.

**B7.** A questo punto aprire il rimorchio. Tirare il tubo superiore (A3) verso l'alto, fino a raggiungere l'interno del vano bagagli (I) assicurarsi che entrambi i pulsanti bianchi (destro e sinistro) (A4) stiano bloccando il telaio (A), il che accade quanto si sente un clic. A questo punto è possibile chiudere la cerniera del vano bagagli (I1).

**B8.** La maniglia di spinta è regolabile in altezza per offrire maggiore comodità a chi spinge il passeggino. Per regolarla basta premere i due pulsanti (M2) e ruotare il manubrio verso l'alto o verso il basso nella posizione desiderata.

**B9.** Per evitare che il passeggino sfugga accidentalmente via dalle vostre mani e si allontani, è di vitale importanza tenere sempre il cinturino di sicurezza (M3) infilato al polso.

#### COME RIMUOVERE LA RUOTA DEL PASSEGGINO

Per rimuovere la ruota da passeggino, premere l'apposito pulsante della ruota del passeggino (L3) ed estrarre la ruota dall'incastro.

**AVVERTENZA:** Non lasciare mai la ruota da passeggino agganciata quando si utilizza il veicolo come rimorchio per biciclette. La ruota da passeggino potrebbe rimanere impigliata in ostacoli durante il viaggio, causando incidenti con lesioni o danneggiando la ruota.

#### COME RIMUOVERE LA MANIGLIA DI SPINTA

Per rimuovere la maniglia di spinta (M), svitare le viti (M1) su entrambi i lati, e estrarre allo stesso tempo la maniglia di spinta dai tubi del telaio (A1). Lasciare le viti sui tubi del telaio (A1).

### 4. COME USARE IL FRENO DI STAZIONAMENTO

Ogni volta che il veicolo viene parcheggiato deve essere attivato il freno di stazionamento. A tal fine, premere il pedale del freno (E) situato nella parte posteriore centrale dell'asse del rimorchio.

Una volta innestato completamente, il freno bloccherà il rimorchio in posizione. Per confermare basterà spostare delicatamente il rimorchio in avanti e indietro per garantire che il freno sia inserito e che il rimorchio stia fermo.

Per sbloccare il freno, sollevare il pedale (E) con la parte superiore del piede fino a quando non scatta in posizione di rilascio.



### 5C. USO DEL VEICOLO PER IL TRASPORTO DI BAMBINI + TRASPORTO MERCI

**ATTENZIONE:** portata massima di 41 kg, di cui 5 kg nel vano bagagli e il resto rappresentato dai bambini seduti nel vano passeggeri.

**C1.** Per prima cosa, verificare che il rimorchio sia completamente agganciato. A tal fine, premere il pedale del freno (E) situato nella parte posteriore centrale dell'asse del rimorchio. Una volta innestato completamente, il freno bloccherà il rimorchio in posizione. Per confermare basterà spostare delicatamente il rimorchio in avanti e indietro per garantire che il freno sia inserito e che il rimorchio stia fermo.

**AVVERTENZA:** Il dispositivo di sosta deve essere inserito quando per sedere e far uscire il bambino

#### C2. APRIRE LE COPERTURE ANTERIORI

Per far sedere il bambino nel rimorchio, per prima cosa bisogna aprire la copertura anti-pioggia (G) e la rete zanzariera (F).

La copertura anti-pioggia (G) può essere arrotolata o tirata verso il basso. Per fissarla nella posizione desiderata, utilizzare le cinghie che si trovano su ogni lato della copertura esterna. Per aprire la rete zanzariera (F) utilizzare la cerniera.

#### C3. FISSAGGIO DELL'IMBRACATURA DI SICUREZZA A 5 PUNTI

L'imbracatura di sicurezza a 5 punti (N) è composta da due bretelle (N1), due cinture addominali (N2) e una inguinale (N3), tutte collegate alla fibbia ad un solo pulsante (N5). Le imbottiture delle bretelle (N6) e all'inguine (N6) offrono un ulteriore comfort.

Per aprire l'imbracatura di sicurezza a 5 punti (N), premere il pulsante sulla fibbia (N5) per sganciare i ganci sulle spalla (N1), delle cinture addominali (N2) e inguinali (N3). Quindi sedere il bambino sul seggiolino del rimorchio.

**C4.** Posizionare la cintura inguinale (N3) tra le gambe del bambino, con la fibbia (N5) appoggiata sul bambino. Tirare le bretelle (N1) sulle spalle e le cinture addominali (N2) intorno ai fianchi del bambino. Inserire tutti i ganci nella fibbia (N5). Un clic confermerà che i ganci sono stati inseriti saldamente nella fibbia (N5).

**C5.** Far scorrere i regolatori della cintura (N4) per regolare l'altezza delle bretelle (N1). Tutte le cinture sono dotate di regolatori (N4) e possono essere accorciati o allungati allo stesso modo. Regolare la tensione di tutte le cinture in modo che il bambino sia tenuto saldamente ma comodamente nell'imbracatura.

**AVVERTENZA:** Utilizzare sempre tutti i sistemi di ritenuta e le cinture di sicurezza per garantire che il bambino si trovi seduto in totale sicurezza. In caso contrario, in situazioni pericolose, il bambino potrebbe cadere o scivolare dal seggiolino con conseguenti gravi lesioni o morte.

**AVVERTENZA:** Assicurarsi che il bambino sia ben seduto nel rimorchio, controllando che tutte le cinture di sicurezza e le cinghie siano saldamente allacciate, ma non così strette da causare disagio al bambino. Controllare regolarmente gli elementi di fissaggio per assicurarsi che siano ben serrati.

**AVVERTENZA:** Non utilizzare mai il rimorchio senza aver prima regolato la cintura di sicurezza.

**AVVERTENZA:** Non lasciare mai il bambino incustodito.

#### C6. CHIUDERE LE COPERTURE ANTERIORI

Dopo aver posizionato il bambino nel seggiolino e aver fissato l'imbracatura di sicurezza, è necessario utilizzare sempre la zanzariera anteriore (F) per proteggere i passeggeri da insetti o piccoli sassi lanciati dalla ruota posteriore della bicicletta di traino durante la passeggiata.

La copertura anti-pioggia (G) può essere aperta o chiusa durante il viaggio, a seconda delle condizioni atmosferiche.

**AVVERTENZA:** La rete zanzariera (F) deve essere sempre chiusa durante il viaggio.

**AVVERTENZA:** Pericolo di lesioni dovute a parti rotanti. Assicurarsi sempre che il bambino non possa raggiungere le ruote del veicolo o la ruota posteriore della bicicletta di traino. Toccare le ruote in movimento può causare gravi lesioni.

#### C7. VANO BAGAGLI (I)

Per utilizzare il vano bagagli è sufficiente aprire la cerniera del vano bagagli (I1) e disporre sopra il carico. Il carico massimo che è consentito trasportare su questo compartimento è di 5 kg. Il vano bagagli ha anche una tasca interna (I2) per i bagagli. Assicurarsi che il carico sia ben fissato in modo che non possa cadere sulla schiena del bambino durante il trasporto. Per concludere questo passo, basta chiudere la cerniera del vano bagagli (I1).

**AVVERTENZA:** Non superare la portata massima consigliata per il carico di 5 kg nel vano bagagli (I).

**AVVERTENZA:** Non trasportare mai alcun tipo di carico insieme ai bambini sul sedile. Il carico deve essere ben fissato nel vano bagagli posteriore (L) per garantire che non possa spostarsi durante il trasporto. Carichi non fissati o instabili e eccesso di carico possono interferire nella movimentazione del rimorchio, rendendo il veicolo più difficile da controllare. Inoltre, gli oggetti che costituiscono il carico possono cadere contro lo schienale del sedile e ferire il bambino. Non trasportare mai animali insieme ai bambini nel rimorchio. Non utilizzare mai la maniglia di spinta per il trasporto di carichi, come tricicli o altri veicoli per bambini o borse. Il carico attaccato all'esterno del veicolo può influire drasticamente sulla sua maneggevolezza e sulla stabilità, potendo potenzialmente causare incidenti con lesioni gravi o mortali.



### 5D. USO DEL VEICOLO PER TRASPORTO MERCI

**ATTENZIONE:** portata massima di 20 kg nel vano merci (O) + 5 kg nel vano bagagli (I).

**D1.** Per prima cosa, verificare che il rimorchio sia completamente agganciato. A tal fine, premere il pedale del freno (E) situato nella parte posteriore centrale dell'asse del rimorchio. Una volta innestato completamente, il freno bloccherà il rimorchio in posizione. Per confermare basterà spostare delicatamente il rimorchio in avanti e indietro per garantire che il freno sia inserito e che il rimorchio stia fermo.

**AVVERTENZA:** Il dispositivo di sosta deve essere inserito quando per sedere e far uscire il carico.

**D2.** Se si desidera utilizzare il rimorchio solo per il trasporto di merci sarà necessario ripiegare la base del sedile del passeggero (O2). A tale scopo è necessario svitare le due maniglie (O1) su entrambi i lati del sedile e ripiegare la base del sedile.

**D3.** A questo punto bloccare la base del sedile (O2) sullo schienale (O5) passando la cinghia (O4), posta sotto la base del sedile, attraverso la fibbia ad anello D (O3), posta al centro dello schienale (5). Tirare la cinghia (O4) alla base del sedile (O2) affinché non cada durante gli spostamenti. Il rimorchio è pronto per essere utilizzato solo per il trasporto di merci. Non dimenticare di chiudere la rete zanzariera e la copertura anti-pioggia.



#### D4. VANO BAGAGLI (I)

Per utilizzare il vano bagagli è sufficiente aprire la cerniera del vano bagagli (I1) e disporre sopra il carico. Il carico massimo che è consentito trasportare in questo compartimento è di 5 kg. Il vano bagagli ha anche una tasca interna (I2) per i bagagli. Assicurarsi che il carico sia ben fissato in modo che non possa cadere sulla schiena del bambino durante il trasporto. Per concludere questo passo, basta chiudere la cerniera del vano bagagli (I1).

**AVVERTENZA:** Non superare la portata massima consigliata di 20 kg + 5 kg.

**AVVERTENZA:** Non trasportare mai bambini nel vano bagagli.

**AVVERTENZA:** Il carico deve essere ben fisso e saldo in modo da garantire che non possa spostarsi durante il trasporto. Carichi non fissati o instabili e eccesso di carico possono interferire nella movimentazione del rimorchio, rendendo il veicolo più difficile da controllare.

**AVVERTENZA:** Utilizzare solo le aree identificate per il trasporto di merci. Il carico attaccato all'esterno del veicolo può influire drasticamente sulla sua maneggevolezza e sulla stabilità, potendo potenzialmente causare incidenti con lesioni gravi o mortali.



#### 6. CONSERVAZIONE E TRASPORTO

**AVVERTENZA:** Pericolo di schiacciamento! Tra il sedile e il telaio del rimorchio, così come sul meccanismo di blocco, ci sono punti di schiacciamento che possono causare lesioni. Assicurarsi di tenere le mani e le dita lontano da questi punti di schiacciamento durante la chiusura e apertura del rimorchio.

**AVVERTENZA:** Per evitare lesioni, assicurarsi di tenere lontano il bambino quando si apre e si piega il rimorchio.

**6.1.** Per ripiegare il telaio (A), per prima cosa rimuovere la bandierina di sicurezza prima di ripiegare il

Rimorchio. In caso contrario, l'asta della bandierina di sicurezza (K) si spezzerà.

**6.2.** Aprire il vano bagagli (I), sbloccare allo stesso tempo i pulsanti del sistema pieghevole (A4) spostando il pulsante bianco verso l'esterno e ruotarli verso l'interno, quindi spostare la struttura superiore del telaio verso il basso.

**6.3.** Il rimorchio può essere ripiegato con o senza le ruote (C) o i paraurti laterali (D). Se questi componenti dovessero essere rimossi, possono essere conservati all'interno del rimorchio quando non viene utilizzato. Per rimuovere le ruote, è sufficiente premere i pulsanti delle ruote (C1) ed estrarre la ruota dal telaio, e per rimuovere i paraurti laterali, farli scorrere verso la parte anteriore.

**AVVERTENZA:** Non trasportare mai il rimorchio - anche se piegato - sul tetto dell'auto o di un qualsiasi veicolo a motore.

**AVVERTENZA:** Non utilizzare o conservare mai il rimorchio a temperature inferiori a -20 °C.

Evitare l'esposizione a lungo termine alla luce solare diretta che con il passare del tempo sbiadirà il colore del tessuto.



#### ► ISTRUZIONI PER L'USO

Prima del primo viaggio, è di fondamentale importanza impraticarsi con il rimorchio prima di utilizzarlo per il trasporto di bambini. Si consiglia di guidare il rimorchio in una zona dove non vi è traffico con un carico il cui peso corrisponde a quello dei bambini da trasportare.

**CONTROLLI DI SICUREZZA DA EFFETTUARE PRIMA DI OGNI UTILIZZO:**

- Le ruote sono state saldamente fissate?
- I meccanismi di bloccaggio sono stati saldamente innestati?
- Il freno di stazionamento funziona bene?
- Le cinture di sicurezza del sedile e tutti i bagagli sono stati saldamente fissati?
- Tutte le parti agganciate sono state correttamente inserite e fissate (e quindi i rispettivi meccanismi di fissaggio/bloccaggio sono correttamente innestati)? Verificare che nessuno dei perni o spinotti di sicurezza rimanga appeso alle cinghie.
- Le cinghie di sicurezza dell'attacco sono state saldamente fissate?
- Le gomme sono state gonfiate alla giusta pressione? La pressione effettiva delle gomme non dovrebbe mai essere superiore o inferiore

alla pressione massima e minima di gonfiaggio riportata sul fianco della gomma.

- I freni della bicicletta di traino presentano condizioni d'uso adeguate?
- **INDOSSARE I CASCHI!** Assicurarsi che i caschi per ciclisti e bambini siano indossati e abbottonati.

**AVVERTENZA:** Controllare sempre che il perno di sicurezza sia stato inserito fino al punto in cui passerà attraverso entrambi i fori e che non possa cadere. Se il perno di sicurezza non è stato inserito correttamente, il braccio di attacco potrebbe cadere durante la corsa, causando incidenti con lesioni gravi o mortali.

#### ► MANUTENZIONE E RIPARAZIONE

Per mantenere il rimorchio in buone condizioni di funzionamento e per prevenire incidenti si raccomanda quanto segue:

- Controllare regolarmente il sistema di montaggio del rimorchio alla bicicletta per assicurarsi che sia in perfette condizioni.
- Controllare regolarmente la versione passeggero per assicurarsi che sia in perfette condizioni.

• Controllare che tutti i componenti del seggiolino siano in perfette condizioni. Non utilizzate mai il rimorchio se non è in perfetto stato di funzionamento. Deve essere periodicamente ispezionato per verificare che non ci siano danni e/o usura alle ruote, al braccio di attacco, al connettore di attacco, attacco dell'asse, telaio, parti in tessuto o tela, meccanismi di fissaggio/bloccaggio, alle imbracature di sicurezza e ai componenti dei kit del passeggero. Non utilizzare il rimorchio se uno qualsiasi dei componenti risulta danneggiato.

• I componenti danneggiati devono essere sostituiti. Per sostituirli è necessario recarsi presso il proprio rivenditore locale autorizzato POLISPORT per ottenere i componenti corretti per la sostituzione. È inoltre possibile trovarli sul sito web: [www.polisport.com](http://www.polisport.com).

• Utilizzare solo parti di ricambio e accessori originali approvati da Polisport. Questi sono gli unici componenti che possono essere utilizzati in sicurezza con il rimorchio.

• Non utilizzare solventi per la pulizia. Pulire la struttura, le parti e il sedile in tessuto solo con acqua e sapone neutro. Usare una spazzola morbida per pulire lo sporco più ostile. Lasciare asciugare a temperatura ambiente.

• Pulire tutte le parti metalliche con acqua, una soluzione saponata o un detergente delicato per la casa.

• Non utilizzare mai impianti di lavaggio a pressione.

• Per proteggere le parti metalliche dalla corrosione, si può applicare un sottile strato di cera in pasta. È particolarmente importante se si prevede di utilizzare il rimorchio con tempo umido, aria salmastra vicino al mare o in inverno.

• Non è possibile apportare modifiche o cambiamenti a questo rimorchio.

• In caso di incidente con la bicicletta e il rimorchio, si consiglia l'uso di un nuovo rimorchio, anche se non ci sono danni visibili al rimorchio.

• Tutti i lavori di manutenzione specificati in questo manuale devono essere eseguiti entro gli intervalli specificati. L'utilizzo di un rimorchio che non è in perfetto stato di funzionamento può causare incidenti con gravi lesioni o morte.

• Polisport non assume alcuna responsabilità per danni o incidenti derivanti dalla mancata osservanza delle raccomandazioni contenute in questo manuale d'uso

#### ► GARANZIA

**GARANZIA DI 2 ANNI:** Tutti i componenti meccanici solo per difetti di produzione. Registrare il vostro rimorchio sul sito [www.polisport.com](http://www.polisport.com).

**GARANZIA ADDIZIONALE DI 1 ANNO:** Basterà registrare il vostro rimorchio in [www.polisport.com](http://www.polisport.com) e riceverete un altro anno di garanzia.. Importante: è necessario registrarsi entro 2 mesi dalla data di acquisto per ricevere la Garanzia Extra di 1 anno di Polisport.

#### **RICHIESTA DI GARANZIA**

Per usufruire del nostro servizio di garanzia è necessario conservare la ricevuta di acquisto. Per i prodotti restituiti senza ricevuta di acquisto verrà considerata come data di inizio del periodo di garanzia la data di produzione. La garanzia perde validità se il prodotto dovesse essere danneggiato in seguito ad incidente, uso incorretto, manomissione del prodotto o utilizzo errato.

Per garantire di disporre di tutte le informazioni necessarie per attivare la garanzia è necessario conservare le informazioni del vostro Numero di lotto (P). È inoltre possibile registrare qui le informazioni.

O.F. \_\_\_\_\_ Data \_\_\_\_\_.

\*Le specifiche e il design sono soggetti a cambiamenti senza preavviso. Per qualsiasi dubbio o situazione si prega di contattare Polisport.



## ► GAMINIO SPECIFIKACIJOS

Ši priekaba turėtų būti naudojama kaip dviračio priekaba arba vežimėlis vaikams ar kroviniui vežti, o didžiausias leidžiamas keleivių ir krovinių svoris yra 41 kg.

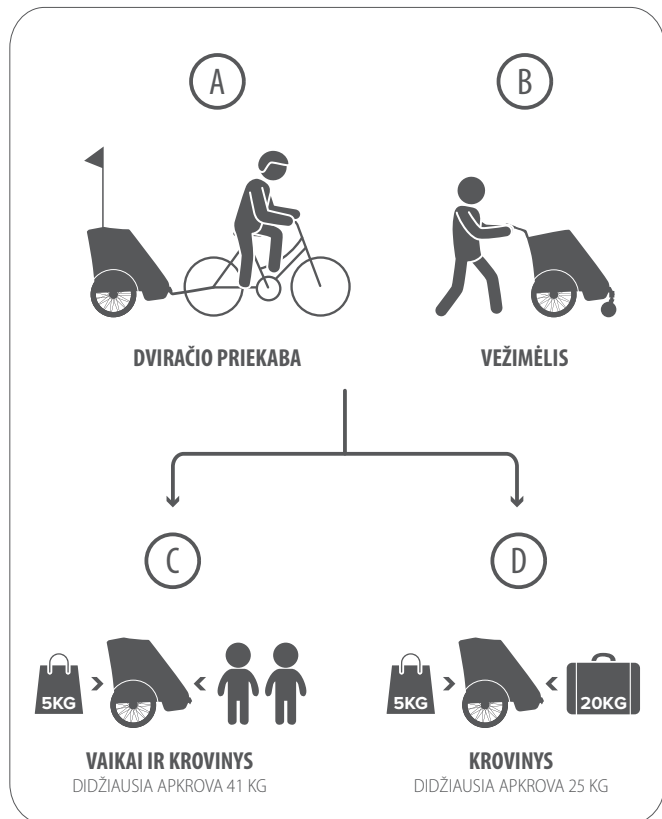

MODELIS	„Polisport“ priekaba vaikams vežti
KELEIVIŲ SKAIČIUS	1 arba 2
DIDŽIAUSIA APKROVA: KROVINYS	25 kg
DIDŽIAUSIA APKROVA: KELEIVIAI SU KROVINIU GALE	41 kg
MATMENYS BE VEŽIMĖLIO KOMPLEKTO (ILGIS x PLOTIS x AUKŠTIS)	92 x 80 x 141 cm
VEŽIMĖLIO KOMPLEKTO MATMENYS (ILGIS x PLOTIS x AUKŠTIS)	110 x 80 x 134 cm
MATMENYS SULANKSČIUS (ILGIS x PLOTIS x AUKŠTIS)	117 x 66 x 32 cm
DIDŽIAUSIAS KELEIVIO (-IŲ) ŪGIS	105cm

## ► PAGRINDINĖS PRIEKABOS SAVYBĖS

Puikus matomumas – 8 atšvaitai • Apsauginė vėliavėlė, skirta papildomam matomumui • 5 taškų saugos diržai • Stovėjimo stabdžiai • Viršutinis ir šoniniai langai • Neperšlampamas audinys • Priekinis tinklelis nuo vabzdžių • Priekinis uždangalas nuo lietaus • Greitai nuimami ratai norint sandėliuoti, tereikia patraukti mygtuką • 20 colių ratai su kameromis • Galinių ratų pakaba, skirta didesniai komfortui • Pastumiamas prikabinimo strypas, skirtas lengvam sandėliavimui • Guminis dugnas • Plokščiai sulankstoma: be jokių įrankių lengvai ir greitai sulankstoma / išskleidžiama, norint sandėliuoti ar pervežti • Minkštos paminkštintos dalys • Suderinama su 9 mm QR galiniais ratais ir pilnavidurėmis ašimis iki 10 mm • Rėmas iš aliuminio / plieno • Papildoma vieta 5 kg bagažui galinėje dalyje.

## ► GAMINIO SUDEDAMOSIOS DALYS

- A. Važiuklė
- A1. Važiuklės vamzdžiai (rankenai pritvirtinti)
- A2. Šoniniai važiuoklės bėginiai takeliai
- A3. Viršutinis važiuoklės vamzdis
- A4. Fiksavimo sistemos balti mygtukai
- B. Šoniniai langai
- B1. Viršutinis langas
- C. Greitai nuimami 20 colių šoniniai ratai
- C1. Paspaudžiamas ratų nuėmimo mygtukas
- C2. Padangos
- C3. Galinių ratų pakaba
- D. Šoniniai bamperiai
- E. Stovėjimo stabdžių svirtis
- F. Tinklelis nuo vabzdžių
- F1. Tinklelio nuo vabzdžių užtrauktukas
- F2. Tinklelio nuo vabzdžių lipdukai
- G. Uždangalas nuo lietaus
- G1. Uždangalo nuo lietaus kabliukai
- G2. Uždangalo nuo lietaus elastiniai dirželiai
- H. Atšvaitai
- H1. Priekiniai atšvaitai
- H2. Galiniai atšvaitai
- H3. Ratų atšvaitai
- I. Bagažo skyrius
- I1. Bagažo skyriaus užtrauktukas
- I2. Vidinė kišenė
- J. Prikabinimo strypas
- J1. Prikabinimo strypo jungtis
- J2. Ašies prikabinimo įtaisas
- J3. Prikabinimo strypo fiksavimo kaištis
- J4. Prikabinimo strypo jungties fiksavimo kaištis
- J5. Prikabinimo strypo apsauginis dirželis
- J6. Prikabinimo strypo tvirtinimo dalis
- J7. Papildomos ašies prikabinimo įtaisas 2-am dviračiui
- K. Apsauginė vėliavėlė
- K1. Viršutinis apsauginės vėliavėlės kotas
- K2. Apatinis apsauginės vėliavėlės kotas
- K3. Apsauginės vėliavėlės jungtis
- K4. Apsauginės vėliavėlės dirželis
- K5. Apsauginės vėliavėlės brezentinė įmautė
- L. Vežimėlio rato komplektas
- L1. Vežimėlio rato lizdas
- L2. Vežimėlio rato lizdo varžtai, veržlės ir poveržlės
- L3. Vežimėlio rato surinkimo ir nuėmimo mygtukas
- L4. Vežimėlio rato sukimosi užfiksavimo mygtukas
- L5. 6,5 colio ratas
- M. Rankena
- M1. Rankenos varžtai
- M2. Rankenos reguliavimo mygtukai
- M3. Apsauginis riešo dirželis
- N. 5 taškų saugos diržai
- N1. Pečių diržai
- N2. Juosmens diržai
- N3. Tarpukojo diržas
- N4. Diržų reguliatoriai
- N5. Vieno mygtuko sagtis
- N6. Patogios paminkštintos dalys
- O. Krovinio zona
- O1. Šoniniai rankomis prisukami varžtai
- O2. Sėdynės pagrindas
- O3. D formos žiedinė sagtis
- O4. Sėdynės pagrindo dirželis
- O5. Atlošas
- P. Partijos serijos numeris

## ► SAUGOS INSTRUKCIJOS IR ĮSPĖJIMAI

### TAIKOMI SAUGOS STANDARTAI

Šis gaminytis atitinka Europos dviračių priekabų saugos standartą – **EN15918:2011+A2:2017**. Jei jis bus naudojamas kaip vežimėlio komplektas, gaminytis atitinka **EN1888:2018**, Europos vaikiškų vežimėlių standartą.

• Asmuo, važiuojantis dviračiu, turi būti ne jaunesnis nei 16 metų. Patikrinkite su tuo susijusius teisės aktus ir nacionalinius reglamentus.

### KĄ GALIMA VEŽTI ŠIA TRANSPORTO PRIEMONĖ?

Šia priekaba galima vežti vaikus nuo maždaug 9 mėnesių iki maždaug 6 metų amžiaus, kurių didžiausias ūgis – 105 cm, o didžiausias leidžiamas keleivių ir krovinių svoris – 41 kg. Šia priekaba galima gabenti vieną ar du vaikus arba krovinį.

**ĮSPĖJIMAS.** Šia priekaba negalima gabenti jaunesnio kaip 9 mėnesių amžiaus vaiko. Kad galėtų būti vežamas kaip keleivis, vaikas turi mokėti sėdėti tiesiai, laikydamas galvą vertikaliai ir dėvėdamas dviratininko šalmą. Jei dėl vaiko augimo abejojama, reikia pasitarti su gydytoju.

• Vežkite tik tokius vaikus, kurie ilgesnį laiką gali sėdėti be pagalbos, bent jau tol, kol numatoma kelionė dviračiu.

• Užtikrinkite, kad vaiko svoris ir ūgis neviršytų didžiausios priekabos talpos ribų, ir reguliariais intervalais tai tikrinkite. Patikrinkite vaiko svorį prieš naudodami priekabą. Jokiomis aplinkybėmis priekabos nenaudokite vežti vaikui, kurio svoris viršija leistinas ribas.

**ĮSPĖJIMAS.** Suaugusiojo priežiūra! Niekada nepalikite vaikų transporto priemonėje be priežiūros. Suaugusiojo pareiga yra užtikrinti, kad priekabos ventilacijos ir temperatūros sąlygos vaikui visada būtų saugios ir komfortiškos. Dažnai tikrinkite vaiko savijautą.

**ĮSPĖJIMAS.** Neleiskite vaikui žaisti su šiuo gaminiu.

### KAIP NAUDOTI ŠIĄ TRANSPORTO PRIEMONĖ?

• Ši transporto priemonė turėtų būti naudojama kaip dviračio priekaba arba vežimėlis vaikams ar kroviniui vežti (neviršijant nurodyto dydžio / svorio).

- Ši transporto priemonė turėtų būti naudojama suplanuotais ir lygiais keliais.
- Ši transporto priemonė turėtų būti naudojama gero matomumo sąlygomis (dieną, kai nėra rūko). Kai naudojama kaip dviračio priekaba prasto matomumo sąlygomis arba naktį, sutemus ar auštant, rekomenduojame, kad priekaboje būtų įrengta apšvietimo sistema (apšvietimui gali būti taikomi konkretūs nacionaliniai teisės aktai, sužinokite apie tai prieš naudodami).

**ĮSPĖJIMAS.** Asmuo ant dviračio ir vaikas priekaboje turėtų dėvėti šalną.

- Apenkite vaiką tinkamais drabužiais, atsižvelgdami į oro sąlygas, ir naudokite tinkamą šalną.
- Vaikai priekabose turi būti šilčiau apsirengę nei asmenys, vairuojantys dviračius, ir turėtų būti apsaugoti nuo lietaus.
- Jei ilgą laiką būna saulėje, priekaba gali įkaisti. Įsitinkite, kad yra ne per karšta, prieš pasodindami vaiką.
- Visi atšvaitai ant priekabos turi būti matomi.

#### KAIP ŠIOS TRANSPORTO PRIEMONĖS NEGALIMA NAUDOTI?

**ĮSPĖJIMAS.** Nevežkite augintinių kartu su vaikais.

**ĮSPĖJIMAS.** Neleiskite, kad vaiko kūnas, drabužiai, batų segtukai ar žaislai liestųsi su judamosiomis dalimis.

**ĮSPĖJIMAS.** Transporto priemonės neprikraukite per daug.

**ĮSPĖJIMAS.** Niekada nevežkite krovinį kartu su vaikais sėdėjimo zonoje. Jie gali užgriūti ir sužeisti vaiką. Esant šiai situacijai, kroviniumi vežti turite naudoti bagažo skyrių (I), esantį galinėje dalyje.

**ĮSPĖJIMAS.** Krovinys turi būti gerai pritvirtintas, kad vežant jis negalėtų pasislinkti. Dėl palaidų krovinų ir per didelės apkrovos gali pasikeisti priekabos valdymas ir bus sunkiau suvaldyti transporto priemonę.

**ĮSPĖJIMAS.** Niekada nenaudokite rankenos gabenti kroviniams, tokiems kaip vaikų transporto priemonės ar krepšiai. Krovinys, pritvirtintas prie transporto priemonės iš išorės, gali smarkiai paveikti jos valdymą ir stabilumą, dėl to gali įvykti nelaimingų atsitikimų ir galimas sunkus sužalojimas ar mirtis.

**ĮSPĖJIMAS.** Nenaudokite šios priekabos bėgiodami, čiuoždami ar slidinėdami.

**ĮSPĖJIMAS.** Nevažiuokite per greitai. Rekomenduojame didžiausią 25 km/val. greitį (atkreipkite dėmesį į konkrečius nacionalinius teisės aktus, susijusius su kelių eismu). Daugiau dėmesio skirkite važiuodami nuokalne ar apie kampus, todėl niekada nevažiuokite greičiau nei didžiausias leistinas greitis. Sukdami visada sumažinkite greitį iki vaikščiojimo tempo.

**ĮSPĖJIMAS.** Niekada netraukite priekabos motorine transporto priemone, pavyzdžiui, mopedu ar motoroleriu. Tai taip pat taikoma motoriniams dviračiams, kurių didžiausias greitis yra daugiau nei 25 km/val. Nemontuokite prikabinimo įtaiso prie dviračio su galinio rato stebulės varikliu.

**ĮSPĖJIMAS.** Niekada nevažiuokite dviračiu naktį, jei nėra tinkamo apšvietimo. Laikykitės visų vietinių teisinių reikalavimų dėl apšvietimo.

**ĮSPĖJIMAS.** Nenaudokite pernelyg duobėtuose maršrutuose.

**ĮSPĖJIMAS.** Priekabos nemodifikuokite.

**ĮSPĖJIMAS.** Nemontuokite priedų, kurių nepatvirtino „Polisport“.

**ĮSPĖJIMAS.** Priekabos viduje nemontuokite automobilinės kėdutės ar kito sėdimojo įtaiso, nepatvirtinto „Polisport“.

**ĮSPĖJIMAS.** Nenaudokite priekabos, jei kuri nors dalis yra sulūžusi ar pažeista. Reguliariai tikrinkite visus komponentus ir, jei reikia, pakeiskite. Patikrinkite skyrių apie priežiūrą.

#### REIKALAVIMAI VELKANČIAJAM DVIRAČIUI

Velkantysis dviratis priekabai traukti turi būti patvirtintas gamintojo. Šią informaciją galima rasti dviračio savininko vadove.

Daugelyje šalių minamieji elektriniai dviračiai pagal įstatymus laikomi dviračiais. Tačiau priekabai traukti negalima naudoti el. dviračių, kurių didžiausias greitis yra daugiau nei 25 km/val.

Ši priekaba yra suderinama su dviračiais, kurie yra su 9 mm greitai nuimamo tipo galiniais ratais ir pilnavidurėmis ratų ašimis iki 10 mm. Nesuderinama su 12 mm tuščiaavidurėmis ašimis.

Rekomenduojame galiniam velkančiojo dviračio ratui įrengti purvasaugį, kad į priekabą nepatektų nešvarumų ir purvo.

• Reikia uždengti ant dviračio esančius aštirus ar smailius objektus, kuriuos vaikas gali pasiekti esant bet kuriai situacijai.

• Ši priekaba yra platesnė nei jūsų dviratis. Laikykitės didesnio atstumo ir žinokite, kad posūkio spindulys yra didesnis.

**ĮSPĖJIMAS.** Atkreipkite dėmesį, kad dviračio stabdymo kelias gali pailgėti, kai pritvirtinta priekaba.

**ĮSPĖJIMAS.** Veždami dviratį automobiliu (automobilio išorėje), nuimkite priekabą, nes tai gali sukelti nelaimingą atsitikimą.

**ĮSPĖJIMAS.** Dviratis gali funkcionuoti skirtingai, kai priekaboje yra vaikai / krovinys, ypač atsižvelgiant į pusiausvyrą, vairavimą ir stabdymą.

• Prieš kiekvieną kartą važiuodami įsitinkite, kad pritvirtinta priekaba netrukdo stabdyti, minti pedalų ar vairuoti dviračio.

**ĮSPĖJIMAS.** Nesilaikant šių rekomendacijų galimas sunkus sužeidimas ar mirtis.

#### KELIŲ EISMO IR VAIKŲ VEŽIMO TEISINIAI REIKALAVIMAI

**ĮSPĖJIMAS.** Šalyje ar regione, kur planuojate naudoti priekabą, būtina susipažinti su visais teisės aktais, taikomais vaikų vežimui priekabomis vaikams vežti ir velkantiems dviračiams, pavyzdžiui, dėl apšvietimo ir atšvaitų vykstam eismui kelyje, ir jų laikykitės.



#### ► SURINKIMO INSTRUKCIJOS

##### 1. IŠPAKAVIMAS

Ši priekaba buvo supakuota sulankstyta. Nuo komponentų nuimkite visas pakavimo medžiagas. Jei įmanoma, perdirbkite visas pakavimo medžiagas. Pagrindinę dėžę galima pasilikti, kad būtų galima vėliau sandėliuoti. Įsitinkite, kad pakuotėje yra: 1 „Polisport“ priekabos važiuoklė (A) | 2 20 colių ratai (C) | 2 šoniniai bamperiai (D) | 1 apsauginė vėliavėlė (K) | 1 prikabinimo strypas (J) | 1 papildomos ašies prikabinimo įtaisas (J7) | 1 naudotojo vadovas.

Jei įsigysite vežimėlio versiją, joje taip pat turi būti vienas vežimėlio komplektas: 1 vežimėlio rato KOMPLEKTAS (L) | 1 rankena (M) | 2 ekrani | 2 sešštūra atslėga 3 un 4 mm.



##### 2. VAŽIUOKLĖS (A) IŠSKLEIDIMAS IR GREITAI NUIMAMŲ RATŲ (C) MONTAVIMAS

**ĮSPĖJIMAS.** Suspaudimo pavojus! Tarp sėdynės ir priekabos rėmų, taip pat fiksavimo mechanizme yra suspaudimo vietų, kuriose galima susižaloti. Sulankstydami ar išskleisdami priekabą, būtinai laikykitės rankas ir pirštus toliau nuo šių suspaudimo vietų.

**ĮSPĖJIMAS.** Siekdami išvengti sužeidimų, užtikrinkite, kad, kai išskleidžiate ir sulankstote šį gaminį, vaikas būtų atokiau.

2.1 Norėdami surinkti važiuoklę (A), pirmiausia atidarykite uždangalą nuo lietaus (G). Įstumkite užkabintus kabliukus (G1) žemyn ir suvyniokite uždangalą iki viršaus. Pritvirtinkite jį elastiniais dirželiais (G2). Dabar atidarykite tinklę nuo vabzdžių (F) – atplėskite lipdukus ir atsekite užtrauktukas (F1).

2.2 Iš priekabos vidaus išimkite ratus (C – 2), šoninius bamperius (D – 2) ir apsauginę vėliavėlę (K).

2.3 Priekabos šoniniai ratai (C) įrengti su ašimis su paspaudžiamais mygtukais (C1). Paspaudus rato stebulės mygtuką (C1), ratą (C) bus galima pritvirtinti arba nuimti. Ratai (C) negali būti pritvirtinti ar nuimti, nepaspaudus mygtuko (C1).

2.4 Sumontuokite šoninius bamperius (D) bėginiuose takeliuose (A2), esančiuose kiekvienoje važiuoklės konstrukcijos pusėje.

2.5 Abu rato (C) surinkimo ar išmontavimo darbai turi būti atliekami, kai stabdžių svirtis (E) yra išjungtoje padėtyje. Norėdami išjungti stabdžius, kelkite stabdžių svirtį (E) pėdos viršumi, kol ji staiga persijungs į atlaisvintą padėtį.

2.6 Galiausiai išskleiskite priekabą – patraukite viršutinį vamzdį (A3) į viršų, kol galėsite pasiekti bagažo skyriaus vidų (I).

2.7 Tada patikrinkite, ar bagažo skyriaus užtrauktukas (I1) yra atsegtas, ir įsitinkite, kad abu (dešinysis ir kairysis) balti mygtukai (A4) blokuoja važiuoklę (A), nes turėtumėte išgirsti spragtelėjimą.

2.8 Dabar galite užsegti bagažo skyriaus užtrauktuką (I1).

**ĮSPĖJIMAS.** Prieš naudodami patikrinkite padangų (C2) slėgį. Visada pripūskite padangas (C2) iki pripūtimo slėgio, nurodyto ant padangų išorinio šono.



**ĮSPĖJIMAS.** Ratai, kurie nėra tvirtai užfiksuoti, važiuojant gali nukristi ir sukelti nelaimingų atsitikimų, sunkų sužalojimą ar mirtį.

**ĮSPĖJIMAS.** Įsitikinkite, kad abu galinio bagažo skyriaus (I) viduje esantys fiksavimo mechanizmai (A4) yra tvirtai sukibę. Priekabos važiuoklė turi būti kiek nepajudėti, kai ją prispausite. Jei fiksavimo mechanizmai (A4) nėra tinkamai sukibę, važiuojant priekabos važiuoklė (A) gali iširti ir keleivis (-iai) gali sunkiai susižaloti.



### 3A. TRANSPORTO PRIEMONĖS NAUDOJIMAS KAIP DVIRAČIO PRIEKABOS

#### AŠIES PRIKABINIMO STRYPO (J) MONTAVIMAS PRIE VELKANČIOJO DVIRAČIO

Prikabinimo įtaiso komplektas visada montuojamas kairėje dviračio pusėje (važiavimo krypties atžvilgiu) ir susideda iš dviejų dalių: prikabinimo įtaiso jungties (J1), pritvirtintos prie prikabinimo strypo (J), ir ašies prikabinimo įtaiso (J2), kuris turi būti pritvirtintas prie velkančiojo dviračio galinės ašies.

**ĮSPĖJIMAS.** Prieš montuodami ašies prikabinimo įtaisą (J2), pirmiausia turite patikrinti, ar velkantysis dviratis tinka priekaboms traukti. Šią informaciją galite gauti iš dviračių gamintojo, dviračių parduotuvės ar dviračio savininko vadovo. Ši priekaba yra suderinama su dviračiais, kurie yra su 9 mm greitai nuimamo tipo galiniais ratais ir pilnavidurėmis ratų ašimis iki 10 mm. Tempdami priekabą dviračiu, kurio jo gamintojas nepatvirtino naudoti kaip velkančiojo dviračio, galite sugadinti rėmą ar padaryti kitokių materialinių nuostolių, dėl kurių gali kilti nelaimingų atsitikimų ir galimi sunkūs sužalojimai ar mirtis.

**A1.** Norėdami sumontuoti prikabinimo strypą (J) prie savo dviračio, pirmiausia atlaisvinkite ir ištraukite prikabinimo strypo fiksavimo kaištį (J3), tada pastumkite prikabinimo įtaiso strypą (J) į priekabos priekį ir užfiksuokite jį vietoje fiksavimo kaiščiu (J3).

**A2.** Tada reikia sumontuoti ašies prikabinimo įtaisą (J2) ant velkančiojo dviračio galinio rato ašies. Norėdami tai padaryti, pirmiausia atlaisvinkite ir ištraukite prikabinimo strypo jungties fiksavimo kaištį (J4), tada priveržkite ašies prikabinimo įtaisą (J2) kairėje dviračio galinio rato ašies pusėje, laikydamiesi dviračio priveržimo sukimo momento.

**A3.** Tinkamai sumontavus ašies prikabinimo įtaisą (J2), prikabinimo strypo jungtį (J1) galima įkišti į ašies prikabinimo įtaisą (J2) ir užfiksuoti vietoje, naudojant prikabinimo strypo jungties fiksavimo kaištį (J4).

**A4.** Galiausiai uždėkite prikabinimo strypo apsauginį dirželį (J5) aplink dviračio rėmą (pavyzdžiui, ant sėdynės laikiklio vamzdžių).

**ĮSPĖJIMAS.** Niekada nepalikite apsauginių kaiščių, laisvai kabančių ant dirželių.

Pravažiuojant objektus jie gali būti sugriebti ir ištraukti, ir sugadinti transporto priemonės dalis.

#### A5. TINKAMO SVORIO PASKIRSTYMO IR PRIKABINIMO STRYPO APKROVOS PATIKRA

Norint saugiai naudotis, prikabinimo įtaiso jungties (J1) svoris turi būti nuo 0,1 kg (0,2 svar.) iki 4 kg (8,8 svar.); prikabinimo strypo apkrova (priekio svoris) yra susijusi su tolygiu svorio pasiskirstymu priekaboje.

Jei sunkio centras per daug nutolęs į priekį, prikabinimo įtaiso jungtis bus per daug apkrauta. Jei sunkio centras per daug nutolęs už ratų, velkančiojo dviračio galinis ratas gali prarasti sukibimą, ypač posūkiuose. Jei sunkio centras per daug nutolęs į dešinę arba į kairę, didesnė tikimybė, kad priekaba posūkiuose gali apvirsti. Prieš naudodami transporto priemonę kaip dviračio priekabą, patikrinkite prikabinimo įtaiso jungties (J1) svorį.

Atlikite šiuos veiksmus naudodami kūno svorio svarstyklės, kad nustatytumėte prikabinimo įtaiso jungties svorį: uždėkite galinį dviračio ratą ant kūno svorio svarstyklių ir pasižymėkite svorį. Tada prie dviračio pritvirtinkite prikabinimo strypą ir įkelkite į priekabą vaikus ir (arba) krovinį, kurį norite vežti. Svarstyklėse rodomas svoris turėtų būti nuo 0,1 kg (0,2 svar.) iki 4 kg (8,8 svar.) didesnis už pradinį svorį. Jei vertė neatitinka šio intervalo, svorio paskirstymas priekabos viduje turėtų būti pertvarkytas, siekiant užtikrinti stabilų ir saugų važiavimą.

#### A6. APSAUGINĖS VĒLIAVĒLĒS (K) MONTAVIMAS

Apsauginė vėliavėlė (K) leidžia kitiems eismo dalyviams lengviau pamatyti priekabą, taip padidėja jūsų ir jūsų vaiko saugumas. Todėl niekada

neaudokite dviračio priekabos, jei neuždėta apsauginė vėliavėlė. Apsauginė vėliavėlė įstumama į brezentinę įmautę (K3), pritvirtintą prie kairiojo arba dešiniojo galinio rėmo vamzdžio.

Pirmiausia surinkite vėliavėlės viršutinį ir apatinį kotus (K1 + K2) – sujunkite (k3) dvi koto dalis.

**A7.** Stumkite vėliavėlės kotą (K1 + K2) per dirželį (K4), esantį uždangalo šone, tada nukreipkite kotą per brezentinę įmautę (K5) iki apačios.

**ĮSPĖJIMAS.** Jei priekabą naudojate šalyse, kuriose eismas vyksta kairiąja puse, apsauginė vėliavėlė turi būti naudojama dešinėje priekabos pusėje. Vėliavėlę galima lengvai perkelti į kitą priekabos pusę. Tiesiog patraukite ją aukštyn ir pakartokite **A7** veiksmą.

#### KAIP ĮTRAUKTI PRIKABINIMO STRYPĄ (J)

Pirmiausia nuimkite prikabinimo strypo apsauginį dirželį (J5) nuo dviračio rėmo. Tada atlaisvinkite prikabinimo strypo jungties fiksavimo kaištį (J4) ir nuimkite ašies prikabinimo įtaisą (J2) nuo velkančiojo dviračio galinio rato ašies. Tada atlaisvinkite ir ištraukite fiksavimo kaištį (J3), įstumkite prikabinimo strypą (J) atgal po priekabą ir vėl užfiksuokite jį fiksavimo kaiščiu (J3).

#### APSAUGINĖS VĒLIAVĒLĒS (K) NUĒMIMAS

Vėliavėlę galima lengvai nuimti, tiesiog patraukus ją aukštyn.



### 3B. TRANSPORTO PRIEMONĖS NAUDOJIMAS KAIP VEŽIMĖLIO

**ĮSPĖJIMAS.** Norėdami naudoti vežimėlio versiją, pirmiausia turite patikrinti, ar prikabinimo strypas (J) įtrauktas ir užfiksuotas po priekabą. Jei ne, patikrinkite ankstesniame skyriuje aprašytą veiksmą KAIP ĮTRAUKTI PRIKABINIMO STRYPĄ.

**ĮSPĖJIMAS.** Negalite naudoti priekabos kaip vežimėlio, jei prikabinimo strypas (J) nėra įtrauktas ir užfiksuotas po priekabą.

#### B1. VEŽIMĖLIO RATO KOMPLEKTO (L) MONTAVIMAS

Pirmiausia atidarykite uždangalą nuo lietaus (G) ir tinklėlį nuo vabzdžių (F) ir pakelkite transporto priemonės priekį arba paverskite rėmą ant jo galinės dalies.

**B2.** Tada, norėdami sumontuoti vežimėlio rato lizdą (L1), turite atsukti ir išimti 2 varžtus, poveržles ir veržles (L2), sumontuotus priekabos priekyje / apačioje, kaip parodyta paveikslėlyje (varžtai priekabos viduje, o veržlės išorėje). Kad būtų lengviau atlikti šį veiksmą, priekabos išorėje prireiks 10 mm veržliarakčio, o priekabos viduje – šešiabriaunio raktų Nr. 4 (įrankiai nepateikti). Įdėkite vežimėlio rato lizdą (L1) į tą pačią vietą, tada naudodami išimtus varžtus ir veržles (L2) pritvirtinkite vežimėlio rato lizdą (L1) ant priekabos važiuoklės (A). Įsitikinkite, kad varžtai ir veržlės (L2) prisukti naudojant anksčiau nurodytus įrankius rekomenduojamu 5 Nm sukimo momentu.

**B3.** Įkiškite vežimėlio 6,5 colio ratą (L5) į vežimėlio rato lizdą (L1) iki galo. Turėtumėte išgirsti spragtelėjimo garsą.

**ĮSPĖJIMAS.** Ratai, kurie nėra tvirtai užfiksuoti, važiuojant gali nukristi ir sukelti nelaimingų atsitikimų, sunkų sužalojimą ar mirtį.

**B4.** Vaikščiodami galite pasirinkti vežimėlio 6,5 colio ratą (L5) užfiksuoti priekyje arba tiesiog leisti jam laisvai judėti. Jei nuspręsite jį užfiksuoti, turite nukreipti ratą į priekį ir pastumti aukštyn vežimėlio rato užfiksuojimo mygtuką (L4).

#### B5. RANKENOS PRITVIRTINIMAS (M)

Rankena (M) naudojama priekabai stumti kaip vežimėliui.

Norėdami uždėti rankeną (M) ant priekabos važiuoklės vamzdžio, pirmiausia turite sulankstyti priekabą, kad būtų lengviau pasiekti varžtus. Atidarykite bagažo skyrių (I), tuo pačiu metu atlaisvinkite sulankstymo sistemos mygtukus (A4) – patraukite baltą mygtuką ir pasukiokite mygtukus, tada viršutinę važiuoklės konstrukciją nuleiskite žemyn.

**B6.** Prieš pritvirtindami rankeną, įsitikinkite, kad ant rankenos pritvirtintas apsauginis dirželis (M3). Jei rankena buvo sumontuota be apsauginio riešo dirželio (M3), nuimkite ją ir vėl sumontuokite kartu su apsauginiu riešo dirželiu (M3).

Tada uždėkite rankeną (M) ant priekabos važiuoklės vamzdžių (A1), abiejose pusėse vėl įkiškite varžtus (M1) ir juos priveržkite, naudodami šešiabriaunį raktą Nr. 3, rekomenduojamu 5 Nm sukimo momentu. Prieš pradėdami naudoti priekabą, patikrinkite, ar rankena (M) tikrai užfiksuota.

**B7.** Dabar išskleiskite priekabą. Patraukite viršutinį vamzdį (A3) aukštyn, kol galėsite pasiekti bagažo skyriaus (I) vidų, ir įsitikinkite, kad abu (dešinysis ir kairysis) balti mygtukai (A4) blokuoja važiuoklę (A), nes turėtumėte išgirsti spragtelėjimą. Dabar galite užsegti bagažo skyriaus užtrauktuką (I1).

**B9.** Rankenos aukštis yra reguliuojamas, kad asmeniui, stumiančiam vežimėlį, būtų patogiau. Norėdami jį sureguliuoti, paspauskite du mygtukus (M2) ir kelkite rankeną aukštyn ar leiskite žemyn į norimą padėtį.

**B10.** Nepaprastai svarbu, kad visą laiką laikytumėte apsauginį dirželį (M3) uždėtą ant savo riešo, kad vežimėlis netyčia neišslystų iš rankų ir nenuriedėtų.

#### KAIP NUIMTI VEŽIMĖLIO RATĄ

Norėdami nuimti vežimėlio ratą, paspauskite vežimėlio rato nuėmimo mygtuką (L3) ir ištraukite ratą iš lizdo.

**ĮSPĖJIMAS.** Niekada nepalikite vežimėlio rato pritvirtinto, kai transporto priemonę naudojate kaip dviračio priekabą. Jums pravažiuojant vežimėlio ratas gali užkliūti ties kliūtimis, tai gali sukelti nelaimingus atsitikimus ir sužeidimus arba ratas gali būti pažeistas.

#### KAIP NUIMTI RANKENĄ

Norėdami nuimti rankeną (M), atsukite varžtus (M1) abiejose pusėse ir tuo pačiu metu ištraukite rankeną iš važiuoklės vamzdžių (A1). Palikite varžtus važiuoklės vamzdžiuose (A1).

### 4. KAIP NAUDOTI STOVĖJIMO STABDŽIUS

Kiekvieną kartą, kai transporto priemonė stovi, reikia įjungti stovėjimo stabdžius. Norėdami tai padaryti, paspauskite stabdžių pedalą (E), esantį galinės priekabos ašies viduryje.

Kai tik stabdžiai bus įjungti, priekaba tvirtai stovės vietoje. Norėdami tuo įsitikinti, atsargiai pajudinkite priekabą pirmyn ir atgal, kad įsitikintumėte, jog stabdžiai įjungti ir priekaba tvirtai stovi.

Norėdami išjungti stabdžius, kelkite pedalą (E) pėdos viršumi, kol jis staiga persijungs į atlaisvintą padėtį.



### 5C. ŠIOS TRANSPORTO PRIEMONĖS NAUDOJIMAS VAIKAMS IR KROVINIUI VEŽTI

**ĮSPĖJIMAS.** Didžiausia apkrova 41 kg, iš kurių 5 kg yra bagažo skyriuje, o kita dalis – keleiviams skirtoje sėdėjimo zonoje.

**C1.** Pirmiausia įsitikinkite, kad priekaba visiškai užfiksuota. Norėdami tai padaryti, paspauskite stabdžių pedalą (E), esantį galinės priekabos ašies viduryje. Kai tik stabdžiai bus įjungti, priekaba tvirtai stovės vietoje. Norėdami tuo įsitikinti, atsargiai pajudinkite priekabą pirmyn ir atgal, kad įsitikintumėte, jog stabdžiai įjungti ir priekaba tvirtai stovi.

**ĮSPĖJIMAS.** Stovėjimo įtaisas turi būti įjungtas, pasodinant ir iškeliant vaikus.

#### C2. PRIEKINIŲ UŽDANGALŲ ATIDARYMAS

Norėdami įkelti savo vaiką į priekabą, pirmiausia turite atidaryti uždangalą nuo lietaus (G) ir tinklėlį nuo vabzdžių (F).

Uždangalą nuo lietaus (G) galima suvynioti aukštyn arba nutempti žemyn. Norėdami pritvirtinti bet kurioje padėtyje, naudokite dirželius, esančius abiejose išorinio uždangalo pusėse. Norėdami atidaryti tinklėlį nuo vabzdžių (F) naudokite užtrauktuką.

#### C3. 5 TAŠKŲ SAUGOS DIRŽŲ UŽSEGIMAS

5 taškų saugos diržus (N) sudaro du pečių diržai (N1), du juosmens diržai (N2) ir tarpukojo diržas (N3), kurie visi yra sujungti su vieno mygtuko sagtimi (N5). Daugiau patogumo suteikia paminkštintos pečių (N6) ir tarpukojo diržų dalys (N6).

Norėdami atsegti 5 taškų saugos diržus (N), paspauskite sagties mygtuką (N5), kad atlaisvintumėte spaustukus, pritvirtintus prie pečių (N1), juosmens (N2) ir tarpukojo diržų (N3). Pasodinkite vaiką į sėdynę.

**C4.** Tarp vaiko kojų uždėkite tarpukojo diržą (N3), sagtis (N5) turi remtis į vaiko viršutinę kūno dalį. Pėčių diržus (N1) uždėkite per pečius, o juosmens diržus (N2) aplink vaiko klubus. Įkiškite visus spaustukus į sagtį (N5). Turėtumėte išgirsti spragtelėjimą, kad įsitikintumėte, jog spaustukas tvirtai prisegtas sagtyje (N5).

**C5.** Stumkite diržų reguliatorius (N4), kad sureguliuotumėte pečių diržų (N1) aukštį. Visi dirželiai turi reguliatorius (N4) ir gali būti sutrumpinti arba

pailginti tuo pačiu būdu. Sureguliuokite visų diržų įtempimą taip, kad vaikas diržais būtų prilaikomas tvirtai, bet patogiai.

**ĮSPĖJIMAS.** Visuomet naudokite visą apsauginę ribojimo sistemą ir dirželius, kad užtikrintumėte, jog vaikas sėdynėje yra saugus. Priešingu atveju pavojingose situacijose vaikas gali nugriūti arba nuslysti nuo sėdynės, dėl to gali būti sunkiai sužeistas ar mirti.

**ĮSPĖJIMAS.** Pritvirtinkite vaiką priekaboje ir įsitikinkite, kad visi saugos diržai ir dirželiai tvirtai pritvirtinti, bet ne per daug suveržti, kad vaikui nekeltų diskomforto. Dažnai tikrinkite tvirtinimo elementų saugumą.

**ĮSPĖJIMAS.** Priekabos niekada negalima naudoti, prieš tai nesureguliuavus saugos diržo.

**ĮSPĖJIMAS.** Niekada nepalikite vaiko be priežiūros.

#### C6. PRIEKINIŲ UŽDANGALŲ UŽDARYMAS

Pasodinę vaiką į sėdynę ir užsegę saugos diržus, visada turite uždaryti priekinį tinklėlį nuo vabzdžių (F), kad keleiviai būtų apsaugoti nuo skraidančių vabzdžių arba mažų akmenėlių, važiuojant išsviestų nuo velkančiojo dviračio galinio rato.

Uždangalas nuo lietaus (G), atsižvelgiant į oro sąlygas, važiuojant gali būti atidarytas arba uždarytas.

**ĮSPĖJIMAS.** Tinklelis nuo vabzdžių (F) važiuojant visada turėtų būti uždarytas.

**ĮSPĖJIMAS.** Dėl besisukančių dalių kyla pavojus susižeisti. Visada įsitikinkite, kad vaikas negali pasiekti transporto priemonės ratų arba velkančiojo dviračio galinio rato. Palietus judančius ratus galima sunkiai susižeisti.

#### C7. BAGAŽO SKYRIUS (I)

Norint naudotis bagažo skyriumi, reikia atsegti bagažo skyriaus užtrauktuką (I1) ir įdėti krovinį. Didžiausia apkrova norint vežti krovinį šiame skyriuje yra 5 kg. Bagažo skyriuje taip pat yra bagažui skirta vidinė kišenė (I2). Įsitikinkite, ar krovinys gerai pritvirtintas, kad vežant jis negalėtų nukristi vaikui ant nugaros. Norint užbaigti šį veiksmą, reikia užsegti bagažo skyriaus užtrauktuką (I1).

**ĮSPĖJIMAS.** Neviršykite didžiausios rekomenduojamos 5 kg krovinio apkrovos bagažo skyriuje (I).

**ĮSPĖJIMAS.** Niekada nevežkite krovinį kartu su vaikais sėdynėje. Krovinys turi būti gerai pritvirtintas galiniame bagažo skyriuje (L), kad vežant jis negalėtų pasislinkti. Dėl palaidų krovinų ir per didelės apkrovos gali pasikeisti priekabos valdymas ir bus sunkiau suvaldyti transporto priemonę. Be to, kroviniai gali užkristi ant sėdynės atlošo ir sužeisti vaiką. Niekada nevežkite gyvūnų kartu su vaikais priekaboje. Niekada nenaudokite rankenos gabenti kroviniams, tokiems kaip vaikų transporto priemonės ar krepšiai. Krovinys, pritvirtintas prie transporto priemonės iš išorės, gali smarkiai paveikti jos valdymą ir stabilumą, dėl to gali įvykti nelaimingų atsitikimų ir galimas sunkus sužalojimas ar mirtis.



### 5D. TRANSPORTO PRIEMONĖS NAUDOJIMAS KROVINIUI VEŽTI

**ĮSPĖJIMAS.** Didžiausia apkrova yra 20 kg krovinio zonoje (O) + 5 kg bagažo skyriuje (I).

**D1.** Pirmiausia įsitikinkite, kad priekaba visiškai užfiksuota. Norėdami tai padaryti, paspauskite stabdžių pedalą (E), esantį galinės priekabos ašies viduryje. Kai tik stabdžiai bus įjungti, priekaba tvirtai stovės vietoje. Norėdami tuo įsitikinti, atsargiai pajudinkite priekabą pirmyn ir atgal, kad įsitikintumėte, jog stabdžiai įjungti ir priekaba tvirtai stovi.

**ĮSPĖJIMAS.** Stovėjimo įtaisas turi būti įjungtas, pasodinant ir iškeliant krovinį.

**D2.** Jei priekabą norite naudoti tik krovinui vežti, turite užlenkti keleivį sėdynės pagrindą (O2) aukštyn. Kad tai padarytumėte, turite atsukti dvi rankenėles (O1) abiejose sėdynės pusėse ir užlenkti sėdynės pagrindą aukštyn.

**D3.** Dabar turite užfiksuoti sėdynės pagrindą (O2) ties atlošu (O5), pervėrę dirželį (O4), esantį po sėdynės pagrindu, per D formos žiedinę sagtį (O3), esančią atlošo viduryje (5). Traukite dirželį (O4) prie sėdynės pagrindo (O2), kad jis nenukristų važiuojant. Priekaba paruošta naudoti tik krovinui vežti. Nepamirškite uždaryti tinklelio nuo vabzdžių ir uždangalo nuo lietaus.

#### D4. BAGAŽO SKYRIUS (I)

Norint naudotis bagažo skyriumi, reikia atsegti bagažo skyriaus užtrauktuką (I1) ir įdėti krovinį. Didžiausia apkrova norint vežti krovinį šiame skyriuje yra 5 kg. Bagažo skyriuje taip pat yra bagažui skirta vidinė

kišenė (I2). Įsitinkite, ar krovins gerai pritvirtintas, kad vežant jis negalėtų nukristi vaikui ant nugaros. Norint užbaigti šį veiksmą, reikia užsegti bagažo skyriaus užtrauktuką (I1).

**ĮSPĖJIMAS.** Neviršykite didžiausios rekomenduojamos 20 kg + 5 kg apkrovos.

**ĮSPĖJIMAS.** Niekada nevežkite vaikų bagažo skyriuje.

**ĮSPĖJIMAS.** Krovins turi būti gerai pritvirtintas, kad vežant jis negalėtų pasislinkti. Dėl palaidų krovinių ir per didelės apkrovos gali pasikeisti priekabos valdymas ir bus sunkiau suvaldyti transporto priemonę.

**ĮSPĖJIMAS.** Kroviniui vežti naudokite tik nurodytas krovinio zonas. Krovins, pritvirtintas prie transporto priemonės iš išorės, gali smarkiai paveikti jos valdymą ir stabilumą, dėl to gali įvykti nelaimingų atsitikimų ir galimas sunkus sužalojimas ar mirtis.



## 6. SANDĖLIAVIMAS IR PERVEŽIMAS

**ĮSPĖJIMAS.** Suspaudimo pavojus! Tarp sėdynės ir priekabos rėmų, taip pat fiksavimo mechanizme yra suspaudimo vietų, kuriose galima susižaloti. Sulankstydami ar išskleisdami priekabą, būtinai laikykite rankas ir pirštus toliau nuo šių suspaudimo vietų.

**ĮSPĖJIMAS.** Siekdami išvengti sužeidimų, užtikrinkite, kad, kai išskleidžiate ir sulankstote šį gaminį, vaikas būtų atokiau.

**6.1.** Norėdami sulankstyti važiuoklę (A), pirmiausia nuimkite apsauginę vėliavėlę, prieš sulankstydami priekabą. Priešingu atveju apsauginės vėliavėlės kotas (K) sulūš.

**6.2.** Atidarykite bagažo skyrių (I), tuo pačiu metu atlaisvinkite sulankstymo sistemos mygtukus (A4) – patraukite baltą mygtuką ir pasukite mygtukus, tada viršutinę važiuoklės konstrukciją nuleiskite žemyn.

**6.3.** Priekaba gali būti sulankstoma su ratais (C) arba be jų, su šoniniais bamperiais (D) arba be jų. Jei šie komponentai bus nuimti, juos galima laikyti priekabos viduje, kai jie nenaudojami. Norėdami nuimti ratus, tiesiog paspauskite rato mygtukus (C1) ir ištraukite ratą iš rėmo, o šoninius bamperius nuimkite, stumdami į priekį.

**ĮSPĖJIMAS.** Niekada nevežkite priekabos – net ir sulankstytos – ant motorinės transporto priemonės stogo.

**ĮSPĖJIMAS.** Niekada nenaudokite ir nelaikykite priekabos žemesnėje kaip –20 °C temperatūroje.

Venkite ilgalaikio tiesioginių saulės spindulių poveikio, nes laikui bėgant audinys išbluks.



## NAUDOJIMO INSTRUKCIJA

Prieš važiuojant pirmą kartą labai svarbu įgyti žinių apie priekabą, prieš naudojant ją vaikams vežti. Mes rekomenduojame pirmą kartą važiuoti priekaba vietovėje, kurioje nėra eismo, įkėlus krovinį, kurio svoris apytiksliai atitinka vaikų, kurie bus vežami, svorį.

**SAUGUMO PATIKROS, KURIAS BŪTINA ATLIKTI PRIEŠ KIEKVIENĄKART NAUDOJANT:**

- Ar ratai gerai pritvirtinti?
- Ar fiksavimo mechanizmai tvirtai sukibę?
- Ar gerai veikia stovėjimo stabdžiai?
- Ar pritvirtinti sėdynės saugos diržai ir visos bagažas?
- Ar visi pritvirtinti komponentai yra tinkamai įstatyti ir pritvirtinti (t. y., ar tinkamai veikia atitinkami tvirtinimo / fiksavimo mechanizmai)? Patikrinkite, ar nėra vienas iš apsauginių kaiščių nekaba laisvai ant dirželių.
- Ar pritvirtinti prikabinimo įtaiso apsauginiai dirželiai?
- Ar padangos pripūstos iki reikiamo oro slėgio? Faktinis oro slėgis padangose niekada neturėtų būti didesnis ar mažesnis už didžiausią ir mažiausią pripūtimo slėgį, pažymėtą ant padangos šono.
- Ar velkančiojo dviračio stabdžiai yra tinkamos naudoti būklės?
- **ŠALMAI UŽDĖTI!** Užtikrinkite, kad dviratininkas ir vaikas yra užsidėję šalmus ir jie yra pritvirtinti.

**ĮSPĖJIMAS.** Visada patikrinkite, ar apsauginis kaištis įstatytas taip, kad jis pralįstų pro abi skylės ir negalėtų iškristi. Jei apsauginis kaištis nėra tinkamai įstatytas, važiuojant prikabinimo įtaiso strypas gali nukristi, dėl to gali įvykti nelaimingų atsitikimų ir galimas sunkus sužalojimas ar mirtis.

## ► PRIEŽIŪRA IR REMONTAS

Norint išlaikyti priekabą geros būklės ir išvengti nelaimingų atsitikimų, rekomenduojame atlikti toliau nurodytus veiksmus:

- Reguliariai tikrinkite priekabos tvirtinimo prie dviračio sistemą, kad įsitikintumėte, jog ji yra puikios būklės.
- Reguliariai tikrinkite vežimėlio versiją, kad įsitikintumėte, jog ji yra puikios būklės.
- Patikrinkite visus komponentus, ar jie veikia tinkamai. Niekada nenaudokite priekabos, jei ji nėra puikios būklės. Ji turi būti periodiškai apžiūrima, ar nepažeisti ir (arba) nenusidėvėję ratai, prikabinimo strypas, prikabinimo įtaiso jungtis, ašies prikabinimo įtaisai, rėmas, korpuso audinys, tvirtinimo / fiksavimo mechanizmai, saugos diržai ir vežimėlio komplektų komponentai. Nenaudokite priekabos, jei kuris nors komponentas yra pažeistas.
- Pažeistus komponentus reikia pakeisti. Norint juos pakeisti, reikia apsilankyti pas vietinį įgaliotą POLISPORT prekybos atstovą, kad gautumėte reikiamus pakeitimo komponentus. Juos galite rasti svetainėje: [www.polisport.com](http://www.polisport.com).
- Naudokite tik originalias „Polisport“ patvirtintas atsargines dalis ir priedus. Tai yra vieninteliai komponentai, kuriuos galima saugiai naudoti su priekaba.
- Nenaudokite valymo tirpiklių. Valykite korpuso audinį ir sėdynę tik švelniu muilu ir vandeniu. Labai nešvarias vietas galima valyti minkštu šepetėliu. Palikite išdžiūti kambario temperatūroje.
- Nuvalykite visas metalines dalis vandeniu, muilo tirpalu arba švelniu buitiniu plovikliu.
- Niekada nenaudokite slėginių plovimo įrenginių.
- Norėdami apsaugoti metalines dalis nuo korozijos, galite padengti plonu vaškavimo pastos sluoksniu. Tai ypač svarbu, jei transporto priemonę planuojate dažnai naudoti drėgnu oru, sūriu oru prie jūros ar žiemą.
- Šios priekabos negalima modifikuoti ar keisti.
- Jei su savo dviračiu ir priekaba patyrėte nelaimingą atsitikimą, patariame įsigyti naują priekabą. Net jei nėra matomų priekabos pažeidimų.
- Visi šiame vadove nurodyti priežiūros darbai turėtų būti atlikti nurodytais intervalais. Jei priekaba bus naudojama, kai ji nėra visiškai tvarkinga, dėl to gali įvykti nelaimingų atsitikimų ir galimi sunkūs sužalojimai ar mirtis.
- „Polisport“ nebus atsakinga už žalą ar nelaimingą atsitikimą, įvykusį nesilaikant šiame naudotojo vadove pateiktų rekomendacijų.

## ► GARANTIJA

**2 METŲ GARANTIJA:** visiems mechaniniams komponentams tik nuo gamybos defektų. Užregistruokite priekabą adresu [www.polisport.com](http://www.polisport.com).

**+ 1 PAPILDOMA METŲ GARANTIJA:** Užregistruokite priekabą adresu [www.polisport.com](http://www.polisport.com) ir gaukite papildomą vienų metų garantiją. Svarbi informacija: norėdami gauti „Polisport“ papildomą metų garantiją, turite užregistruoti kėdutę per 2 mėnesius nuo jos įsigijimo.

### GARANTIJOS PRETENZIJOS

Norint gauti garantinę techninę priežiūrą, būtina turėti išsaugotą originalų pirkimo kvitą. Kai gaminiai grąžinami be pirkimo kvito, garantijos pradžia laikoma pagaminimo data. Visos garantijos nebetaikomos, jei gaminys yra pažeidžiamas dėl naudotojo padarytos avarijos, jėgos naudojimo, sistemos pakeitimo arba kitokio naudojimo būdo, nei aprašytieji šioje naudojimo instrukcijoje.

Siekiant užtikrinti, kad turėtumėte visą reikiamą informaciją garantijai suaktyvinti, jums reikia išsaugoti informaciją, kurią turite savo partijos serijos numerįje (P).

O.F. \_\_\_\_\_ Data \_\_\_\_\_ .

\* Techniniai duomenys ir konstrukcija gali būti pakeisti iš anksto neįspėjus. Jei turite kokių nors klausimų, nedvejokite ir susisieki su mumis.





## PRODUCTSPECIFICATIES

Deze fietskar moet als fietskar of als kinderwagen worden gebruikt voor het vervoer van kinderen of spullen en heeft een maximaal draagvermogen voor kinderen en spullen samen van 41 kg.

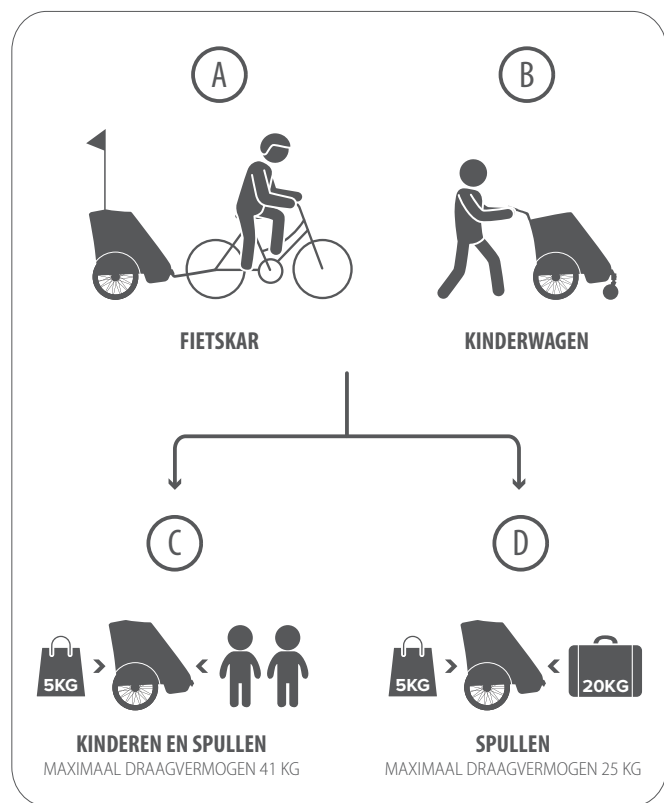

MODEL	Fietskar van Polisport
AANTAL PASSAGIERS MAXIMAAL	1 of 2
DRAAGVERMOGEN: SPULLEN	25 kg
MAXIMAAL DRAAGVERMOGEN: PASSAGIERS EN SPULLEN TEGELIJKERTIJD VERVOEREN	41 kg
AFMETINGEN ZONDER KINDERWAGENUITRUSTING (LENGTE X BREEDTE X HOOGTE)	92 x 80 x 141 cm
AFMETINGEN MET KINDERWAGENUITRUSTING (LENGTE X BREEDTE X HOOGTE)	110 x 80 x 134 cm
AFMETINGEN OPGEVOUWEN FIETSKAR (LENGTE X BREEDTE X HOOGTE)	117 x 66 x 32 cm
MAXIMALE LICHAAMSLENGTE VAN DE PASSAGIER(S)	105cm

## DE BELANGRIJKSTE KENMERKEN

Zeer goed zichtbaar dankzij 8 reflectoren • Veiligheidsvlag voor extra zichtbaarheid • 5-punts veiligheidsgordel • Parkeerrem • Bescherming aan bovenzijde en zijkanten • Waterbestendig materiaal • Insectennet aan voorzijde • Regenhoes aan voorzijde • Snel-ontgrendelingsknop op de wielen voor het opbergen van de fietskar • 20" wielen met binnenbanden met lucht • Vering in de achterwielen voor meer comfort • Inschuifbare trekstang voor het gemakkelijker opbergen van de fietskar • Rubberen bodem • Plat opvouwbaar: eenvoudig en snel op/uit te vouwen zonder gereedschap - voor het opbergen en vervoeren van de fietskar • Zachte voering • Geschikt voor snel-ontgrendelende achterwielen van 9 mm en massieve assen tot 10 mm • Aluminium / stalen frame • Extra bagageruimte tot 5 kg aan de achterzijde.

## INHOUDSOPGAVE VAN HET PRODUCT

- A. Frame
- A1. Buizen van het frame (om het stuur op te bevestigen)
- A2. Gleuven aan de zijkanten van het frame
- A3. Bovenste buis van het frame
- A4. Vergrendelingsstelsysteem met witte knoppen
- B. Bescherming zijkanten
- B1. Bescherming bovenzijde
- C. Snel-ontgrendelende wielen van 20" aan de zijkanten
- C1. Drukknop om de wielen te ontgrendelen
- C2. Wielband
- C3. Vering in de achterwielen
- D. Zijbumpers
- E. Hendel voor de parkeerrem
- F. Insectennet
- F1. Ritssluiting van het insectennet
- F2. Klittenband voor het insectennet
- G. Regenhoes
- G1. Haken voor de regenhoes
- G2. Elastieken bandjes voor de regenhoes
- H. Reflectoren
- H1. Reflectoren voorzijde
- H2. Reflectoren achterzijde
- H3. Wielreflectoren
- I. Bagageruimte
- I1. Ritssluiting voor de bagageruimte
- I2. Binnenvak
- J. Trekstang
- J1. Verbindingsstuk van de trekstang
- J2. Aansluitstuk van de trekstang
- J3. Borgpen voor de trekstang
- J4. Borgpen voor het verbindingsstuk van de trekstang
- J5. Veiligheidsbandje voor de trekstang
- J6. Bevestiging voor de trekstang
- J7. Extra aansluitstuk van de trekstang voor een tweede fiets
- K. Veiligheidsvlag
- K1. Bovenste stokdeel voor de veiligheidsvlag
- K2. Onderste stokdeel voor de veiligheidsvlag
- K3. Verbindingsstuk voor de veiligheidsvlag
- K4. Bandje voor de veiligheidsvlag
- K5. Canvaszakje voor de veiligheidsvlag
- L. Uitrusting voor de kinderwagenwielen
- L1. Koppelstuk voor de kinderwagenwielen
- L2. Bouten + moeren + sluitringen voor het koppelstuk voor de kinderwagenwielen
- L3. Knop voor het bevestigen en het losmaken van de kinderwagenwielen
- L4. Knop voor het vergrendelen van het ronddraaien van de kinderwagenwielen
- L5. Wiel van 6,5"
- M. Stuur
- M1. Bouten voor het stuur
- M2. Knoppen voor het verstellen van het stuur
- M3. Veiligheidsbandje voor de pols
- N. 5-punts veiligheidsgordel
- N1. Schouderbandjes
- N2. Heupgordels
- N3. Kruisriem
- N4. Verstelgespen
- N5. Gesp met drukknoop
- N6. Comfortabele voering
- O. Ruimte voor spullen
- O1. Handschroeven aan de zijkanten
- O2. Zitvlak van het zitje
- O3. Gesp met D-ring
- O4. Bandje van het zitvlak van het zitje
- O5. Rugsteun
- P. Serienummer van de partij

## VEILIGHEIDINSTRUCTIES EN WAARSCHUWINGEN

### TOEPASSELIJKE VEILIGHEIDSNORMEN

Dit product voldoet aan de Europese veiligheidsnorm voor aanhangers voor fietsen: NEN – **EN15918:2011+A2:2017**. Bij gebruik als kinderwagen voldoet dit product aan NEN **EN1888:2018**, de Europese norm voor kinderwagens.

• De bestuurder van de fiets moet ten minste 16 jaar oud zijn. Controleer ook de wetgeving en nationale voorschriften met betrekking tot dit punt.

### WIE KAN ER MET DIT VOERTUIG WORDEN VERVOERD?

Deze fietskar kan kinderen vervoeren vanaf ongeveer 9 maanden tot ongeveer 6 jaar. Het kind mag niet langer zijn dan 105 cm en het maximale draagvermogen van de passagiers en de spullen bij elkaar bedraagt 41 kg. Deze fietskar kan één of twee kinderen vervoeren of spullen.

**WAARSCHUWING:** Vervoer in deze fietskar geen kinderen die jonger zijn dan 9 maanden. Om een passagier te kunnen zijn, moet het kind in staat zijn om zelfstandig rechtop te kunnen zitten en het hoofd recht te houden, terwijl het een fietshelm opheeft. Als er twijfels zijn over de groei van het kind, kunt u het beste een arts raadplegen.

• Vervoer alleen kinderen die gedurende een langere tijd zelfstandig en zonder hulp kunnen blijven zitten, ten minste voor de duur van de fietstocht.

• Let er goed op dat het gewicht en de lengte van het kind de maximale capaciteiten van de fietskar niet overschrijden. Controleer dit regelmatig. Controleer wat het gewicht is van het kind, voordat u de fietskar gaat gebruiken. U mag in geen geval de fietskar gebruiken om een kind te vervoeren dat een hoger gewicht heeft dan toegestaan.

**WAARSCHUWING:** Er moet een volwassene toezicht houden! Laat kinderen nooit zonder toezicht in het voertuig achter. Het is de verantwoordelijkheid van de volwassene om ervoor te zorgen dat de ventilatie en de temperatuur in de fietskar te allen tijde veilig en comfortabel zijn voor het kind. Controleer regelmatig of alles goed gaat met het kind.

**WAARSCHUWING:** Laat kinderen niet met dit product spelen.

## HOE MOET DIT VOERTUIG WORDEN GEBRUIKT?

- Dit voertuig moet als fietskar of als kinderwagen worden gebruikt voor het vervoer van kinderen of spullen (tot de hier vermelde lengte/het hier vermelde gewicht).
- Dit voertuig gebruiken op vlakke en gelijkmatige wegen.
- Dit voertuig gebruiken bij goede zicht (overdag, geen mist). Wanneer u de fietskar bij slecht zicht gebruikt, of bijvoorbeeld 's nachts, in de schemering of bij zonsopkomst, dan raden we aan om op de fietskar verlichting aan te brengen (er kan sprake zijn van specifieke nationale wetgeving voor de verlichting, informeer uzelf hierover voordat u de fietskar bij slecht zicht gaat gebruiken).
- WAARSCHUWING:** De bestuurder op de fiets en het kind moeten allebei een fietshelm dragen.
- De kleding van het kind moet afgestemd zijn op de weersomstandigheden en het kind moet een geschikte fietshelm ophebben.
- Kinderen in de fietskar moeten warmer gekleed zijn dan de bestuurder op de fiets en ze moeten tegen regen worden beschermd.
- Wanneer de fietskar een lange tijd in de zon heeft gestaan, kan die warm zijn geworden. Controleer daarom of die niet te warm is, voordat u het kind erin laat zitten.
- Alle reflectoren op de fietskar moeten zichtbaar zijn.

## HOE MOET DIT VOERTUIG NIET WORDEN GEBRUIKT?

- WAARSCHUWING:** Vervoer geen huisdieren samen met kinderen.
- WAARSCHUWING:** Voorkom dat een lichaamsdeel, kledingstuk, de veters of het speelgoed van een kind met bewegende delen in aanraking kan komen.
- WAARSCHUWING:** Overschrijd het draagvermogen van het voertuig niet.
- WAARSCHUWING:** Vervoer nooit kinderen samen met spullen in het zitgedeelte. Spullen kunnen omvallen en een kind verwonden. In dat geval kunt u de bagageruimte (I) aan de achterzijde gebruiken om spullen in te vervoeren.
- WAARSCHUWING:** Spullen moeten goed zijn vastgezet, zodat ze tijdens de fietstocht niet kunnen gaan schuiven. Loszittende spullen en overbelasting kunnen het besturen van de fietskar beïnvloeden en het moeilijker maken om het voertuig te controleren.
- WAARSCHUWING:** Gebruik het stuur nooit om spullen aan te vervoeren, zoals wagentjes of tassen van kinderen. Spullen die aan de buitenkant van het voertuig zijn bevestigd, kunnen het besturen en de stabiliteit van het voertuig ingrijpend veranderen, wat mogelijk leidt tot ongelukken met ernstig letsel of de dood als gevolg.
- WAARSCHUWING:** Gebruik deze fietskar niet om te gaan joggen, rennen, schaatsen of skiën.
- WAARSCHUWING:** Fiets niet te snel met de fietskar. We raden een maximumsnelheid van 25 km/u aan (houd rekening met de eigen nationale wetgeving voor het wegverkeer). Let extra op bij het heuvelafwaarts gaan en het nemen van een bocht. Overschrijd op geen enkel moment de toegestane maximumsnelheid. Verlaag uw snelheid altijd tot wandeltempo, voordat u een bocht neemt.
- WAARSCHUWING:** Gebruik nooit een gemotoriseerd voertuig, zoals een brommer of scooter, om te fietskar voort te trekken. Dit geldt ook voor gemotoriseerde fietsen met een maximumsnelheid van meer dan 25 km/u. Bevestig de trekstang niet op een fiets met een naafmotor in het achterwiel.
- WAARSCHUWING:** Ga 's nachts alleen fietsen als de fiets afdoende verlicht is. Houd u aan alle lokale wettelijke voorschriften voor de verlichting.
- WAARSCHUWING:** Niet gebruiken op racecircuits met vele heuvels.
- WAARSCHUWING:** Breng geen wijzigingen in de fietskar aan.
- WAARSCHUWING:** Installeer enkel accessoires die door Polisport zijn goedgekeurd.
- WAARSCHUWING:** Installeer geen autostoeltje of een ander type stoeltje dat niet door Polisport is goedgekeurd in de fietskar.
- WAARSCHUWING:** Gebruik de fietskar niet wanneer een van de onderdelen kapot of beschadigd is. Controleer alle onderdelen regelmatig en vervang ze indien nodig. Raadpleeg hiervoor het hoofdstuk over onderhoud.

## VEREISTEN VOOR DE TREKKENDE FIETS

De trekkende fiets moet volgens de fabrikant van de fiets in staat zijn om een fietskar voort te trekken. Deze informatie vindt u in de gebruikershandleiding van de fiets. In veel landen worden pedelecs wettelijk als fietsen beschouwd. Elektrische fietsen met een maximumsnelheid van meer dan 25 km/u mogen echter niet worden gebruikt om de fietskar voort te trekken. Deze fietskar is geschikt voor fietsen met snel-ontgrendelende achterwielen van 9 mm en massieve wielassen tot 10 mm. Niet geschikt voor steekassen van 12 mm. We raden aan om het achterwiel van de trekkende fiets met een spatbord uit te rusten om te voorkomen dat steentjes en modder tegen de fietskar aan worden gespat.

- Bedek elk scherp of puntig voorwerp op de fiets waar het kind op enig moment bij zou kunnen.
- Deze fietskar is breder dan uw fiets. Houd er daarom rekening mee dat u extra ruimte nodig zult hebben en een grotere draaicirkel zult hebben.
- WAARSCHUWING:** Houd er rekening mee dat de remafstand van de fiets langer kan worden wanneer de fietskar aan de fiets bevestigd is.
- WAARSCHUWING:** Koppel de fietskar los wanneer de fiets per auto wordt vervoerd (aan de buitenkant van de auto). Anders kan dit tot ongelukken leiden.
- WAARSCHUWING:** Wanneer er kinderen/spullen in de fietskar zitten, kan de bediening van de fiets anders aanvoelen, met name met betrekking tot de balans, het sturen en het remmen.
- Controleer vóór elke fietstocht of de gekoppelde fietskar het remmen, trappen op de fietspedalen en het sturen van de fiets niet hindert.
- WAARSCHUWING:** Wanneer u zich niet aan deze aanbevelingen houdt, kan dat leiden tot ernstig letsel of de dood.

## WETTELIJKE VOORSCHRIFTEN VOOR HET WEGVERKEER EN HET VERVOER VAN KINDEREN

**WAARSCHUWING:** Lees en informeer uzelf over alle wetgeving die betrekking heeft op het vervoer van kinderen in fietskarren en op trekkende fietsen in het land of de provincie waar u van plan bent om de fietskar te gaan gebruiken. Er kan bijvoorbeeld wetgeving zijn met betrekking tot de verlichting en de reflectoren van het wegverkeer.



## ▼ MONTAGE-INSTRUCTIES

### 1. UITPAKKEN

Deze fietskar wordt opgevouwen verpakt. Verwijder al het verpakkingsmateriaal van de onderdelen. Recycle waar mogelijk het verpakkingsmateriaal. De doos zelf kan worden bewaard om de fietskar later in op te bergen. Controleer of de inhoud van de verpakking klopt: 1x Fietskarframe van Polisport (A) | 2x Wielen van 20" (C) | 2x Zijbumpers (D) | 1x Veiligheidsvlag (K) | 1x Trekstang (J) | 1x Extra aansluitstuk van de trekstang (J7) | 1x Gebruikershandleiding. Indien u ook de kinderwagen hebt aangeschaft, hoort ook de kinderwagenuitrusting aanwezig te zijn. 1x Uitrusting voor kinderwagenwielen (L) | 1x Stuur (M) | 2 schermen | 2 inbussleutel 3 en 4 mm.



### 2. UITVOUWEN VAN HET FRAME (A) EN INSTALLATIE VAN DE SNEL-ONTGRENDELLENDE WIELEN (C)

**WAARSCHUWING:** Knelgevaar! Er is mogelijk knelgevaar tussen het zitje en het fietskarframe, en bij het vergrendelingsmechanisme. Dit kan voor letsel zorgen. Houd uw handen daarom uit de buurt van deze plekken wanneer u de fietskar op- of uitvouwt.

**WAARSCHUWING:** Houd om letsel te voorkomen kinderen bij dit product uit de buurt wanneer u het op- of uitvouwt.

2.1 Voor de montage van het frame (A) opent u allereerst de regenhoes (G). Schuif vervolgens de haken (G1) naar beneden en rol de hoes helemaal naar boven toe op. Zet hem daar vast met de elastieken bandjes (G2). Open nu het insectennet (F) door het klittenband open te maken en de ritssluitingen (F1) te openen.

2.2 Haal de wielen (C, 2x), de zijbumpers (D, 2x) en de veiligheidsvlag (K) uit de fietskar.

2.3 De zijwielen (C) van de fietskar zijn uitgerust met assen met een drukknop (C1). Door de knop (C1) op de wielnaaf in te drukken kan het wiel (C) worden bevestigd of verwijderd. De wielen (C) kunnen alleen worden bevestigd of verwijderd wanneer de knop (C1) wordt ingedrukt.

2.4 Installeer de zijbumpers (D) in de gleuven (A2) die aan beide kanten van het frame zitten.

2.5 Tijdens de montage en demontage van de wielen (C) moet de remhendel (E) zijn uitgeschakeld. Om de rem uit te schakelen tilt u de remhendel (E) met de punt van uw voet omhoog, totdat die losspringt.

2.6 Tot slot vouwt u de fietskar open door de bovenste buis (A3) omhoog te duwen, totdat u in de binnenkant van de bagageruimte (I) kunt reiken.

2.7 Controleer of de ritssluiting (I1) van de bagageruimte open is en zorg ervoor dat de beide witte knoppen rechts en links (A4) het frame vastzetten. U zou hierbij een duidelijke klik moeten horen.

2.8 Nu kunt u de ritssluiting (I1) van de bagageruimte weer sluiten.

**WAARSCHUWING:** Controleer de spanning van de banden (C2), voordat u de fietskar in gebruik neemt. Pomp de banden (C2) altijd op tot de bandenspanning die op de buitenkant van de band vermeld staat.

**WAARSCHUWING:** Wielen die niet goed zijn vastgezet, kunnen tijdens het rijden loskomen. Dit kan leiden tot ongelukken, ernstig letsel of de dood.

**WAARSCHUWING:** Let erop dat de beide vergrendelingsmechanismen (A4) in de bagageruimte (I) aan de achterzijde goed zijn vastgezet. Wanneer u tegen het frame van de fietskar aandrukt, zou deze niet in beweging moeten komen. Als de vergrendelingsmechanismen (A4) niet goed zijn vastgezet, kan het frame (A) van de fietskar tijdens het fietsen in elkaar zakken. Dit kan tot ernstig letsel voor de passagier(s) leiden.



### 3A. GEBRUIK VAN HET VOERTUIG ALS FIETSKAR

#### INSTALLATIE VAN HET AANSLUITSTUK VAN DE TREKSTANG (J) OP DE TREKKENDE FIETS

De trekstang wordt altijd aan de linkerkant van de fiets bevestigd (ten opzichte van de rijrichting) en bestaat uit twee onderdelen: een verbindingsstuk van de trekstang (J1) dat op de trekstang (J) is bevestigd, en een aansluitstuk (J2) van de trekstang, dat op de achterste wielas van de trekkende fiets moet worden bevestigd.

**WAARSCHUWING:** Voordat u het aansluitstuk (J2) van de trekstang bevestigt, moet u eerst controleren of de trekkende fiets geschikt is voor het trekken van een fietskar. Deze informatie kan worden verkregen bij de fabrikant van de fiets, een rijwielhandel of staat in de gebruikershandleiding van de fiets. Deze fietskar is geschikt voor fietsen met snel-ontgrendelende achterwielen van 9 mm en massieve wielassen tot 10 mm. Wanneer u de fietskar laat trekken door een fiets die niet door de fabrikant is goedgekeurd om als trekkende fiets te worden gebruikt, dan kan dit leiden tot het scheuren van het frame of tot andere materiële schade en tot ongelukken met ernstig letsel of de dood als gevolg.

**A1.** Om de trekstang (J) op uw fiets te installeren, ontgrendel en verwijder de allereerst de borgpen (J3) van de trekstang. Vervolgens schuift u de trekstang (J) naar de voorzijde van de fietskar en zet u hem met de borgpen (J3) in deze stand vast.

**A2.** Nu moet u het aansluitstuk (J2) van de trekstang op de achterwielas van de trekkende fiets installeren. Hiervoor moet u eerst de borgpen (J4) van het verbindingsstuk van de trekstang ontgrendelen en verwijderen. Zet daarna het aansluitstuk (J2) van de trekstang aan de linkerkant van de fiets op de achterwielas vast. Houd hierbij rekening met het aanhaalmoment van de fiets.

**A3.** Wanneer het aansluitstuk (J2) van de trekstang goed is geïnstalleerd, kan het verbindingsstuk (J1) van de trekstang in het aansluitstuk (J2) van de trekstang worden gestoken en met de borgpen (J4) van het verbindingsstuk van de trekstang in deze stand worden vastgezet.

**A4.** Verbind tot slot het veiligheidsbandje (J5) voor de trekstang om het fietsframe (bijvoorbeeld op de staande achtervork).

**WAARSCHUWING:** Laat de veiligheidssluitingen nooit losjes uit de bandjes bungelen. Ze kunnen tijdens het voorbijgaan achter voorwerpen blijven hangen en afgescheurd worden, waarbij ze onderdelen van het voertuig zullen beschadigen.

#### A5. CONTROLEER OF HET GEWICHT GOED IS VERDEELD EN DE TREKSTANG NIET WORDT OVERBELAST

Om de fietskar veilig te kunnen hanteren, moet het gewicht op het verbindingsstuk (J1) van de trekstang tussen de 0,1 kg en 4 kg zijn. De belasting van de trekstang houdt verband met een gelijkmatige verdeling van het gewicht in de fietskar.

Als het zwaartepunt te ver naar voren komt te liggen, zal het verbindingsstuk van de trekstang overbelast worden. Als het zwaartepunt te ver achter de wielen komt te liggen, zal het achterwiel van de trekkende fiets grip verliezen, vooral bij het nemen van een bocht. Als het zwaartepunt te ver naar rechts of links zit, zal de fietskar sterk de neiging hebben om te gaan kantelen bij het nemen van een bocht. Controleer het gewicht op het verbindingsstuk (J1) van de trekstang, voordat het voertuig als fietskar wordt gebruikt.

Volg de volgende stappen om met behulp van een personenweegschaal het gewicht op het verbindingsstuk van de trekstang te bepalen. Plaats het achterwiel van uw fiets op een personenweegschaal en noteer het gewicht. Bevestig vervolgens de trekstang aan uw fiets en zet in de fietskar de kinderen en/of spullen die u wilt gaan vervoeren. Het gewicht van de weegschaal zou nu tussen de 0,1 en 4 kg meer moeten zijn dan

het genoteerde gewicht. Als dit niet het geval is, herverdeel het gewicht in de fietskar dan, zodat u een stabiele en veilige fietstocht kunt maken.

#### A6. INSTALLATIE VAN DE VEILIGHEIDSVLAG (K)

Door de veiligheidsvlag (K) kunnen andere weggebruikers de fietskar beter zien. Dit vergroot de veiligheid van uw kind en ook die van u. Gebruik daarom enkel de fietskar als de veiligheidsvlag op zijn plek zit. De veiligheidsvlag wordt in een canvaszakje (K3) gestoken aan de linker- of rechterkant bij de achterste buis van het frame.

Voeg allereerst het bovenste en onderste deel (K1 + K2) van de vlaggenstok samen door de twee delen van de vlaggenstok op het verbindingsstuk (K3) aan te sluiten.

**A7.** Schuif de vlaggenstok (K1 + K2) door het bandje (K4) aan de zijkant van de regenhoes en vervolgens door het canvaszakje (K5) tot aan de bodem.

**WAARSCHUWING:** Als u de fietskar gebruikt in landen waar men aan de linkerkant van de weg rijdt, breng de veiligheidsvlag dan aan de rechterkant van de fietskar aan. De vlag kan eenvoudig naar de andere kant van de fietskar worden verplaatst. Trekt hem eruit en herhaal de stap bij **A7**.

#### HOE DE TREKSTANG (J) IN TE TREKKEN

Verwijder eerst het veiligheidsbandje (J5) voor de trekstang van het fietsframe. Ontgrendel vervolgens de borgpen (J4) van het verbindingsstuk van de trekstang en verwijder het aansluitstuk (J2) van de trekstang van de achterwielas van de trekkende fiets. Ontgrendel en verwijder vervolgens de borgpen (J3) en schuif de trekstang (J) terug onder de fietskar en zet die weer vast met de borgpen (J3).

#### HOE DE VEILIGHEIDSVLAG (K) TE VERWIJDEREN

De vlag kan eenvoudig worden verwijderd door hem eruit te trekken.



### 3B. GEBRUIK VAN HET VOERTUIG ALS KINDERWAGEN

**WAARSCHUWING:** Als u de fietskar als kinderwagen wilt gebruiken, moet u eerst controleren of de trekstang (J) ingetrokken is en onder fietskar is vastgezet. Als dit niet het geval is, loop dan de stappen na onder **HOE DE TREKSTANG (J) IN TE TREKKEN**, in het vorige hoofdstuk.

**WAARSCHUWING:** U kunt de fietskar alleen als kinderwagen gebruiken als de trekstang (J) is ingetrokken en onder fietskar is vastgezet.

#### B1. INSTALLATIE VAN DE KINDERWAGENWIELEN (L)

Open allereerst de regenhoes (G) en het insectennet (F) en til de voorzijde van het voertuig omhoog of kantel het frame op zijn achterzijde.

**B2.** Om het koppelstuk (L1) voor de kinderwagenwielen te installeren moet u eerst de 2 bouten, sluitringen en moeren (L2) onder de voorzijde losschroeven en verwijderen, zoals in de afbeelding weergegeven (de bouten zitten binnen en de moeren buiten de fietskar). Voor deze stap hebt u een steeksleutel van 10 mm voor de buitenzijde en een inbussleutel nr. 4 voor de binnenzijde nodig (gereedschap is niet meegeleverd). Plaats het koppelstuk (L1) voor de kinderwagenwielen op dezelfde plek en gebruik vervolgens de verwijderde bouten en moeren (L2) om het koppelstuk voor de kinderwagenwielen (L1) op het frame (A) van de fietskar te bevestigen. Zorg ervoor dat de bouten en moeren (L2) goed zijn vastgedraaid met het hierboven genoemde gereedschap en het aanbevolen aanhaalmoment van 5 Nm.

**B3.** Steek de kinderwagenwielen van 6,5" (L5) zo diep mogelijk in het koppelstuk (L1) voor de kinderwagenwielen. U zou hierbij een duidelijke klik moeten horen.

**WAARSCHUWING:** Wielen die niet goed zijn vastgezet, kunnen tijdens het rijden loskomen. Dit kan leiden tot ongelukken, ernstig letsel of de dood.

**B4.** Tijdens het wandelen met de kinderwagen kunt u ervoor kiezen om de kinderwagenwielen van 6,5" (L5) naar voren toe te vergrendelen of ze vrijelijk te laten zwenken. Als u ervoor kiest ze te vergrendelen, moet u het wiel naar voren toe gericht houden en de knop (L4) voor het vergrendelen van de kinderwagenwielen omhoogschuiven.

#### B5. BEVESTIGEN VAN HET STUUR (M)

Het stuur (M) wordt gebruikt om de fietskar als een kinderwagen voort te duwen.

Om het stuur (M) op de buis van het fietskarframe te plaatsen, moet u eerst de fietskar opvouwen zodat de bouten gemakkelijker aan te brengen zijn. Open de bagageruimte (I) en ontgrendel tegelijkertijd de knoppen (A4) van het vouwsysteem. Dit doet u door de witte knoppen naar buiten toe te schuiven en naar binnen toe te roteren. Vervolgens brengt u het bovenste deel van het frame naar beneden toe.

**B6.** Voordat u het stuur installeert, moet u controleren of het veiligheidsbandje (M3) op het stuur bevestigd is. Als het stuur zonder het



veiligheidsbandje (M3) voor de pols is geïnstalleerd, verwijder dan het stuur en installeer het opnieuw met het veiligheidsbandje (M3) voor de pols eraan bevestigd.

Plaats vervolgens het stuur (M) op de buizen van het fietskarframe (A1) en steek de bouten (M1) er weer in. Zet ze aan beide zijden vast met behulp van een inbussleutel nr. 3 en met het aanbevolen aanhaalmoment van 5 Nm. Controleer of het stuur (M) goed vastzit, voordat u de fietskar gaat gebruiken.

**B7.** Vouw nu de fietskar uit. Duw de bovenste buis (A3) naar boven toe, totdat u in de binnenkant van de bagageruimte (I) kunt reiken. Zorg ervoor dat de beide witte knoppen rechts en links (A4) het frame vastzetten. U zou hierbij een duidelijke klik moeten horen. Nu kunt u de ritssluiting (I1) van de bagageruimte weer sluiten.

**B8.** U kunt het stuur in hoogte verstellen om een comfortabele wandeling met de kinderwagen te maken. Voor het verstellen drukt u de twee knoppen (M2) in en draait u het stuur in de gewenste stand naar boven of beneden toe.

**B9.** Om te voorkomen dat de kinderwagen per ongeluk aan uw greep kan ontsnappen en weg kan rollen, is het van essentieel belang dat het veiligheidsbandje (M3) te allen tijde om uw pols heen zit.

#### HOE DE KINDERWAGENWIELEN TE VERWIJDEREN

Om de kinderwagenwielen te verwijderen drukt u de knop (L3) voor het verwijderen van het kinderwagenwiel in en trekt u het wiel uit het koppelstuk.

**WAARSCHUWING:** Laat de kinderwagenwielen nooit zitten als u hem als fietskar wilt gaan gebruiken. De kinderwagenwielen kunnen tijdens het voorbijgaan achter obstakels blijven hangen, wat kan leiden tot ongelukken met letsel of wielschade als gevolg.

#### HOE HET STUUR TE VERWIJDEREN

Om het stuur (M) te verwijderen, schroeft u allereerst de bouten (M1) aan beide zijden los en trekt u tegelijkertijd het stuur uit de buizen (A1) van het frame. Laat de bouten in de framebuizen (A1) zitten.

#### 4. HOE DE PARKEERREM TE GEBUIKEN

Elke keer als u het voertuig ergens parkeert, moet u de parkeerrem inschakelen. Hiervoor drukt u het rempedaal (E) in, dat zich in het midden achter de as van de fietskar bevindt. Zodra de rem volledig is ingeschakeld, zal de fietskar op dezelfde plek blijven staan. Controleer dit door de fietskar voorzichtig naar voren en achteren te bewegen. Let er hierbij op of de rem is ingeschakeld en de fietskar op dezelfde plek blijft.

Om de rem uit te schakelen tilt u het rempedaal (E) met de punt van uw voet omhoog, totdat de rem losspringt.



#### 5C. GEBUIK VAN DIT VOERTUIG VOOR HET VERVOER VAN KINDEREN + SPULLEN

**WAARSCHUWING:** Het maximale draagvermogen is 41 kg, waarvan 5 kg voor de bagageruimte en de rest voor het zitgedeelte voor de passagiers.

**C1.** Controleer eerst of de fietskar goed vaststaat. Hiervoor drukt u het rempedaal (E) in, dat zich in het midden achter de as van de fietskar bevindt. Zodra de rem volledig is ingeschakeld, zal de fietskar op dezelfde plek blijven staan. Controleer dit door de fietskar voorzichtig naar voren en achteren te bewegen. Let er hierbij op of de rem is ingeschakeld en de fietskar op dezelfde plek blijft.

**WAARSCHUWING:** Wanneer u kinderen in de fietskar plaats of eruit haalt, moet de parkeerrem zijn ingeschakeld.

#### C2. OPENMAKEN VAN DE HOES AAN DE VOORZIJDE

Om uw kind in de fietskar te kunnen plaatsen, moet u eerst de regenhoes (G) en het insectennet (F) openmaken.

De regenhoes (G) kan naar boven opgerold of neergetrokken worden. Om die vast te zetten gebruikt u de bandjes aan beide kanten van de hoesbekleding. Gebruik de ritssluiting om het insectennet (F) open te maken.

#### C3. VASTMAKEN VAN DE 5-PUNTS VEILIGHEIDSGORDEL

De 5-punts veiligheidsgordel (N) bestaat uit twee schouderbandjes (N1), twee heupgordels (N2) en een kruisriem (N3), die allemaal op de gesp met drukknop (N5) zijn aangesloten. De schoudervoering (N6) en de voering van de kruisriem (N6) geven extra comfort.

Om de 5-punts veiligheidsgordel (N) te openen, drukt u de knop op de gesp (N5) in om de veiligheidsgespen van de schouderbandjes (N1), de heupgordels (N2) en de kruisriem (N3) los te maken. Plaats het kind in het zitje.

**C4.** Plaats de kruisriem (N3) tussen de benen van het kind. Laat de gesp (N5) op het bovenlichaam van het kind rusten. Trek de schouderbandjes (N1) over de schouders en de heupgordels (N2) over de heupen van het kind. Steek alle veiligheidsgespen in de gesp (N5). U dient een klik te horen ter bevestiging dat de veiligheidsgesp goed vastzit in de gesp (N5).

**C5.** Verplaats de verstelgespen (N4) om de hoogte van de schouderbandjes (N1) af te stellen. Alle bandjes hebben een verstelgesp (N4), waarmee ze langer of korter kunnen worden gemaakt. Stel alle bandjes zo af dat het kind veilig maar ook comfortabel door de veiligheidsgordel wordt beschermd.

**WAARSCHUWING:** Gebruik altijd alle bandjes van de veiligheidsgordel om er zeker van te zijn dat het kind veilig op het zitje is vastgezet. Anders kan het kind op gevaarlijke momenten uit het zitje vallen of glijden en ernstig letsel oplopen of sterven.

**WAARSCHUWING:** Zet het kind zo in de fietskar vast dat alle veiligheidsgordels en -bandjes goed zijn aangetrokken, maar dat ze niet zo strak zijn gezet dat dit tot ongemak voor het kind kan leiden. Controleer regelmatig of alle gespen nog steeds goed vastzitten.

**WAARSCHUWING:** Stel altijd eerst de veiligheidsgordel af en gebruik daarna pas de fietskar.

**WAARSCHUWING:** Laat nooit een kind zonder toezicht van een volwassene achter.

#### C6. SLUITEN VAN DE HOES AAN DE VOORZIJDE

Nadat u het kind op het zitje hebt gezet en de veiligheidsgordel hebt vastgemaakt, moet u altijd als eerste het insectennet (F) sluiten. Hiermee beschermt u de passagier(s) tegen rondvliegende insecten of kleine steentjes die tijdens de fietstocht door het achterwiel van de trekkende fiets worden opgespat.

De regenhoes (G) kan tijdens de fietstocht open blijven of dichtgemaakt worden, afhankelijk van de weersomstandigheden.

**WAARSCHUWING:** Het insectennet (F) moet tijdens de fietstocht altijd gesloten zijn.

**WAARSCHUWING:** Ronddraaiende delen kunnen letsel veroorzaken. Zorg er daarom altijd voor dat het kind niet bij de wielen van het voertuig of het achterwiel van de trekkende fiets kan komen. Het aanraken van wielen in beweging kan tot ernstig letsel leiden.

#### C7. BAGAGERUIMTE (I)

Als u de bagageruimte (I) wilt gebruiken, hoeft u alleen maar de ritssluiting (I1) van de bagageruimte te openen om de spullen erin te stoppen. De maximale belasting van deze bagageruimte is 5 kg. In de bagageruimte zit ook nog een extra binnenvak (I2). Zorg ervoor dat alle te vervoeren spullen goed zijn vastgezet, zodat ze tijdens het vervoer niet tegen de rug van een kind aan kunnen vallen. U hoeft nu enkel nog de ritssluiting (I1) van de bagageruimte te sluiten.

**WAARSCHUWING:** Overschrijd de maximaal aanbevolen belasting van 5 kg in de bagageruimte (I) niet.

**WAARSCHUWING:** Vervoer nooit kinderen samen met spullen in het zitgedeelte. Spullen moeten goed worden vastgezet in de bagageruimte (I) aan de achterzijde, zodat ze tijdens het vervoer niet kunnen gaan schuiven. Loszittende spullen en overbelasting kunnen het besturen van de fietskar beïnvloeden en het moeilijker maken om het voertuig te controleren. Ook kunnen er spullen tegen de ruggensteun aan vallen en een kind letsel bezorgen. Vervoer nooit kinderen samen met dieren in de fietskar. Gebruik het stuur nooit om spullen aan te vervoeren, zoals wagentjes of tassen van kinderen. Spullen die aan de buitenkant van het voertuig zijn bevestigd, kunnen het besturen en de stabiliteit van het voertuig ingrijpend veranderen, wat mogelijk leidt tot ongelukken met ernstig letsel of de dood als gevolg.



#### 5D. GEBUIK VAN HET VOERTUIG VOOR HET VERVOER VAN SPULLEN

**WAARSCHUWING:** Het maximale draagvermogen is 20 kg voor de ruimte voor spullen (O) + 5 kg voor de bagageruimte (I).

**D1.** Controleer eerst of de fietskar goed vaststaat. Hiervoor drukt u het rempedaal (E) in, dat zich in het midden achter de as van de fietskar bevindt. Zodra de rem volledig is ingeschakeld, zal de fietskar op dezelfde plek blijven staan. Controleer dit door de fietskar voorzichtig naar voren en achteren te bewegen. Let er hierbij op of de rem is ingeschakeld en de fietskar op dezelfde plek blijft.

**WAARSCHUWING:** Wanneer u spullen in de fietskar plaats of eruit haalt, moet de parkeerrem zijn ingeschakeld.

**D2.** Als u de fietskar alleen voor het vervoer van spullen wilt gebruiken, moet u het zitvlak (O2) voor de passagiers opvouwen. Daarvoor moet u de twee hendels (O1) aan beide kanten van het zitje losmaken en het zitvlak omhoog vouwen.

D3. Nu moet u het zitvlak (O2) tegen de ruggensteun (O5) aan bevestigen. Haal hierbij het bandje (O4) onder het zitvlak door de gesp met D-ring (O3) heen, die zich in het midden van de ruggensteun (O5) bevindt. Trek het bandje (O4) naar het zitvlak (O2) toe, zodat het tijdens de fietstocht niet kan vallen. De fietskar is nu gereed om alleen voor het vervoer van spullen te worden gebruikt. Vergeet niet het insectennet en de regenhoes te sluiten.

#### D4. BAGAGERUIMTE (I)

Als u de bagageruimte (I) wilt gebruiken, hoeft u alleen maar de ritssluiting (I1) van de bagageruimte te openen om de spullen erin te stoppen. De maximale belasting van deze bagageruimte is 5 kg. In de bagageruimte zit ook nog een extra binnenvak (I2). Zorg ervoor dat alle te vervoeren spullen goed zijn vastgezet, zodat ze tijdens het vervoer niet tegen de rug van een kind aan kunnen vallen. U hoeft nu enkel nog de ritssluiting (I1) van de bagageruimte te sluiten.

**WAARSCHUWING:** Overschrijd de maximaal aanbevolen belasting van 20 kg + 5 kg niet.

**WAARSCHUWING:** Vervoer geen kinderen in de bagageruimte.

**WAARSCHUWING:** Spullen moeten goed zijn vastgezet, zodat ze tijdens de fietstocht niet kunnen gaan schuiven. Loszittende spullen en overbelasting kunnen het besturen van de fietskar beïnvloeden en het moeilijker maken om het voertuig te controleren.

**WAARSCHUWING:** Gebruik de ruimte voor spullen alleen om spullen in te vervoeren. Spullen die aan de buitenkant van het voertuig zijn bevestigd, kunnen het besturen en de stabiliteit van het voertuig ingrijpend veranderen, wat mogelijk leidt tot ongelukken met ernstig letsel of de dood als gevolg.



## 6. OPBERGEN EN VERVOEREN VAN DE FIETSKAR

**WAARSCHUWING:** Knelgevaar! Er is mogelijk knelgevaar tussen het zitje en het fietskarframe, en bij het vergrendelingsmechanisme. Dit kan voor letsel zorgen. Houd uw handen daarom uit de buurt van deze plekken wanneer u de fietskar op- of uitvouwt.

**WAARSCHUWING:** Houd om letsel te voorkomen kinderen bij dit product uit de buurt wanneer u het op- of uitvouwt.

6.1. Om het frame (A) op te vouwen, verwijdert u eerst de veiligheidsvlag en vouwt u daarna pas de fietskar op. Anders zal de stok van de veiligheidsvlag (K) breken.

6.2. Open de bagageruimte (I) en ontgrendel tegelijkertijd de knoppen (A4) van het vouwsysteem. Dit doet u door de witte knoppen naar buiten toe te schuiven en naar binnen toe te roteren. Vervolgens brengt u het bovenste deel van het frame naar beneden toe.

6.3. U kunt de fietskar opvouwen met of zonder de wielen (C) en de zijbumpers (D). Als u deze onderdelen eraf haalt, kunnen ze in de fietskar worden bewaard wanneer die niet wordt gebruikt. Om de wielen te verwijderen drukt u enkel de knoppen (C1) op de wielen in en trekt u de wielen uit het frame. Om de zijbumpers (D) te verwijderen, schuift u ze naar voren toe.

**WAARSCHUWING:** Vervoer de fietskar nooit - zelfs niet opgevouwen - boven op een gemotoriseerd voertuig.

**WAARSCHUWING:** Gebruik of bewaar de fietskar nooit bij temperaturen onder de -20°C. Vermijd langdurige blootstelling aan direct zonlicht, omdat daardoor op de lange duur de materiaalkleuren zullen vervagen.



## ▀ GEBRUIKSAANWIJZING

Het is van essentieel belang dat u, vóór het eerste gebruik, zich vertrouwd maakt met de fietskar, voordat u kinderen erin gaat vervoeren. We raden u aan om eerst een tochtje te maken op een plek zonder verkeer, waarbij u de fietskar vult met ongeveer het gewicht van de kinderen.

### VEILIGHEIDSCONTROLES NOODZAKELIJK VOOR ELK GEBRUIK:

- Zitten de wielen goed vast?
- Zijn de vergrendelingsmechanismen goed vastgezet?
- Werkt de parkeerrem goed?
- Zijn de veiligheidsgordel van het zitje en alle bagage goed vastgezet?
- Zijn alle vast te maken onderdelen goed ingestoken en vastgezet (zijn bijv. de gespen/vergrendelingsmechanismen goed vastgezet)? Controleer of de veiligheidsluitingen niet losjes uit de bijbehorende bandjes bungelen.
- Zitten de veiligheidsbandjes voor de trekstang goed vast?
- Hebben de banden de juiste bandenspanning? De feitelijke bandenspanning mag nooit hoger of lager zijn dan de maximale en minimale bandenspanning die op de zijkant van de band staat.

• Werken de remmen van de trekkende fiets goed?

• FIETSHELMEN OP! Controleer of de fietser en het kind hun fietshelmen ophebben.

**WAARSCHUWING:** Controleer altijd of de veiligheidssluiting zo diep mogelijk in de beide openingen zijn gestoken en er niet uit kan vallen. Als de veiligheidssluiting er niet goed in is gestoken, kan de trekstang er tijdens de fietstocht uitvallen, wat kan leiden tot ongelukken met ernstig letsel of de dood als gevolg.

## ▀ ONDERHOUD EN REPARATIE

We raden het volgende aan om de fietskar in goede werkende staat te houden en ongelukken te voorkomen:

• Controleer regelmatig het bevestigingssysteem van de fietskar op de fiets om er zeker van te zijn dat die in perfecte staat verkeert.

• Controleer regelmatig de kinderwagen om er zeker van te zijn dat die in perfecte staat verkeert.

• Controleer alle onderdelen om te zien of ze correct functioneren. Gebruik de fietskar nooit als die niet in perfect werkende staat verkeert. De fietskar moet periodiek worden gecontroleerd op schade en/of slijtage aan de wielen, de trekstang, het verbindingsstuk van de trekstang, het aansluitstuk van de trekstang, het frame, de bekleding, de gespen/vergrendelingsmechanismen, de veiligheidsgordels en de onderdelen van de kinderwagenuitrusting. Gebruik de fietskar niet wanneer een van de onderdelen beschadigd is.

• Beschadigde onderdelen moeten worden vervangen. Om die te vervangen neemt u contact op met een plaatselijke officiële Polisport-dealer om de juiste vervangende onderdelen te bemachtigen. U kunt ze vinden op de website: [www.polisport.com](http://www.polisport.com).

• Gebruik alleen originele reserveonderdelen en accessoires die door Polisport zijn goedgekeurd. Alleen deze onderdelen kunnen veilig op de fietskar worden gebruikt.

• Gebruik geen reinigende oplosmiddelen. Reinig de bekleding en de zitjes alleen met een milde zeep en water. Delen die zeer vuil zijn geworden, kunnen met een zachte borstel worden schoongemaakt. Droog het schoongemaakte deel bij kamertemperatuur.

• Maak alle metalen onderdelen schoon met water, een sopje of een mild huis-tuin-en-keuken-schoonmaakmiddel.

• Gebruik voor het schoonmaken nooit een hogedrukreiniger.

• Om de metalen onderdelen tegen roest te beschermen kan er een dun waslaagje op worden aangebracht. Dit is vooral van belang als u van plan bent het voertuig regelmatig onder natte omstandigheden, in de zilte zeelucht of in de winter te gaan gebruiken.

• Niets aan deze fietskar mag worden gewijzigd en/of aangepast.

• Als uw fiets en fietskar een ongeluk hebben gehad, raden we u aan om een nieuwe fietskar te kopen. Zelfs als de fietskar geen zichtbare beschadigingen heeft.

• Al het onderhoud dat in deze handleiding wordt beschreven, moet volgens de vermelde intervallen worden uitgevoerd. Wanneer u de fietskar gebruikt terwijl deze niet in perfect werkende staat verkeert, kan dat leiden tot ernstig letsel of de dood.

• Polisport is niet aansprakelijk voor enige schade of ongelukken als gevolg van het niet-opvolgen van de aanbevelingen in deze gebruikershandleiding.

## ▀ GARANTIE

**2 JAAR GARANTIE:** Op alle mechanische onderdelen alleen tegen fabricagefouten. Registreer uw fietskar op [www.polisport.com](http://www.polisport.com).

**+ 1 EXTRA JAAR GARANTIE:** Registreer uw fietskar op [www.polisport.com](http://www.polisport.com) en krijg één jaar extra garantie.

Let op: om in aanmerking te komen voor het extra jaar garantie van Polisport moet u het product binnen 2 maanden vanaf de aankoopdatum geregistreerd hebben.

### GARANTIECLAIMS

Om garantieservice te krijgen moet u in het bezit zijn van de originele kassabon. Als een product zonder kassabon geretourneerd wordt, zal de garantieperiode vanaf de fabricagedatum ingaan. Elke garantie vervalt als het product beschadigd is als gevolg van een val, misbruik of aanpassingen aan het systeem of als het product gebruikt is op een andere wijze dan bedoeld zoals in de gebruikshandleiding is beschreven.

Om er zeker van te zijn dat u alle vereiste gegevens heeft om aanspraak te mogen maken op de garantie, bewaart u de informatie van uw serienummer van de lading (P). U kunt de gegevens ook hier opschrijven.

O.F. \_\_\_\_\_ Date \_\_\_\_\_.

\* De specificaties en het ontwerp kunnen zonder voorafgaande kennisgeving gewijzigd worden. Gelieve met eventuele vragen contact op te nemen met Polisport.



## SPECYFIKACJE PRODUKTU

Ta przyczepka powinna być używana jako przyczepka rowerowa lub wózek dziecięcy do przewozu dzieci lub bagażu o maksymalnej masie pasażerów i bagażu wynoszącej 41 kg.

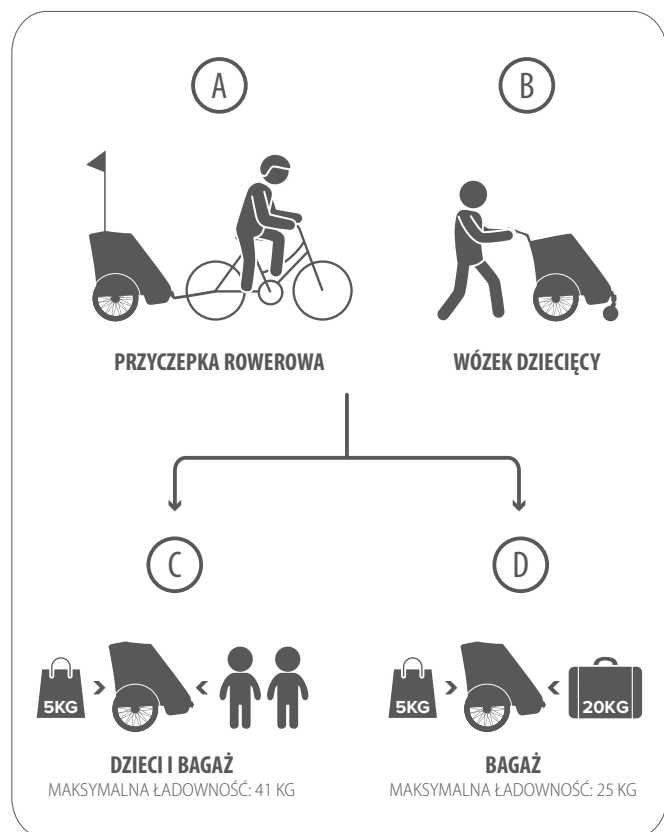

MODEL	przyczepka dziecięca Polisport
LICZBA PASAŻERÓW	1 lub 2
MAKSYMALNA ŁADOWNOŚĆ: BAGAŻ	25 kg
MAKSYMALNA ŁADOWNOŚĆ: PASAŻEROWIE I TYLNY BAGAŻ ŁĄCZNIE	41 kg
WYMIARY BEZ ZESTAWU WÓZKA DZIECIĘCEGO (DŁUGOŚĆ × SZEROKOŚĆ × WYSOKOŚĆ)	92 x 80 x 141 cm
WYMIARY ZESTAWU WÓZKA DZIECIĘCEGO (DŁUGOŚĆ × SZEROKOŚĆ × WYSOKOŚĆ)	110 x 80 x 134 cm
WYMIARY PO ZŁOŻENIU (DŁUGOŚĆ × SZEROKOŚĆ × WYSOKOŚĆ)	117 x 66 x 32 cm
MAKSYMALNY WZROST PASAŻERÓW	105cm

## GŁÓWNE CECHY PRZYCZEPKI

Dobra widoczność – 8 odblasków • Chorągiewka bezpieczeństwa poprawiająca widoczność • 5-punktowe pasy bezpieczeństwa • Hamulec postojowy • Osłona górna i osłony boczne • Wodoodporny materiał • Przednia moskitiera • Przednia osłona przeciwdeszczowa • Szybko odłączane koła w celu przechowywania poprzez pociągnięcie przycisku • 20-calowe pompowane koła • Zwiększające komfort zawieszenie tylnych kół • Zsuwany zaczep ułatwiający przechowywanie • Gumowa podłoga • Składanie na płasko: szybkie i proste składanie/rozkładanie bez użycia narzędzi – do przechowywania i transportu • Miękka wyściółka • Kompatybilność z 9 mm samozamykaczami kół tylnych oraz sztywnymi osiami do 10 mm • Rama aluminiowa/stalowa • Dodatkowa przestrzeń na 5 kg bagażu z tyłu.

## WYKAZ CZĘŚCI PRODUKTU

- |  |  |
|--|--|
| <b>A.</b> Podwozie   | <b>K.</b> Chorągiewka bezpieczeństwa                                   |
| <b>A1.</b> Rurki podwozia (do montażu rączki do prowadzenia) | <b>K1.</b> Wyższy maszt chorągiewki bezpieczeństwa                     |
| <b>A2.</b> Szyny boczne podwozia                             | <b>K2.</b> Niższy maszt chorągiewki bezpieczeństwa                     |
| <b>A3.</b> Górna rurka podwozia                              | <b>K3.</b> Łącznik chorągiewki bezpieczeństwa                          |
| <b>A4.</b> Białe przyciski systemu blokującego               | <b>K4.</b> Pasek chorągiewki bezpieczeństwa                            |
| <b>B.</b> Osłony boczne                                      | <b>K5.</b> Rękaw brezentowy chorągiewki bezpieczeństwa                 |
| <b>B1.</b> Osłona górna                                      | <b>L.</b> Zestaw kółka wózka dziecięcego                               |
| <b>C.</b> Szybko odłączane 20-calowe koła                    | <b>L1.</b> Gniazdo kółka wózka dziecięcego                             |
| <b>C1.</b> Przycisk zwalnający koła                          | <b>L2.</b> Śruby, nakrętki i podkładki gniazda kółka wózka dziecięcego |
| <b>C2.</b> Opona   | <b>L3.</b> Przycisk montażu i demontażu kółka wózka dziecięcego        |
| <b>C3.</b> Zawieszenie tylnych kół                           | <b>L4.</b> Przycisk blokady obrotu kółka wózka dziecięcego             |
| <b>D.</b> Zderzaki boczne                                    | <b>L5.</b> Kółko 6,5"  |
| <b>E.</b> Dźwignia hamulca postojowego                       | <b>M.</b> Rączka do prowadzenia  |
| <b>F.</b> Moskitiera   | <b>M1.</b> Śruby rączki do prowadzenia                                 |
| <b>F1.</b> Moskitiera – suwak                                | <b>M2.</b> Przyciski do regulacji rączki do prowadzenia                |
| <b>F2.</b> Moskitiera – rzep                                 | <b>M3.</b> Zabezpieczający pasek na nadgarstek                         |
| <b>G.</b> Osłona przeciwdeszczowa                            | <b>N.</b> 5-punktowe pasy bezpieczeństwa                               |
| <b>G1.</b> Haczyki osłony przeciwdeszczowej                  | <b>N1.</b> Szelki barkowe  |
| <b>G2.</b> Taśmy elastyczne osłony przeciwdeszczowej         | <b>N2.</b> Pasy biodrowe   |
| <b>H.</b> Odblaski   | <b>N3.</b> Taśma krokowa   |
| <b>H1.</b> Przednie odblaski                                 | <b>N4.</b> Regulatory pasów  |
| <b>H2.</b> Tyłne odblaski                                    | <b>N5.</b> Zapięcie z jednym przyciskiem                               |
| <b>H3.</b> Odblaski kół                                      | <b>N6.</b> Wyściółka zwiększająca komfort                              |
| <b>I.</b> Przedział bagażowy                                 | <b>O.</b> Przestrzeń transportowa                                      |
| <b>I1.</b> Suwak przedziału bagażowego                       | <b>O1.</b> Boczne śruby ręczne   |
| <b>I2.</b> Kieszeń wewnętrzna                                | <b>O2.</b> Podstawa siedziska  |
| <b>J.</b> Zaczep rowerowy                                    | <b>O3.</b> Zapięcie typu D   |
| <b>J1.</b> Łącznik zaczepu rowerowego                        | <b>O4.</b> Taśma podstawy siedziska                                    |
| <b>J2.</b> Zaczep osiowy                                     | <b>O5.</b> Oparcie   |
| <b>J3.</b> Sworzeń blokujący zaczepu rowerowego              | <b>P.</b> Numer seryjny partii   |
| <b>J4.</b> Sworzeń blokujący łącznika zaczepu rowerowego     |  |
| <b>J5.</b> Pasek zabezpieczający zaczepu rowerowego          |  |
| <b>J6.</b> Uchwyt dla zaczepu rowerowego                     |  |
| <b>J7.</b> Dodatkowy zaczep osiowy do drugiego roweru        |  |

## INSTRUKCJE DOTYCZĄCE BEZPIECZEŃSTWA I OSTRZEŻENIA

### OBOWIĄZUJĄCE STANDARDY BEZPIECZEŃSTWA

Ten produkt spełnia wymagania europejskiej normy bezpieczeństwa dotyczącej przyczep rowerowych – **EN15918:2011+A2:2017**. Jeśli produkt jest używany jako wózek dziecięcy, spełnia wymagania europejskiej normy dotyczącej wózków dziecięcych **EN1888:2018**.  
• Osoba jadąca na rowerze musi mieć ukończone co najmniej 16 lat; należy zapoznać się z odpowiednimi przepisami i krajowymi regulacjami.

### KOGO MOŻNA PRZEWOZIĆ TYM POJAZDEM?

Przyczepa służy do przewozu dzieci w wieku od ok. 9 miesięcy do ok. 6 lat o maksymalnym wzroście 105 cm, przy czym masa ciała pasażerów i bagażu nie może przekraczać 41 kg. W przyczepie można przewozić jedno lub dwoje dzieci lub bagaż.

**OSTRZEŻENIE:** W przyczepie nie wolno przewozić dzieci w wieku poniżej 9 miesięcy. Aby można było przewozić dziecko w przyczepie, musi ono prosto siedzieć i trzymać prosto głowę z założonym kaskiem. Jeśli rozwój dziecka budzi wątpliwości, należy skonsultować się z lekarzem.

• Można przewozić wyłącznie dzieci, które mogą samodzielnie siedzieć przez dłuższy czas, a przynajmniej na czas planowanej podróży rowerem.

• Należy się upewnić, że masa ciała i wzrost dziecka nie przekraczają maksymalnych wartości przewidzianych dla przyczepy i należy to regularnie sprawdzać. Należy sprawdzić masę ciała dziecka przed użyciem przyczepy. Pod żadnym pozorem nie wolno przewozić w przyczepie dziecka, którego masa ciała przekracza dopuszczalną wartość.

**OSTRZEŻENIE:** Wymagany nadzór osoby dorosłej! Nigdy nie wolno pozostawiać dzieci w pojeździe bez nadzoru. Osoba dorosła odpowiada za zadbanie o bezpieczną i odpowiednią dla dzieci wentylację i temperaturę w przyczepie przez cały czas. Należy często sprawdzać, czy dziecko czuje się komfortowo.

**OSTRZEŻENIE:** Nie zezwalać dziecku na zabawę produktem.



## JAK NALEŻY KORZYSTAĆ Z TEGO POJAZDU?

- Tego pojazdu należy używać jako przyczepy rowerowej lub wózka dziecięcego, lub wózka do przewożenia bagażu (przestrzegając maksymalnych dozwolonych rozmiarów / maksymalnej dozwolonej masy).
- Pojazdu należy używać na równych i prostych drogach.
- Pojazdu należy używać w warunkach dobrej widoczności (w ciągu dnia, gdy nie ma mgły). W przypadku używania produktu jako przyczepy rowerowej w warunkach gorszej widoczności lub w nocy, o zmierzchu lub o świcie zalecamy wyposażenie przyczepy w system oświetlenia (mogą obowiązywać określone krajowe przepisy dotyczące oświetlenia, należy się z nimi zapoznać przed użyciem produktu).

**OSTRZEŻENIE:** Osoba jadąca rowerem oraz dziecko w przyczepce powinni mieć założone kaski.

- Należy ubrać dziecko w odpowiednią odzież, uwzględniając warunki pogodowe, i zastosować odpowiedni kask.
- Dzieci w przyczepce powinny mieć cieplejszą odzież niż osoba jadąca na rowerze i należy je chronić od deszczu.
- Przyczepka może się mocno nagrzać po dłuższym okresie wystawienia na słońce. Należy się upewnić, że w przyczepce nie jest za gorąco, by posadzić w niej dziecko.
- Wszystkie reflektory muszą być widoczne na przyczepce.

## JAK NIE NALEŻY KORZYSTAĆ Z TEGO POJAZDU?

**OSTRZEŻENIE:** Nie wolno przewozić zwierząt wraz z dziećmi.

**OSTRZEŻENIE:** Nie wolno dopuścić do kontaktu ciała dziecka, jego odzieży, sznurówek lub zabawek z ruchomymi częściami.

**OSTRZEŻENIE:** Nie wolno nadmiernie obciążać pojazdu.

**OSTRZEŻENIE:** Nie wolno przewozić żadnego bagażu w obszarze siedzenia wraz z dziećmi. Może spaść i zranić dziecko. W takim przypadku należy skorzystać z przegrody na bagaż (I) z boku, aby przewieźć pakunki.

**OSTRZEŻENIE:** Należy odpowiednio zabezpieczyć bagaż, aby nie przemieścił się podczas transportu. Niezabezpieczony bagaż i przeładowanie mogą doprowadzić do zmiany sposobu poruszania przyczepką, przez co prowadzenie pojazdu może okazać się utrudnione.

**OSTRZEŻENIE:** Nie wolno używać rączki do prowadzenia w celu przenoszenia ładunków takich jak pojazdy dziecięce lub torby. Bagaż przymocowany na zewnątrz pojazdu może drastycznie wpłynąć na jego prowadzenie i stabilność, prowadząc potencjalnie do wypadków skutkujących poważnymi urazami, a nawet śmiercią.

**OSTRZEŻENIE:** Nie wolno używać tej przyczepki przy uprawianiu joggingu, bieganiu, jeździe na łyżwach lub na nartach.

**OSTRZEŻENIE:** Nie należy jechać zbyt szybko. Zalecamy maksymalną prędkość wynoszącą 25 km/h (należy zapoznać się z krajowymi przepisami o ruchu drogowym). Należy zachować szczególną ostrożność podczas jazdy w dół lub na zakrętach, nie należy jechać szybciej niż z dopuszczalną maksymalną prędkością. Zawsze należy zmniejszać prędkość do tempa chodu przy skręcie.

**OSTRZEŻENIE:** Nigdy nie wolno podłączać przyczepki do pojazdów silnikowych takich jak motorower czy skuter. Ma to również zastosowanie do rowerów silnikowych o maksymalnej prędkości powyżej 25 km/h. Nie wolno montować haka do roweru z silnikiem w tylnej piaście koła.

**OSTRZEŻENIE:** Nigdy nie wolno jeździć rowerem w nocy bez odpowiedniego oświetlenia. Należy przestrzegać wszelkich lokalnych wymogów prawnych dotyczących oświetlenia.

**OSTRZEŻENIE:** Nie używać na mocno wyboistych drogach.

**OSTRZEŻENIE:** Nie wolno modyfikować przyczepki.

**OSTRZEŻENIE:** Nie wolno instalować żadnych akcesoriów niezatwierdzonych przez Polisport.

**OSTRZEŻENIE:** Nie wolno instalować wewnątrz przyczepki fotelika samochodowego ani innych urządzeń do siedzenia niezatwierdzonych przez Polisport.

**OSTRZEŻENIE:** Nie wolno używać przyczepki, jeśli jakkolwiek jej część jest zepsuta lub uszkodzona. Należy regularnie sprawdzać części i w razie potrzeby je wymieniać. Proszę zapoznać się z rozdziałem na temat konserwacji.

## WYMAGANIA DOTYCZĄCE ROWERU CIĄGNĄCEGO

Rower ciągnący musi być dopuszczony przez producenta roweru do ciągnięcia przyczepki. Informacje te można znaleźć w instrukcji roweru. W wielu krajach rowery elektryczne pod względem prawnym traktowane są jak rowery. Jednakże e-rowery o maksymalnej prędkości przekraczającej 25 km/h nie mogą być używane do ciągnięcia przyczepki.

Przyczepka ta jest kompatybilna z kołami tylnymi z szybkozamykaczem o średnicy 9 mm oraz sztywnymi osiami kół o średnicy maks. 10 mm. Nie jest kompatybilna z osiami przelotowymi 12 mm.

Zalecamy wyposażenie tylnego koła roweru ciągnącego w błotnik w celu zapobiegania wyrzucania elementów podłoża i zanieczyszczeń na przyczepkę.

- Należy zakryć wszelkie ostre lub spiczaste elementy na rowerze, które mogą być w zasięgu dziecka.
- Przyczepka jest szersza od roweru. Należy zadbać o dodatkowy odstęp i pamiętać o większym promieniu skrętu.

**OSTRZEŻENIE:** Należy pamiętać, że droga hamowania może się wydłużyć po przymocowaniu przyczepki.

**OSTRZEŻENIE:** Przyczepkę należy odcepić od roweru podczas przewożenia roweru samochodem (poza samochodem), w przeciwnym razie może to prowadzić do wypadku.

**OSTRZEŻENIE:** Rower może się prowadzić inaczej z dziećmi/ładunkiem w przyczepce, zwłaszcza pod względem równowagi, sterowności i hamowania.

• Przed każdą jazdą należy się upewnić, że przymocowana przyczepka nie utrudnia hamowania, pedałowania lub sterowania rowerem.

**OSTRZEŻENIE:** Nieprzestrzeganie tych zaleceń może prowadzić do ciężkich obrażeń lub śmierci.

## WYMOGI PRAWNE DOTYCZĄCE RUCHU DROGOWEGO I PRZEWOŻENIA DZIECI

**OSTRZEŻENIE:** Należy zapoznać się z wszelkimi przepisami dotyczącymi przewożenia dzieci w przyczepkach rowerowych oraz rowerów ciągniętych przyczepki obowiązującymi w kraju lub regionie, w którym planowane jest korzystanie z przyczepki, np. w zakresie oświetlenia i reflektorów w ruchu drogowym, oraz ich przestrzegania.



## INSTRUKCJA MONTAŻU

### 1. ROZPAKOWYWANIE

Przyczepka została zapakowana w stanie złożonym. Należy usunąć materiały opakowaniowe z części. W miarę możliwości należy poddać wszelkie materiały opakowaniowe recyklingowi.

Opakowanie główne można zachować do celów przechowywania w przyszłości. Należy sprawdzić zawartość opakowania: 1x podwozie przyczepki Polisport (A) | 2x koła 20" (C) | 2x zderzaki boczne (D) | 1x chorągiewka bezpieczeństwa (K) | 1x zaczep rowerowy (J) | 1x dodatkowy zaczep osiowy (J7) | 1x instrukcja obsługi.

W przypadku zakupu wersji z opcją wózka dziecięcego, w zestawie znajduje się również jeden zestaw wózka dziecięcego: 1x ZESTAW kółka wózka dziecięcego (L) | 1x rączka do prowadzenia (M) | 2 ekrany | 2 klucze imbusowy 3 i 4 mm).



### 2. ROZKŁADANIE PODWOZIA (A) I MONTAŻ SZYBKO ODŁĄCZANYCH KÓŁ (C)

**OSTRZEŻENIE:** Ryzyko zatrzaśnięcia! Między siedzeniem a ramami przyczepki znajdują się punkty zatrzaśkowe oraz mechanizm blokady, które mogą spowodować obrażenia. Należy trzymać ręce i palce z dala od punktów zatrzaśkowych podczas składania i rozkładania przyczepki.

**OSTRZEŻENIE:** W celu uniknięcia obrażeń należy trzymać dziecko z dala od przyczepki podczas jej składania i rozkładania.

2.1 W celu zamontowania podwozia (A) należy najpierw otworzyć osłonę przeciwdeszczową (G). Przesunąć haczyki (G1) do dołu i zwinąć osłonę do samej góry. Zabezpieczyć taśmami elastycznymi (G2). Następnie otworzyć moskitierę (F), odciągając rzepy i otwierając suwaki (F1).

2.2 Z wnętrza przyczepki wyjąć koła (C x2), zderzaki boczne (D x2) i chorągiewkę bezpieczeństwa (K).

2.3 Koła boczne (C) przyczepki są wyposażone w osie z przyciskiem (C1). Naciśnięcie przycisku (C1) na piaście koła umożliwi przymocowanie lub zdjęcie koła (C). Kół (C) nie można przymocować ani zdjąć bez naciśnięcia przycisku (C1).

2.4 Zainstalować zderzaki boczne (D) na szynach (A2) umieszczonych po każdej stronie konstrukcji podwozia.

2.5 Zarówno montaż, jak i demontaż koła (C) należy wykonywać przy zwolnionej dźwigni hamulca (E). W celu zwolnienia hamulca unieść dźwignię hamulca (E) górną częścią stopy, aż przeskoczy do pozycji zwolnionej.

2.6 Na koniec rozłożyć przyczepkę, ciągnąc górną rurkę (A3) do góry, aż będzie możliwe sięgnięcie do wnętrza przedziału bagażowego (I).

2.7 Następnie sprawdzić, czy suwak przedziału bagażowego (I1) jest otwarty i upewnić się, że oba (prawy i lewy) białe przyciski (A4) blokują podwozie (A); powinien być słyszalny odgłos kliknięcia.

2.8 Teraz można zasunąć suwak przedziału bagażowego (I1).

**OSTRZEŻENIE:** Sprawdzić ciśnienie w oponach (C2) przed użyciem. Zawsze pompować opony (C2) do poziomu określonego na zewnętrznych ścianach opon.

**OSTRZEŻENIE:** Niezablokowane koła mogą odpaść podczas jazdy, co prowadzi do wypadków i poważnych obrażeń lub śmierci.

**OSTRZEŻENIE:** Upewnić się, że oba mechanizmy blokady (A4) w tylnym przedziale bagażowym (I) są bezpiecznie zablokowane. Podwozie przyczepki nie powinno się poruszać podczas naciskania. Jeśli mechanizmy blokady (A4) nie są prawidłowo zablokowane, podwozie (A) przyczepki może się zapaść podczas jazdy, potencjalnie prowadząc do poważnych obrażeń pasażerów.



### 3A. UŻYWANIE POJAZDU JAKO PRZYPYKOPKI ROWEROWEJ

#### MOCOWANIE ZACZEPY OSIOWEGO (J) DO ROWERU CIĄGNĄCEGO

Zaczepek jest zawsze montowany z lewej strony roweru (w zależności od kierunku jazdy) i składa się z dwóch części: łącznika zaczepu (J1), który jest przymocowany do zaczepu (J) oraz zaczepu osiowego (J2), który należy przymocować do tylnej osi pojazdu ciągnącego.

**OSTRZEŻENIE:** Przed zainstalowaniem zaczepu osiowego (J2) należy najpierw sprawdzić, czy rower ciągnący jest odpowiedni do ciągnięcia przyczepki. Informację taką można uzyskać od producenta roweru, w sklepie rowerowym lub poszukać takiej informacji w instrukcji roweru. Przyczepka ta jest kompatybilna z kołami tylnymi z szybkozamykaczem o średnicy 9 mm oraz sztywnymi osiami kół o średnicy maks. 10 mm. Ciągnięcie przyczepki przez rower niedopuszczony przez producenta roweru do wykorzystania jako rower ciągnący może skutkować uszkodzeniem ramy lub innymi uszkodzeniami materialnymi, które mogą prowadzić do wypadków powodujących poważne urazy lub nawet śmierć.

**A1.** W celu zainstalowania zaczepu rowerowego (J) w rowerze należy najpierw odblokować i zdjąć sworzeń blokujący zaczep rowerowy (J3), następnie przesunąć zaczep rowerowy (J) na przód przyczepki i zablokować go w pozycji sworzniem blokującym (J3).

**A2.** Zaczepek rowerowy (J2) należy zainstalować na osi tylnego koła roweru ciągnącego. W tym celu należy najpierw odblokować i zdjąć sworzeń blokujący łącznika zaczepu rowerowego (J4), a następnie dokręcić zaczep osiowy (J2) po lewej stronie tylnego koła roweru, uwzględniając moment dokręcenia roweru.

**A3.** Jeśli zaczep osiowy (J2) jest prawidłowo zainstalowany, łącznik zaczepu rowerowego (J1) można wsunąć w zaczep osiowy (J2) i zablokować w pozycji sworzniem blokującym łącznika zaczepu rowerowego (J4).

**A4.** Na koniec należy owinąć ramę roweru paskiem zabezpieczającym zaczep rowerowy (J5) (na przykład na rurze tylnego widelca).

**OSTRZEŻENIE:** Nigdy nie zostawiać sworzni zabezpieczających zwisających swobodnie z pasków.

Mogą być pochwycone przez mijane przedmioty i wciągnięte, niszcząc w ten sposób część pojazdu.

#### A5. KONTROLA PRAWIDŁOWEGO ROZKŁADU MASY I OBCIĄŻENIA ZACZEPY ROWEROWEJ

W celu bezpiecznego użytkowania masa na łączniku zaczepu (J1) powinna wynosić między 0,1 kg (0,2 lb) a 4 kg (8,8 lb); obciążenie zaczepu rowerowego (obciążenie przednie) jest powiązane z równym rozłożeniem masy w przyczepce.

Jeśli środek ciężkości znajduje się za bardzo z przodu, łącznik zaczepu będzie nadmiernie obciążony. Jeśli środek ciężkości znajduje się za bardzo za kołami, tylne koło roweru ciągnącego może tracić trakcję, zwłaszcza podczas skręcania. Jeśli środek ciężkości znajduje się za bardzo w prawo lub w lewo, przyczepka ma tendencję do przechylania się podczas skrętów. Należy sprawdzić masę na łączniku zaczepu (J1) przed użyciem pojazdu jako przyczepki rowerowej.

Należy wykonać następujące kroki, korzystając z wagi łazienkowej w celu określenia masy

na łączniku zaczepu: umieścić tylne koło roweru na wadze łazienkowej i zanotować masę, następnie przymocować zaczep rowerowy do roweru, a następnie posadzić w przyczepce dzieci i ułożyć bagaż. Masa wskazująca przez wagę powinna wynosić między 0,1 kg (0,2 lb) a 4 kg (8,8 lb) powyżej masy początkowej. Jeśli wartość nie mieści się w tym zakresie, należy zmienić rozkład masy wewnątrz przyczepki w celu zapewnienia stabilnej i bezpiecznej jazdy.

#### A6. INSTALACJA CHORAĞIEWKI BEZPIECZEŃSTWA (K)

Chorağiewka bezpieczeństwa (K) ułatwia innym użytkownikom drogi dostrzeżenie przyczepki, co zwiększa bezpieczeństwo dziecka oraz kierującego rowerem. Z tego względu nie należy korzystać z przyczepki rowerowej bez zainstalowanej chorağiewki bezpieczeństwa. Chorağiewkę bezpieczeństwa należy wsunąć w rękaw brezentowy (K3) przymocowany do lewej lub prawej rurki tylnej ramy.

W pierwszej kolejności należy zamontować wyższe i niższe maszty chorağiewki (K1 + K2), łącząc (K3) dwie części masztu.

**A7.** Wsunąć maszt chorağiewki (K1 + K2) przez pasek (K4) znajdujący się z boku osłony, a następnie przeprowadzić maszt przez rękaw brezentowy (K5) do samego dołu.

**OSTRZEŻENIE:** W przypadku używania przyczepki w krajach, w których obowiązuje ruch lewostronny, chorağiewkę należy montować z prawej strony przyczepki. Chorağiewkę można łatwo przesunąć na drugą stronę przyczepki. Wystarczy ją podciągnąć i powtórzyć krok **A7**.

#### CHOWANIE ZACZEPY ROWEROWEJ (J)

W pierwszej kolejności należy zdemontować pasek zabezpieczający zaczepu rowerowego (J5) z ramy roweru. Następnie odblokować sworzeń blokujący łącznika zaczepu rowerowego (J4) i zdjąć zaczep osiowy (J2) z osi tylnego koła roweru ciągnącego. Następnie odblokować i zdjąć sworzeń blokujący (J3), przesunąć z powrotem zaczep rowerowy (J) pod przyczepkę i zablokować ponownie sworzniem blokującym (J3).

#### DEMONTAŻ CHORAĞIEWKI BEZPIECZEŃSTWA (K)

Chorağiewkę można łatwo zdemontować, po prostu podciągając ją do góry.



### 3B. UŻYWANIE POJAZDU JAKO WÓZKA DZIECIĘCEGO

**OSTRZEŻENIE:** W celu używania pojazdu w wersji wózka dziecięcego należy sprawdzić, czy

zaczep rowerowy (J) jest schowany i zablokowany pod przyczepką. W przeciwnym razie

należy przejść do kroku W JAKI SPOSÓB SCHOWAĆ ZACZEP ROWEROWY ZNAJDUJĄCEGO SIĘ W POPRZEDNIM ROZDZIALE.

**OSTRZEŻENIE:** Nie wolno używać przyczepki jako wózka dziecięcego, jeśli zaczep rowerowy (J) nie jest schowany i zablokowany pod przyczepką.

#### B1. INSTALACJA ZESTAWU KÓŁKA WÓZKA DZIECIĘCEGO (L)

W pierwszej kolejności należy otworzyć osłonę przeciwdeszczową (G) i moskitierę (F) oraz unieść przód pojazdu lub przechylić ramę na jej tylny koniec.

**B2.** Następnie w celu zainstalowania gniazda kółka wózka dziecięcego (L1) należy odkręcić i zdjąć 2 śruby, podkładki i nakrętki (L2) zainstalowane z przodu / u dołu przyczepki, jak pokazano na obrazku (śruby wewnątrz i nakrętki na zewnątrz przyczepki). Do wykonania tego kroku potrzebny będzie klucz nasadowy 10 mm do zastosowania od zewnątrz przyczepki oraz klucz inbusowy nr 4 do zastosowania od wewnątrz przyczepki (narzędzia nie są objęte zakresem dostawy). Umieścić gniazdo kółka wózka dziecięcego (L1) w tym samym miejscu, a następnie użyć wykręconych śrub i nakrętek (L2) do przymocowania gniazda kółka wózka dziecięcego (L1) na podwoziu przyczepki (A). Należy się upewnić, że śruby i nakrętki (L2) są przykręcone, korzystając z wymienionych powyżej narzędzi, z zalecanym momentem obrotowym 5 Nm.

**B3.** Wsunąć kółko 6,5" (L5) maksymalnie do gniazda kółka wózka dziecięcego (L1). Powinien być słyszalny odgłos kliknięcia.

**OSTRZEŻENIE:** Niezablokowane koła mogą odpaść podczas jazdy, co prowadzi do wypadków i poważnych obrażeń lub śmierci.

**B4.** Podczas prowadzenia wózka dziecięcego można zablokować kółko 6,5" (L5) w pozycji do przodu lub pozwolić na jego swobodne poruszanie się. W przypadku chęci zablokowania kółka należy ustawić kółko do przodu i przesunąć w górę przycisk blokady obrotu kółka wózka dziecięcego (L4).

#### B5. MOCOWANIE RĄCZKI DO PROWADZENIA (M)

Rączka do prowadzenia (M) służy do pchania przyczepki jako wózka dziecięcego.

W celu umieszczenia rączki do prowadzenia (M) na rurce podwozia przyczepki, należy najpierw złożyć przyczepkę, aby uzyskać lepszy dostęp do śrub. Otworzyć przedział bagażowy (I), odblokować jednocześnie przyciski systemu składania (A4), przesuwając biały przycisk na zewnątrz i przekręcając je do środka, a następnie przesunąć górną część podwozia do dołu.

**B6.** Przed przymocowaniem rączki do prowadzenia należy się upewnić, że pasek zabezpieczający (M3) jest zainstalowany na rączce do prowadzenia. W przypadku zainstalowania rączki do prowadzenia bez zabezpieczającego paska na nadgarstek (M3) należy ją zdemontować i zainstalować ponownie, montując zabezpieczający pasek na nadgarstek (M3).

Następnie umieścić rączkę do prowadzenia (M) na rurkach podwozia przyczepki (A1) i ponownie wkręcić śruby (M1) i dokręcić je po obu stronach kluczem inbusowym nr 3 z zalecanym momentem obrotowym 5 Nm. Przy rozpoczęciu używania przyczepki należy sprawdzić, czy rączka do prowadzenia (M) jest rzeczywiście zablokowana.

**B7.** Teraz należy rozłożyć przyczepkę. Pociągać górną rurkę (A3) do góry aż do sięgnięcia do wnętrza przedziału bagażowego (I) i upewnić się, że oba (prawy i lewy) białe przyciski (A4) blokują podwozie (A); powinien

być słyszalny odgłos kliknięcia. Teraz można zasunąć suwak przedziału bagażowego (I1).

**B8.** Wysokość rączki do prowadzenia jest regulowana i osoba prowadząca wózek może ją odpowiednio dopasować dla swojej wygody. W celu wyregulowania wysokości należy nacisnąć oba przyciski (M2) i obracać rączkę do prowadzenia w górę i w dół aż do uzyskania odpowiedniej pozycji.

**B9.** W celu uniknięcia przypadkowego wyslizgnięcia się wózka z rąk i stoczenia się w dół niezwykle ważne jest trzymanie na nadgarstku paska zabezpieczającego (M3) przez cały czas.

#### DEMONTAŻ KÓŁKA WÓZKA DZIECIĘCEGO

W celu zdemontowania kółka wózka dziecięcego należy nacisnąć przycisk demontażu kółka wózka dziecięcego (L3) i wyciągnąć kółko z gniazda.

**OSTRZEŻENIE:** W żadnym wypadku nie wolno pozostawiać kółka wózka dziecięcego podczas korzystania z pojazdu jako przyczepki rowerowej. Kółko wózka dziecięcego mogłoby zaczepić o mijane przeszkody, co może prowadzić do wypadków skutkujących obrażeniami lub uszkodzić kółko.

#### DEMONTAŻ RĄCZKI DO PROWADZENIA

W celu zdemontowania rączki do prowadzenia (M) odkręcić śruby (M1) po obu stronach w tym samym czasie i wyciągnąć rączkę do prowadzenia z rurek podwozia (A1). Pozostawić śruby na rękach podwozia (A1).

#### 4. UŻYWANIE HAMULCA POSTOJOWEGO

Po każdym zaparkowaniu pojazdu należy użyć hamulca postojowego. W tym celu należy nacisnąć pedał hamulca (E) umieszczony w centralnej części z tyłu osi przyczepki.

Po całkowitym zaryglowaniu hamulec zablokuje pozycję przyczepki. Aby to sprawdzić, należy przesunąć delikatnie przyczepkę do przodu i do tyłu, aby się upewnić, że hamulec jest włączony i przyczepka jest zablokowana. W celu zwolnienia hamulca unieść pedał (E) górną częścią stopy, aż znajdzie się w pozycji zwolnionej.



#### 5C. UŻYWANIE POJAZDU DO TRANSPORTU DZIECI I BAGAŻU

**OSTRZEŻENIE:** przy maksymalnej ładowności na poziomie 41 kg, z czego 5 kg dotyczy przedziału bagażowego, a pozostała część obszaru do siedzenia dla pasażerów.

**C1.** Najpierw należy sprawdzić, czy przyczepka jest w pełni zaryglowana. W tym celu należy nacisnąć pedał hamulca (E) umieszczony w centralnej części z tyłu osi przyczepki. Po całkowitym zaryglowaniu hamulec zablokuje pozycję przyczepki. Aby to sprawdzić, należy przesunąć delikatnie przyczepkę do przodu i do tyłu, aby się upewnić, że hamulec jest włączony i przyczepka jest zablokowana.

**OSTRZEŻENIE:** Podczas wsadzania i wyjmowania dzieci urządzenie postojowe powinno być włączone.

#### C2. OTWIERANIE PRZEDNICH OSŁON

Aby umieścić dziecko w przyczepce, należy najpierw otworzyć osłonę przeciwdeszczową (G) i moskitierę (F).

Osłona przeciwdeszczowa (G) może być zwinięta do góry lub rozwinięta w dół. Aby zamocować ją w każdej z tych pozycji, należy użyć pasków umieszczonych z każdej strony osłony zewnętrznej. Aby otworzyć moskitierę (F), należy użyć suwaka.

#### C3. ZAPINANIE 5-PUNKTOWYCH PASÓW BEZPIECZEŃSTWA

5-punktowe pasy bezpieczeństwa (N) składają się z dwóch szelek barkowych (N1), dwóch pasów biodrowych (N2) oraz z taśmy krokowej (N3), które są połączone z zapięciem z jednym przyciskiem (N5). Wyściełane wkładki barkowe (N6) i krokowe (N6) zapewniają dodatkowy komfort.

Aby otworzyć 5-punktowe pasy bezpieczeństwa (N), należy nacisnąć przycisk na zapięciu (N5), aby zwolnić zaciski połączone z pasami barkowymi (N1), biodrowymi (N2) i krokowymi (N3). Umieścić dziecko na siedzeniu.

**C4.** Umieścić taśmę krokową (N3) między nogami dziecka z zapięciem (N5) położonym na górnej części tułowia dziecka. Przeciągnąć szelki barkowe (N1) przez ramiona i pasy biodrowe (N2) wokół bioder dziecka. Włożyć zaciski do zapięcia (N5). Powinno być słyszalne kliknięcie potwierdzające poprawne zablokowanie zacisku w zapięciu (N5).

**C5.** Przesunąć regulatory pasów (N4), aby dostosować wysokość szelek barkowych (N1). Wszystkie szelki mają regulatory (N4) i mogą być skracane lub wydłużane w taki sam sposób. Należy dostosować napięcie wszystkich szelek tak, aby dziecko było bezpiecznie, a jednocześnie wygodnie zapięte pasami.

**OSTRZEŻENIE:** Należy zawsze używać wszystkich urządzeń przytrzymujących i pasów bezpieczeństwa, aby zapewnić zabezpieczenie

dziecka na siedzeniu. W przeciwnym razie, w przypadku niebezpiecznych sytuacji, dziecko może wypaść lub zsunąć się z siedzenia, co może prowadzić do poważnych obrażeń lub śmierci.

**OSTRZEŻENIE:** Zabezpieczyć dziecko w przyczepce, upewniając się, że wszystkie pasy bezpieczeństwa i szelki są założone ściśle, ale nie tak ciasno, aby powodować dyskomfort dziecka. Należy często sprawdzać bezpieczeństwo elementów łączeniowych.

**OSTRZEŻENIE:** Nie wolno używać przyczepki bez wcześniejszego wyregulowania pasów bezpieczeństwa.

**OSTRZEŻENIE:** Nie należy nigdy pozostawiać dziecka bez nadzoru.

#### C6. ZAMYKANIE PRZEDNICH OSŁON

Po umieszczeniu dziecka na siedzeniu i zapięciu pasów bezpieczeństwa należy zawsze zamknąć przednią moskitierę (F), aby zabezpieczyć pasażerów przed owadami lub niewielkimi kamykami podrzucanymi do góry przez tylne koło roweru ciągnącego przyczepkę.

Osłona przeciwdeszczowa (G) może być otwierana lub zamykana podczas jazdy w zależności od warunków pogodowych.

**OSTRZEŻENIE:** Moskitiera (F) powinna być zawsze zamknięta podczas jazdy.

**OSTRZEŻENIE:** Ryzyko obrażeń na skutek obracających się części. Należy się zawsze upewnić, że dziecko nie może dosięgnąć kół pojazdu ani tylnego koła ciągnącego roweru. Dotknięcie kół podczas ruchu może spowodować poważne obrażenia.

#### C7. PRZEDZIAŁ BAGAŻOWY (I)

Aby skorzystać z przedziału bagażowego, wystarczy otworzyć suwak przedziału bagażowego (I1) i umieścić w nim bagaż. Maksymalna ładowność przedziału bagażowego wynosi 5 kg. W przedziale bagażowym znajduje się także wewnętrzna kieszeń (I2) na bagaż. Należy zadbać o odpowiednie zabezpieczenie bagażu, aby mieć pewność, że nie przewróci się on na plecy dziecka podczas transportu. W tym celu należy zamknąć suwak przedziału bagażowego (I1).

**OSTRZEŻENIE:** Nie wolno przekraczać maksymalnej zalecanej ładowności 5 kg dla przedziału bagażowego (I).

**OSTRZEŻENIE:** Nie wolno przewozić elementów bagażu na siedzeniu wraz z dziećmi. Należy odpowiednio zabezpieczyć bagaż w tylnym przedziale bagażowym (L), aby nie przemieścił się podczas transportu. Niezabezpieczony bagaż i przeładowanie mogą doprowadzić do zmiany sposobu poruszania przyczepką, przez co prowadzenie pojazdu może okazać się utrudnione. Ponadto elementy bagażu mogą uderzyć w oparcie siedzenia i zranić dziecko. Nie wolno przewozić zwierząt razem z dziećmi w przyczepce. Nie wolno używać rączki do prowadzenia w celu przenoszenia ładunków takich jak pojazdy dziecięce lub torby. Bagaż przymocowany na zewnątrz pojazdu może drastycznie wpłynąć na jego prowadzenie i stabilność, prowadząc potencjalnie do wypadków skutkujących poważnymi urazami, a nawet śmiercią.



#### 5D. UŻYWANIE POJAZDU DO TRANSPORTU BAGAŻU

**OSTRZEŻENIE:** maksymalna ładowność 20 kg dla przestrzeni transportowej (O) + 5 kg w przedziale bagażowym (I).

**D1.** Najpierw należy sprawdzić, czy przyczepka jest w pełni zaryglowana. W tym celu należy nacisnąć pedał hamulca (E) umieszczony w centralnej części z tyłu osi przyczepki. Po całkowitym zaryglowaniu hamulec zablokuje pozycję przyczepki. Aby to sprawdzić, należy przesunąć delikatnie przyczepkę do przodu i do tyłu, aby się upewnić, że hamulec jest włączony i przyczepka jest zablokowana.

**OSTRZEŻENIE:** Podczas wsadzania i wyjmowania bagażu urządzenie postojowe powinno być włączone.

**D2.** Jeśli przyczepka ma być wykorzystywana wyłącznie do transportu bagażu, należy złożyć podstawę siedziska pasażerów (O2). W tym celu należy odkręcić dwie dźwignie (O1) po obu stronach i złożyć podstawę siedziska.

**D3.** Następnie należy zablokować podstawę siedziska (O2) na oparciu (O5), przeciągając pasek (O4) umieszczony pod podstawą siedziska przez zapięcie typu D (O3) umieszczone pośrodku oparcia (5). Zaciągnąć i przymocować pasek (O4) do podstawy siedziska (O2), aby nie przemieściło się podczas jazdy. Przyczepka jest gotowa do wykorzystywania wyłącznie do transportu bagażu. Należy pamiętać o zamknięciu moskitiery i osłony przeciwdeszczowej.

#### D4. PRZEDZIAŁ BAGAŻOWY (I)

Aby skorzystać z przedziału bagażowego, wystarczy otworzyć suwak przedziału bagażowego (I1) i umieścić w nim bagaż. Maksymalna ładowność przedziału bagażowego wynosi 5 kg. W przedziale bagażowym



znajduje się także wewnętrzna kieszeń (I2) na bagaż. Należy zadbać o odpowiednie zabezpieczenie bagażu, aby mieć pewność, że nie przewróci się on na plecy dziecka podczas transportu. W tym celu należy zamknąć suwak przedziału bagażowego (I1).

**OSTRZEŻENIE:** Nie wolno przekraczać maksymalnej zalecanej ładowności 20 kg + 5 KG.

**OSTRZEŻENIE:** Nie wolno przewozić dzieci w przedziale bagażowym.

**OSTRZEŻENIE:** Należy odpowiednio zabezpieczyć bagaż, aby nie przemieścił się podczas transportu. Niezabezpieczony bagaż i przeładowanie mogą doprowadzić do zmiany sposobu poruszania przyczepką, przez co prowadzenie pojazdu może okazać się utrudnione.

**OSTRZEŻENIE:** Należy używać wyłącznie przestrzeni bagażowych oznaczonych do przewożenia bagażu. Bagaż przymocowany na zewnątrz pojazdu może drastycznie wpłynąć na jego prowadzenie i stabilność, prowadząc potencjalnie do wypadków skutkujących poważnymi urazami, a nawet śmiercią.



## 6. PRZECHOWYWANIE I TRANSPORT

**OSTRZEŻENIE:** Ryzyko zatrzaśnięcia! Między siedzeniem a ramami przyczepki znajdują się punkty zatrzaśkowe oraz mechanizm blokady, które mogą spowodować obrażenia. Należy trzymać ręce i palce z dala od punktów zatrzaśkowych podczas składania i rozkładania przyczepki.

**OSTRZEŻENIE:** W celu uniknięcia obrażeń należy trzymać dziecko z dala od przyczepki podczas jej składania i rozkładania.

**6.1.** Aby złożyć podwozie (A), należy najpierw zdemontować chorągiewkę bezpieczeństwa przed złożeniem przyczepki. W przeciwnym razie żerdź chorągiewki (K) ulegnie złamaniu.

**6.2.** Otworzyć przedział bagażowy (I), odblokować jednocześnie przyciski systemu składania (A4), przesuwając biały przycisk na zewnątrz i przekręcając je do środka, a następnie przesunąć górną część podwozia do dołu.

**6.3.** Przyczepka może być składana z zamontowanymi lub zdemontowanymi kołami (C) lub bocznymi zderzakami (D). Jeśli te elementy będą zdejmowane, mogą być przechowywane wewnątrz przyczepki, gdy nie są używane. Aby zdjąć koła, wystarczy nacisnąć białe przyciski (C1) i wyjąć koła z ramy, zaś aby zdjąć zderzaki, należy przesunąć je do przodu.

**OSTRZEŻENIE:** Nie można przewozić przyczepki – nawet po złożeniu – na dachu pojazdu silnikowego.

**OSTRZEŻENIE:** Nie należy używać ani przechowywać przyczepki w temperaturach poniżej -20°C.

Należy unikać długotrwałego narażenia na bezpośrednie działanie promieni słonecznych, które z czasem spowoduje blaknięcie tkaniny.



## INSTRUKCJA UŻYTKOWANIA

Przed pierwszym przejazdem bardzo ważne jest zapoznanie się z działaniem przyczepki, zanim zostanie ona użyta do przewożenia dzieci. Zalecamy wykonanie pierwszego przejazdu w miejscu pozbawionym ruchu drogowego i użycie obciążenia odpowiadającego w przybliżeniu wadze dzieci, które mają być wożone.

**KONTROLE BEZPIECZEŃSTWA DO WYKONANIA PRZED KAŻDYM UŻYCIEM:**

- Czy koła są dobrze zamontowane?
- Czy mechanizmy blokujące są dobrze zablokowane?
- Czy hamulec postojowy działa prawidłowo?
- Czy pasy bezpieczeństwa i bagaż są odpowiednio zapięte?
- Czy wszystkie przyłączane elementy są umieszczone prawidłowo i zabezpieczone (tzn. czy odpowiednie mechanizmy mocujące/blokujące zostały prawidłowo użyte)? Sprawdzić czy żaden sworzeń zabezpieczający nie zwisa swobodnie z paska.
- Czy paski zabezpieczające zaczepu są zapięte?
- Czy opony są napompowane do odpowiedniego ciśnienia? Rzeczywiste ciśnienie w oponie nie powinno być nigdy wyższe ani niższe niż wskazane na bocznej powierzchni opony ciśnienia maksymalne i minimalne.
- Czy hamulce roweru ciągnącego są w dobrym stanie?
- **UŻYWAĆ KASKÓW!** Upewnij się, że rowerzysta i dzieci mają założone kaski.

**OSTRZEŻENIE:** Należy zawsze sprawdzić, czy sworzeń zabezpieczający został włożony maksymalnie głęboko, jak to możliwe przez oba otwory oraz upewnić się, że nie może wypaść. Jeśli sworzeń zabezpieczający nie został poprawnie włożony, zaczep rowerowy może odcepić się podczas jazdy, powodując wypadek skutkujący poważnymi urazami, a nawet śmiercią.

## KONSERWACJA I NAPRAWA

Aby utrzymać przyczepkę w dobrym stanie i zapobiec wypadkom, zalecamy wykonywać następujące czynności:

- Regularne sprawdzanie systemu mocującego przyczepkę do roweru w celu upewnienia się, że jest w idealnym stanie.
- Regularne sprawdzanie wersji wózka dziecięcego w celu upewnienia się, że jest w idealnym stanie.
- Sprawdzanie wszystkich elementów w celu stwierdzenia ich prawidłowego działania. Nie używać przyczepki, jeśli nie jest ona w idealnym stanie. Należy ją okresowo sprawdzać pod kątem uszkodzeń i/lub zużycia kół, zaczepu rowerowego, łącznika zaczepu, zaczepu osi, ramy, tkaniny korpusu, mechanizmów mocujących/blokujących, pasów bezpieczeństwa i elementów zestawu wózka dziecięcego. Nie wolno używać przyczepki, jeśli jakkolwiek jej element jest uszkodzony.
- Uszkodzone elementy należy wymienić. Aby je wymienić, należy odwiedzić lokalnego autoryzowanego przedstawiciela firmy POLISPORT i uzyskać odpowiednie elementy do wymiany. Informacje o autoryzowanych przedstawicielach firmy można znaleźć w witrynie internetowej: [www.polisport.com](http://www.polisport.com).
- Należy używać wyłącznie oryginalnych części zamiennych i akcesoriów zatwierdzonych przez firmę Polisport. Tylko te elementy mogą być bezpiecznie używane z przyczepką.
- Nie wolno używać rozpuszczalników czyszczących. Tkaninę korpusu i siedziska należy czyścić delikatnym mydłem i wodą. Do czyszczenia miejsc mocno zabrudzonych można używać miękkiej szczotki. Pozostawić do wyschnięcia w temperaturze pokojowej.
- Wszystkie metalowe części należy czyścić wodą, roztworem mydła lub łagodnym detergentem domowego użytku.
- Nie wolno używać myjek ciśnieniowych.
- W celu ochrony metalowych części przed korozją można zastosować cienką warstwę wosku w paście. Jest to szczególnie ważne, jeśli planowane jest częste użytkowanie pojazdu podczas mokrych warunków pogodowych, w przesyconym solą powietrzu w pobliżu morza lub w ziemi.
- Nie wolno dokonywać modyfikacji lub zmian przyczepki.
- Jeśli rower z przyczepką brał udział w wypadku, zalecamy zakup nowej przyczepki, nawet jeśli przyczepka nie ma widocznych uszkodzeń.
- Wszystkie prace konserwacyjne wymienione w niniejszej instrukcji powinny być wykonywane w określonych odstępach czasu. Używanie przyczepki, która nie jest w idealnym stanie, może prowadzić do wypadków skutkujących poważnymi urazami, a nawet śmiercią.
- Firma Polisport nie ponosi odpowiedzialności za jakiegokolwiek szkody lub wypadki powstałe na skutek niestosowania się do zaleceń zawartych w niniejszej instrukcji obsługi.

## GWARANCJA

**2-LETNIA GWARANCJA:** Na wszystkie części mechaniczne wyłącznie w przypadku wad produkcyjnych. Zarejestruj swoją przyczepkę na stronie [www.polisport.com](http://www.polisport.com).

**+ 1 DODATKOWY ROK GWARANCJI:** Zarejestruj swoją przyczepkę na stronie [www.polisport.com](http://www.polisport.com) i uzyskaj dodatkowy rok gwarancji. Uwaga: aby otrzymać dodatkowy rok gwarancji od firmy Polisport (Polisport Extra Year Warranty), należy zarejestrować się w ciągu 2 miesięcy od daty zakupu.

### ROSZCZENIA Z TYTUŁU GWARANCJI

Aby uzyskać serwis gwarancyjny, należy posiadać dowód zakupu. W przypadku przedmiotów zwróconych bez dowodu zakupu uznaje się, że gwarancja rozpoczyna się od daty produkcji. Wszystkie gwarancje są nieważne, jeżeli produkt został uszkodzony wskutek wypadku, nadużycia, modyfikacji systemu, lub wykorzystywania w jakiegokolwiek sposób niezgodny z opisanym w niniejszej instrukcji obsługi.

Aby być pewnym, że posiada się wszystkie informacje wymagane do skorzystania z gwarancji, należy przechowywać informacje podane w numerze seryjnym partii (P). Można je również zapisać tutaj.

Nr \_\_\_\_\_ Data \_\_\_\_\_

\* Dane techniczne i wygląd mogą ulec zmianie bez powiadomienia. W przypadku jakichkolwiek pytań, prosimy o kontakt.



## ŠPECIFIKÁCIA VÝROBKU

Tento vozík by sa mal používať ako vozík za bicykel alebo kočík na prepravu detí alebo nákladu, s maximálnou nosnosťou pasažierov a nákladu 41 kg.

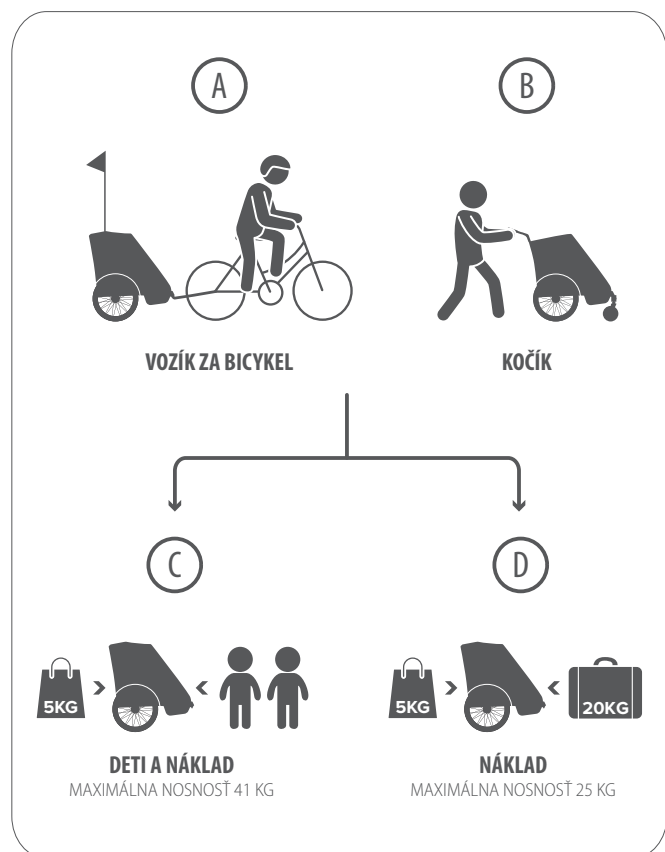

MODEL	Detský vozík za bicykel Polisport
POČET PASAŽIEROV	1 alebo 2
MAXIMÁLNA NOSNOSŤ: NÁKLAD	25 kg
MAXIMÁLNA NOSNOSŤ: KOMBINÁCIA PASAŽIERI A ZADNÝ NÁKLAD	41 kg
ROZMERY BEZ SÚPRAVY KOČÍKA (DĹŽKA x ŠÍRKA x VÝŠKA)	92 x 80 x 141 cm
ROZMERY SÚPRAVY KOČÍKA (DĹŽKA x ŠÍRKA x VÝŠKA)	110 x 80 x 134 cm
ROZMERY V ZLOŽENOM STAVE (DĹŽKA x ŠÍRKA x VÝŠKA)	117 x 66 x 32 cm
MAXIMÁLNA VÝŠKA TEĽA PASAŽIERA	105cm

## HLAVNÉ VLASTNOSTI VOZÍKA

Vysoká viditeľnosť – 8 odrazových skiel • Bezpečnostná vlajka pre lepšiu viditeľnosť • 5-bodový bezpečnostný postroj • Parkovacia brzda • Horné a bočné steny • Textilie odolné voči vode • Predná sieť proti hmyzu • Predná ochrana proti dažďu • Kolesá s rýchlym uvoľnením na odkladanie iba potiahnutím tlačidla • 20" kolesá so vzduchovými trubicami • Odpruženie zadných kolies pre väčšie pohodlie • Posuvné rameno na ľahké uloženie • Gumená podlaha • Skladací a plochý: ľahký a rýchly na zloženie/rozloženie bez použitia náradia – na uskladnenie alebo prepravu • Mäkká výplň • Kompatibilný s 9 mm zadnými kolesami a pevnými nápravami do 10 mm • Hliníkový/ocelový rám • Extra priestor pre 5 kg batožiny na zadnej strane.

## OBSAH VÝROBKU

- A. Podvozok
- A1. Rúry podvozku (na uchytenie riadidiel)
- A2. Bočné kolajnice podvozku
- A3. Horná rúra podvozku
- A4. Biele tlačidlá blokovacieho systému
- B. Bočné steny
- B1. Horná stena
- C. 20" bočné kolesá s rýchlym uvoľnením
- C1. Tlačidlo na uvoľnenie kolies
- C2. Pneumatika
- C3. Odpruženie zadných kolies
- D. Bočné nárazníky
- E. Páka parkovacej brzdy
- F. Sieťka proti hmyzu
- F1. Sieťka proti hmyzu so zipsom
- F2. Sieťka proti hmyzu na suchý zips
- G. Ochrana proti dažďu
- G1. Háčiky ochrany proti dažďu
- G2. Elastické pásky ochrany proti dažďu
- H. Odrazové sklá
- H1. Predné odrazové sklá
- H2. Zadné odrazové svetlá
- H3. Odrazové sklá na kolesách
- I. Priehradka na batožinu
- I1. Zips priehradky na batožinu
- I2. Vnútorne vrecko
- J. Závesné rameno
- J1. Prípojka závesného ramena
- J2. Závesné zariadenie
- J3. Zaisťovací kolík závesného ramena
- J4. Zaisťovací kolík prípojky závesného ramena
- J5. Bezpečnostný popruh závesného ramena
- J6. Pripevnenie závesného ramena
- J7. Prídavné závesné zariadenie pre druhý bicykel
- K. Bezpečnostná vlajka
- K1. Horný stĺpik bezpečnostnej vlajky
- K2. Spodný stĺpik bezpečnostnej vlajky
- K3. Prípojka bezpečnostnej vlajky
- K4. Popruh bezpečnostnej vlajky
- K5. Plátenné puzdro bezpečnostnej vlajky
- L. Súprava kolesa kočíka
- L1. Puzdro kolesa kočíka
- L2. Skrutky puzdra kolesa kočíka + matice + podložky
- L3. Tlačidlo zostavenia a odstránenia kolesa kočíka
- L4. Blokovacie tlačidlo otáčania kolesa kočíka
- L5. 6,5" koleso
- M. Riadidlá
- M1. Skrutky riadidiel
- M2. Tlačidlá nastavenia riadidiel
- M3. Bezpečnostný popruh na zápästie
- N. 5-bodový bezpečnostný postroj
- N1. Popruhy na ramená
- N2. Pásky cez pás
- N3. Popruh cez rozkrok
- N4. Nastavovanie pásu
- N5. Spona s jedným tlačidlom
- N6. Pohodlná výplň
- O. Batožinový priestor
- O1. Bočné ručné skrutky
- O2. Základňa sedadla
- O3. D-kruhová spona
- O4. Popruh základne sedadla
- O5. Zadná opierka
- P. Sériové číslo šarže

## BEZPEČNOSTNÉ POKYNY A VAROVANIA

### PRÍSLUŠNÉ BEZPEČNOSTNÉ NORMY

Tento výrobok spĺňa európsku bezpečnostnú normu pre vozíky za bicykel – **EN15918:2011+A2:2017**. V prípade, že sa používa súprava kočíka, výrobok spĺňa európsku normu pre detské kočíky **EN1888:2018**.

• Vodič bicykla musí mať aspoň 16 rokov. Preštudujte si príslušné právne predpisy a vnútroštátne nariadenia.

### KTO SA MÔŽE PREPRAVOVAŤ V TOMTO VOZÍKU?

V tomto vozíku sa môžu prepravovať deti od približne 9 mesiacov do asi 6 rokov s maximálnou výškou 105 cm a maximálnou nosnosťou pasažierov a nákladu 41 kg. Tento vozík dokáže odviezť jedno alebo dve deti alebo náklad.

**VAROVANIE:** Neprevážajte v tomto vozíku deti mladšie než 9 mesiacov. Na to, aby mohlo byť pasažierom, musí byť dieťa schopné rovno sedieť a držať vzpriamene hlavičku, keď má na nej cyklistickú prilbu. Je potrebné poradiť sa s lekárom, ak je správny rast dieťaťa otázný.

• Prevážajte iba deti, ktoré sú schopné sedieť dlhší čas bez pomoci, aspoň počas plánovanej cesty na bicykli.

• Dbajte na to, aby hmotnosť a výška dieťaťa nepresahovali maximálnu nosnosť vozíka a pravidelne to kontrolujte. Skontrolujte hmotnosť dieťaťa pred použitím vozíka. Za žiadnych okolností nepoužívajte vozík na prepravu dieťaťa, ktorého hmotnosť prekračuje prípustný limit.

**VAROVANIE:** Dohľad dospelého! Nikdy nenechávajte dieťa vo vozidle bez dozoru. Je zodpovednosťou dospelého zabezpečiť vo vozíku vetranie a teplotné podmienky, ktoré sú pre dieťa neustále bezpečné a komfortné. Pravidelne kontrolujte stav dieťaťa.

**VAROVANIE:** Nenechajte dieťa hrať sa s týmto výrobkom.

### AKO SA MÁ VOZIDLO POUŽÍVAŤ?

• Toto vozidlo by sa malo používať ako vozík za bicykel alebo kočík na prepravu detí alebo nákladu (do max. definovanej veľkosti/hmotnosti).

• Vozidlo by sa malo používať na rovných a hladkých povrchoch.

• Vozidlo by sa malo používať pri dobrej viditeľnosti (denné svetlo, bez hmly). Ak sa používa ako vozík za bicykel v podmienkach so zlou viditeľnosťou alebo v noci, za súmraku alebo za úsvitu, odporúčame, aby bol vozík vybavený osvetľovacím systémom (na osvetlenie sa môžu vzťahovať osobitné vnútroštátne právne predpisy, pred použitím sa s nimi oboznámte).

**VAROVANIE:** Osoba na bicykli a dieťa vo vozíku by mali mať na hlavách prilbu.

• Dieťa vhodne oblečte podľa poveternostných podmienok a použite vhodnú prilbu.

• Deti vo vozíkoch musia byť oblečené teplejšie než cyklisti a mali by byť chránené pred dažďom.

• Ak je vozík dlhšiu dobu vystavený slnku, môže byť horúci. Ubezpečte sa, že nie je príliš horúci, kým doň posadíte dieťa.

• Všetky odrazové svetlá na vozíku by mali byť viditeľné.

#### AKO SA VOZIDLO NEMÁ POUŽÍVAŤ?

**VAROVANIE:** Neprepravujte spolu s deťmi domáce zvieratá.

**VAROVANIE:** Nedovoľte, aby sa časti tela dieťaťa, oblečenie, šnúry do topánok alebo hračky dostali do kontaktu s pohyblivými časťami.

**VAROVANIE:** Nepreťažujte vozidlo.

**VAROVANIE:** Nikdy neprevádzajte náklad spolu s deťmi v oblasti sedenia. Veci môžu spadnúť a dieťa poraniť. V takejto situácii musíte na prepravu nákladu použiť batožinovú priehradku (I) v zadnej časti.

**VAROVANIE:** Náklad musí byť dobre zaistený, aby sa počas prepravy nemohol posunúť. Uvoľnený náklad a preťaženie môžu zmeniť manipuláciu s vozíkom, čím sa sťažuje riadenie vozidla.

**VAROVANIE:** Riadidlá nikdy nepoužívajte na nesenie záťaže, napríklad detských vozidiel alebo tašiek. Náklad pripnutý k vozidlu zvonka môže drasticky zmeniť manipuláciu s ním a jeho stabilitu a potenciálne viesť k nehodám s vážnymi zraneniami alebo smrťou.

**VAROVANIE:** Vozík nepoužívajte pri džogingu, behu, korčuľovaní alebo lyžovaní.

**VAROVANIE:** Nejazdite príliš rýchlo. Odporúčame maximálnu rýchlosť 25 km/h (oboznáme sa s konkrétnymi vnútroštátnymi predpismi cestnej premávky). Pri jazde z kopca alebo v zákrutách buďte opatrnejší a nikdy nechodte rýchlejšie než maximálnu povolenú rýchlosťou. Pri odbočovaní vždy znížte rýchlosť na rýchlosť chôdze.

**VAROVANIE:** Vozík nikdy netahajte motorizovaným vozidlom, ako je moped alebo skúter. Týka sa to tiež motorizovaných bicyklov s maximálnou rýchlosťou vyššou ako 25 km/h. Nemontujte záves k bicyklu s elektromotorom na zadnom kolese.

**VAROVANIE:** Na bicykli nikdy nejazdite v noci bez adekvátneho osvetlenia. Rešpektujte miestne právne požiadavky na osvetlenie.

**VAROVANIE:** Nepoužívajte na príliš hrboľatých okruhoch.

**VAROVANIE:** Vozík neupravujte.

**VAROVANIE:** Neinštalujte príslušenstvo, ktoré nebolo schválené spoločnosťou Polisport.

**VAROVANIE:** Neinštalujte do vozíka autosedačku ani žiadne iné zariadenie na sedenie, ktoré nebolo schválené spoločnosťou Polisport.

**VAROVANIE:** Vozík nepoužívajte, ak je niektorá časť zlomená alebo poškodená. Pravidelne kontrolujte všetky súčasti a v prípade potreby ich vymeňte. Pozrite si kapitolu o údržbe.

#### POŽIADAVKY NA ŤAHAJÚCI BICYKEL

Ťahajúci bicykel musí byť svojím výrobcom schválený na ťahanie vozíka. Túto informáciu nájdete v používateľskej príručke bicykla.

V mnohých krajinách sa elektrobicykle právne považujú za bicykle. Elektrobicykle s maximálnou rýchlosťou vyššou ako 25 km/h však nie je možné použiť na ťahanie vozíka.

Tento vozík je kompatibilný s bicyklami s 9mm rýchloupínacími zadnými kolesami a pevnými oskami kolesa do 10 mm. Nie je kompatibilný s 12mm pevnými oskami.

Odporúčame, aby bolo zadné koleso ťahajúceho bicykla vybavené blatníkom, aby sa predišlo odstreľovaniu úlomkov a špiny do vozíka.

• Všetky ostré alebo špicaté predmety, na ktoré môže dieťa dosiahnuť je potrebné v každom prípade prekryť.

• Tento vozík je širší než váš bicykel. Dbajte na väčší odstup a uveďte si väčší polomer odbočovania.

**VAROVANIE:** Uvedomte si, že brzdná vzdialenosť bicykla sa môže po pripnutí vozíka zvýšiť.

**VAROVANIE:** Pri preprave bicykla autom (mimo auta) vozík odstráňte, pretože by mohlo dôjsť k nehode.

**VAROVANIE:** Bicykel sa môže s deťmi/nákladom vo vozíku správať odlišne, najmä s ohľadom na rovnováhu, riadenie a brzdenie.

• Pred každou jazdou sa ubezpečte, že pripnutie vozíka nebráni brzdeniu, šliapaniu do pedálov alebo riadeniu bicykla.

**VAROVANIE:** nedodržanie týchto odporúčaní môže viesť k vážnemu zraneniu alebo smrti.

#### PRÁVNE POŽIADAVKY NA CESTNÚ PREMÁVKU A PREPRAVU DETÍ

**VAROVANIE:** Dodržiavajte a oboznámte sa so všetkými zákonmi, ktoré sa vzťahujú na prepravu detí v detských príviesných vozíkoch a na ťahanie bicyklami v krajine alebo regióne, v ktorom chcete vozík používať, napríklad v súvislosti s osvetlením a odrazovými sklami v cestnej premávke.



## ▼ NÁVOD NA MONTÁŽ

### 1. ROZBALENIE

Vozík bol zabalený v rozloženom stave. Odstráňte obalový materiál zo všetkých súčastí. Vždy, keď je to možné, obaly zrecyklujte.

Hlavnú škatuľu si je možné ponechať na budúce uskladnenie. Overte si obsah balenia: 1x podvozok vozíka Polisport (A) | 2x 20" kolesá (C) | 2x bočné nárazníky (D) | 1x bezpečnostná vlajka (K) | 1x závesné rameno (J) | 1x prídavné závesné zariadenie (J7) | 1x používateľská príručka.

Ak ste si zakúpili verziu s kočíkom, balenie by malo tiež obsahovať jednu súpravu kočíka: 1x súprava kolesa kočíka (L) | 1x riadidlá (M) | 2 obrazovky | 2 Imbusový kľúč 3 a 4mm.



### 2. ROZLOŽENIE PODVOZKU (A) A MONTÁŽ RÝCHLOUPÍNACÍCH KOLIES (C)

**VAROVANIE:** Nebezpečenstvo pichnutia! Medzi sedadlom a rámami vozíka, ako aj v zaistovacom mechanizme, sa nachádzajú špicaté body, ktoré môžu spôsobiť zranenia. Pri skladaní alebo rozkladaní vozíka nezabudnite mať ruky a prsty mimo týchto špicatých miest.

**VAROVANIE:** Aby ste predišli zraneniu, uistite sa, že dieťa je pri rozkladaní a skladaní tohto výrobku mimo dosahu.

2.1 Ak chcete zmontovať podvozok (A), najskôr otvorte kryt proti dažďu (G). Vysuňte háčiky (G1) umiestnené dolu a zviňte kryt až hore. Zaistíte ho elastickými páskami (G2). Teraz otvorte sieťku proti hmyzu (F) potiahnutím suchého zipsu a otvorením zipsu (F1).

2.2 Z vnútra vozíka vyberte kolesá (Cx2), bočné nárazníky (Dx2) a bezpečnostnú vlajku (K).

2.3 Bočné kolesá (C) vozíka sú vybavené oskami s tlačidlom (C1). Stlačenie tlačidla (C1) na náboji kolesa umožní pripojenie alebo vybratie kolesa (C). Kolesá (C) nie je možné pripnúť alebo odstrániť, pokiaľ nie je zatlačené tlačidlo (C1).

2.4 Namontujte bočné nárazníky (D) do koľajníc (A2) umiestnených na každej strane konštrukcie podvozku.

2.5 Obidve činnosti montáže alebo demontáže kolesa (C) sa musia vykonať s brzdovou pákou (E) v uvoľnenej polohe. Ak chcete brzdú uvoľniť, zdvihnite brzdovú páku (E) nohou, až kým sa nevyvsunie do uvoľnenej polohy.

2.6 Nakoniec rozložte vozík potiahnutím hornej trubice (A3) smerom nahor, až kým sa nedostanete do vnútra priehradky na batožinu (I).

2.7 Potom overte, či je zips priehradky na batožinu (I1) otvorený a uistite sa, že obidve (pravé aj ľavé) biele tlačidlá (A4) blokujú podvozok (A) – mali by ste počuť kliknutie.

2.8 Teraz môžete zavrieť zips priehradky na batožinu (I1).

**VAROVANIE:** Pred použitím skontrolujte tlak v pneumatikách (C2). Pneumatiky (C2) vždy nafúkajte na úroveň uvedenú na vonkajšej bočnej stene pneumatík.



**VAROVANIE:** Kolesá, ktoré nie sú bezpečne zablokované, môžu pri jazde odpadnúť, čo môže mať za následok nehodu a vážne zranenie alebo smrť.

**VAROVANIE:** Uistite sa, že sú oba zaistovacie mechanizmy (A4) umiestnené vo vnútri zadnej priehradky na batožinu (I) bezpečne zaistené. Pri zatlačení na podvozok vozíka by nemalo dochádzať k pohybu. Ak zaistovacie mechanizmy (A4) nie sú správne zapojené, podvozok (A) vozíka sa môže počas jazdy zrútiť, čo môže mať za následok vážne zranenia pasažierov.



### 3A. POUŽITIE VOZIDLA AKO VOZÍKA ZA BICYKEL

#### INŠTALÁCIA ZÁVESNÉHO RAMENA (J) K ŤAHAJÚCEMU BICYKLU

Zostava závesu je vždy namontovaná na ľavej strane bicykla (vzhľadom na smer jazdy) a skladá sa z dvoch častí: prípojky závesu (J1), ktorá je pripojená k ramenu závesu (J), a závesného zariadenia (J2), ktoré musí byť namontované na zadnej náprave ťahajúceho bicykla.

**VAROVANIE:** Pred inštaláciou závesného zariadenia (J2) musíte najskôr skontrolovať, či je ťahajúci bicykel vhodný na ťahanie prívesných vozíkov. Tieto informácie je možné získať od výrobcu bicykla, obchodu s bicyklami alebo v užívateľskej príručke bicykla. Tento vozík je kompatibilný s bicyklami s 9mm rýchloupínacími zadnými kolesami a pevnými oskami kolesa do 10 mm. Ťahanie vozíka za bicyklom, ktorý jeho výrobca neschválil na takéto použitie, môže spôsobiť zlomenie rámu alebo iné materiálne škody, ktoré by mohli spôsobiť nehodu s ťažkým zranením alebo smrťou.

**A1.** Ak chcete namontovať závesné rameno (J) na bicykel, najskôr uvoľníte a odstránite zaistovací kolík závesného ramena (J3), potom posuňte závesné rameno (J) k prednej časti vozíka a zaistíte ho pomocou zaistovacieho kolíka (J3).

**A2.** Potom by malo byť na nápravu zadného kolesa ťahajúceho bicykla namontované závesné zariadenie (J2). Na to najskôr uvoľníte a vyberte zaistovací kolík prípojky závesného ramena (J4), potom dotiahnete závesné zariadenie (J2) na ľavej strane nápravy zadného kolesa bicykla pomocou ťahovacieho momentu bicykla.

**A3.** Keď je závesné zariadenie (J2) nainštalované správne, prípojka závesného ramena (J1) sa môže vložiť do závesného zariadenia (J2) a zaistiť v polohe pomocou zaistovacieho kolíka prípojky závesného ramena (J4).

**A4.** Nakoniec umiestnite okolo rámu bicykla bezpečnostný popruh závesného ramena (J5) (napríklad na rúry na uchytienie sedadla).

**VAROVANIE:** Bezpečnostné kolíky nikdy nenechávajte voľne visiace z popruhov.

Mohli by sa zachytiť do okolo prechádzajúcich predmetov a stiahnuť a poškodiť časť vozidla.

#### **A5. SKONTROLUJTE SPRÁVNE ROZLOŽENIE VÁHY A ZAŤAŽENIE ZÁVESNÉHO RAMENA**

Z dôvodu bezpečnej manipulácie by hmotnosť na prípojke závesu (J1) mala byť medzi 0,1 kg (0,2 lb) a 4 kg (8,8 lb); zaťaženie závesného ramena (hmotnosť čela) je spojené s rovnomerným rozložením hmotnosti vo vozíku. Ak je ťažisko príliš ďaleko vpredu, prípojka závesného zariadenia bude preťažená. Ak je ťažisko príliš ďaleko za kolesami, môže zadné koleso ťahajúceho bicykla stratiť prílnavosť, najmä pri odbočovaní. Ak je ťažisko príliš ďaleko doprava alebo doľava, vozík má väčšiu tendenciu prevrátiť sa v zákrutách. Pred použitím vozidla ako vozíka za bicykel skontrolujte hmotnosť na prípojke závesného zariadenia (J1).

Pri určovaní hmotnosti na prípojke závesného zariadenia osobnou váhou postupujte pomocou týchto krokov: Položte zadné koleso bicykla na vašu osobnú váhu a poznačte si jeho hmotnosť. Potom pripojte závesné rameno na bicykel a naložte vozík deťmi a/alebo nákladom, ktorý chcete prepravovať. Hmotnosť uvedená na váhe by mala byť o 0,1 kg (0,2 lb) až 4 kg (8,8 lb) vyššia ako pôvodná hmotnosť. Ak hodnota nie je v tomto intervale, rozloženie hmotnosti vo vnútri vozíka by sa malo zmeniť tak, aby sa zabezpečila stabilná a bezpečná jazda.

#### **A6. INŠTALÁCIA BEZPEČNOSTNEJ VLAJKY (K)**

Bezpečnostná vlajka (K) uľahčuje ostatným účastníkom cestnej premávky vidieť vozík, čím sa zvyšuje bezpečnosť vášho dieťaťa aj tá vaša. Preto vozík

za bicykel nikdy nepoužívajte bez bezpečnostnej vlajky. Bezpečnostná vlajka sa zasúva do plátenného puzdra (K3), ktoré je pripojené k ľavej alebo pravej rúrke zadného rámu.

Najprv zostavte horný a spodný stĺpik vlajky (K1 + K2) spojením (K3) oboch častí stĺpika.

**A7.** Stĺpik vlajky (K1 + K2) posuňte cez remienok (K4), ktorý sa nachádza na boku krytu a potom stĺpik prevlečte cez plátenné puzdro (K5) až na spodok.

**VAROVANIE:** Ak vozík používate v krajinách, kde sa jazdí po ľavej strane vozovky, bezpečnostnú vlajku je potrebné používať na pravej strane vozíka. Vlajku je jednoducho možné premiestniť na opačnú stranu vozíka. Jednoducho ju vytiahnite a zopakujte krok **A7**.

#### **AKO STIAHNUŤ ZÁVESNÉ RAMENO (J)**

Najprv odstráňte bezpečnostný popruh závesného ramena (J5) z rámu bicykla. Potom uvoľníte zaistovací kolík prípojky závesného ramena (J4) a odstráňte závesné zariadenie (J2) z nápravy zadného kolesa ťahajúceho bicykla. Potom uvoľníte a odstráňte zaistovací kolík (J3) a zasuňte závesné rameno (J) pod vozík a opäť ho zaistíte zaistovacím kolíkom (J3).

#### **AKO ODSTRÁNIŤ BEZPEČNOSTNÚ VLAJKU (K)**

Vlajku je možné jednoducho odstrániť vytiahnutím.



### 3B. POUŽITIE VOZIDLA AKO KOČKA

**VAROVANIE:** Pred použitím verzie kočíka najprv skontrolujte, či ste zatiahli závesné rameno (J) a zaistili ho pod vozíkom. Ak nie, pozrite si Krok **AKO STIAHNUŤ ZÁVESNÉ RAMENO** v predchádzajúcej kapitole.

**VAROVANIE:** Vozík nemôžete používať ako kočík, ak závesné rameno (J) nie je stiahnuté a zaistené pod vozíkom.

#### **B1. INŠTALÁCIA SÚPRAVY KOLESA KOČIKA (L)**

Najprv otvorte ochranu proti dažďu (G) a sieťku proti hmyzu (F) a zdvihnite prednú časť vozidla alebo nakloňte rám dozadu.

**B2.** Potom, aby ste nainštalovali puzdro kolesa kočíka (L1), musíte odskrutkovať a odstrániť 2 skrutky, podložky a matice (L2) namontované na prednej/dolnej časti vozíka, ako je to znázornené na obrázku (skrutky vo vnútri a matice zvonka vozíka). Na pomoc s týmto krokom budete potrebovať 10mm maticový kľúč zvonku vozíka a z vnútornej strany inbusový kľúč č. 4 (nástroje nie sú súčasťou dodávky). Umiestnite puzdro kolesa kočíka (L1) na rovnaké miesto a potom pomocou odstránených skrutiek a matíc (L2) pripojte puzdro kolesa kočíka (L1) na podvozok vozíka (A). Uistite sa, že skrutky a matice (L2) sú zaskrutkované pomocou vyššie uvedených nástrojov s odporúčaným ťahovacím momentom 5 Nm.

**B3.** Vložte 6,5" koleso kočíka (L5) do puzdra kolesa kočíka (L1) čo najhlbšie. Mali by ste počuť kliknutie.

**VAROVANIE:** Kolesá, ktoré nie sú bezpečne zablokované, môžu pri jazde odpadnúť, čo môže mať za následok nehodu a vážne zranenie alebo smrť.

**B4.** Počas kočíkovania si môžete zvoliť zablokovanie 6,5" kolesa kočíka (L5) dopredu alebo ho nechať voľne sa pohybovať. Ak sa rozhodnete ho zablokovat', musíte riadením koleso otočiť dopredu a posunúť smerom hore tlačidlo zaistenia kolesa kočíka (L4).

#### **B5. PRIPOJENIE RIADIDIEL (M).**

Riadidlá (M) sa používajú na tlačenie vozíka ako kočíka.

Ak chcete riadidlá (M) umiestniť na rúrku podvozku, musíte najprv zložiť vozík, aby ste mali lepší prístup k skrutkám. Otvorte priehradku na batožinu (I), súčasne uvoľníte tlačidlá systému skladania (A4) vytlačením bieleho tlačidla von a otočením smerom dovnútra a potom pohnite hornou konštrukciou podvozku nadol.

**B6.** Pred pripojením riadidiel sa uistite, že je na riadidlách pripojený bezpečnostný popruh (M3). Ak sú riadidlá namontované bez bezpečnostného popruhu na zápästie (M3), vyberte ich a znova ich vložte s bezpečnostným popruhom na zápästie (M3).

Potom umiestnite riadidlá (M) na rúrky podvozku (A1) vozíka a znova vložte skrutky (M1) a utiahnite ich z oboch strán pomocou inbusového kľúča č. 3 s odporúčaným ťahovacím momentom 5 Nm.

Pred začatím používania vozíka skontrolujte, či sú riadidlá (M) skutočne zaistené.

**B7.** Teraz vozík rozložte. Potiahnite hornú rúčku (A3) smerom hore, kým nedosiahnete do vnútra priehradky na batožinu (I) a uistite sa, že obidve (pravé aj ľavé) biele tlačidlá (A4) blokujú podvozok (A) – mali by ste počuť kliknutie. Teraz môžete zavrieť zips priehradky na batožinu (I1).

**B8.** Riadidlá sú výškovo nastaviteľné, aby mal človek tlačiaci kočík väčšie pohodlie. Na ich nastavenie stlačte dve tlačidlá (M2) a otočte riadidlá hore a dole do požadovanej polohy.

**B9.** Aby ste zabránili náhodnému vykĺznutiu kočíka z vašich rúk a jeho odbehnutiu, je životne dôležité, aby ste vždy mali okolo zápästia bezpečnostný popruh (M3).

#### AKO ODSTRÁNIŤ KOLESO KOČÍKA

Ak chcete koleso kočíka odstrániť, stlačte tlačidlo na odstránenie kolesa kočíka (L3) a koleso vyťahnite z puzdra.

**VAROVANIE:** Koleso kočíka nikdy nenechávajte pripojené, keď vozidlo používate ako vozík za bicykel. Koleso kočíka by sa mohlo zachytiť o prekážky, okolo ktorých prechádzate, čo môže spôsobiť nehody so zraneniami alebo poškodenie kolesa.

#### AKO ODSTRÁNIŤ RIADIDLÁ

Ak chcete odstrániť riadidlá (M), odskrutkujte skrutky (M1) na oboch stranách a súčasne vyťahnite riadidlá z rúrok podvozku (A1). Skrutky nechajte na rúrkach podvozku (A1).

#### 4. AKO POUŽÍVAŤ PARKOVACIU BRZDU

Vždy, keď je vozidlo zaparkované, mala by sa aktivovať parkovacia brzda. Na aktiváciu stlačte brzdový pedál (E), ktorý sa nachádza v strede zadnej časti nápravy vozíka.

Po úplnej aktivácii brzda zaistí vozík na mieste. Na overenie jemne posuňte vozík dopredu a dozadu, aby ste sa uistili, či je brzda aktivovaná a či je vozík zaistený.

Ak chcete brzdú uvoľniť, podvihnite brzdový pedál (E) nohou, až kým sa nevyvsunie do uvoľnenej polohy.



#### 5C. POUŽITIE VOZIDLA PRE DETI + NA PREPRAVU NÁKLADU

**VAROVANIE:** s maximálnou nosnosťou 41 kg, z toho 5 kg je v batožinovej priehradke a zvyšok v sedacej časti pre pasažierov.

**C1.** Najprv sa uistite, či je vozík zabrzdzený. Na aktiváciu stlačte brzdový pedál (E), ktorý sa nachádza v strede zadnej časti nápravy vozíka. Po úplnej aktivácii brzda zaistí vozík na mieste. Na overenie jemne posuňte vozík dopredu a dozadu, aby ste sa uistili, či je brzda aktivovaná a či je vozík zaistený.

**VAROVANIE:** Parkovacie zariadenie by malo byť pri nakladaní a vykladaní detí aktívne.

#### C2. OTVORTE PREDNÉ KRYTY

Pri vkladaní dieťaťa do vozíka najprv otvorte ochranu proti dažďu (G) a sieťku proti hmyzu (F).

Ochranu proti dažďu (G) je možné zvinúť hore alebo stiahnuť dole. Na zaistenie v každej polohe použite remienky umiestnené na každej zo strán vonkajšieho krytu. Na otvorenie sieťky proti hmyzu (F) použite zips.

#### C3. ZAPNUTIE 5-BODOVÉHO BEZPEČNOSTNÉHO POSTROJA

5-Bodový bezpečnostný postroj (N) pozostáva z dvoch popruhov na ramená (N1) dvoch pásov cez pás (N2) a pásu cez rozkrok (N3), ktoré sú všetky spojené do spony s jedným tlačidlom (N5). Mäkké chrániče ramien (N6) a rozkroku (N6) poskytujú ďalšie pohodlie.

Ak chcete otvoriť 5-bodový bezpečnostný postroj (N), stlačte tlačidlo na sponu (N5) a uvoľnite pracky pripojené k popruhom cez ramená (N1), pás (N2) a rozkrok (N3). Dieťa umiestnite na sedadlo.

**C4.** Umiestnite popruh cez rozkrok (N3) medzi nohy dieťaťa tak, aby spona (N5) spočívala v prednej časti tela dieťaťa. Popruhy na ramená (N1) natiahnite cez ramená a pásy cez pás (N2) okolo bokov dieťaťa. Vložte všetky pracky do spony (N5). Budete počuť kliknutie, ktoré potvrdí, že je pracka bezpečne upevnená v sponu (N5).

**C5.** Posuňte nastavovanie pásu (N4) na upravenie výšky popruhov na ramená (N1). Všetky popruhy majú nastavovanie (N4) a je možné ich skrátiť alebo predĺžiť rovnakým spôsobom. Nastavte napnutie všetkých popruhov tak, aby bolo dieťa bezpečne a pohodlne zaistené v postroji.

**VAROVANIE:** Vždy používajte všetky prvky obmedzovacieho systému a pásy na zaručenie bezpečnosti dieťaťa v sedačke. V opačnom prípade by mohlo dieťa v nebezpečných situáciách spadnúť alebo zo sedadla vypadnúť, čo by mohlo mať za následok vážne zranenie alebo smrť.

**VAROVANIE:** Dieťa zaistite vo vozíku a uistite sa, že všetky bezpečnostné pásy a popruhy sú pevne pripojené, ale nie tak pevne, aby spôsobovali dieťaťu nepohodlie. Pravidelne kontrolujte bezpečnosť upevňovacích prvkov.

**VAROVANIE:** Vozík sa nikdy nesmie používať pred upravením nastavenia bezpečnostného pásu.

**VAROVANIE:** Dieťa nikdy nenechávajte bez dozoru.

#### C6. ZATVORTE PREDNÉ KRYTY

Po umiestnení dieťaťa na sedadlo a upevnení bezpečnostného postroja musíte vždy zavrieť prednú sieťku proti hmyzu (F), aby ste ochránili pasažierov pred lietajúcim hmyzom alebo malými kamienkami odstreľujúcimi od zadného kolesa ťahajúceho bicykla počas jazdy.

Ochrana proti dažďu (G) sa môže počas jazdy otvoriť alebo zatvoriť podľa poveternostných podmienok.

**VAROVANIE:** Sieťka proti hmyzu (F) by mala byť počas jazdy vždy uzavretá.

**VAROVANIE:** Nebezpečenstvo zranenia otáčajúcimi sa časťami. Vždy sa uistite, že dieťa nemôže dosiahnuť na kolesá vozidla alebo zadné koleso ťahajúceho bicykla. Dotknutie sa pohybujúcich sa kolies môže spôsobiť vážne zranenia.

#### C7. PRIEHRADKA NA BATOŽINU (I)

Na používanie priehradky na batožinu stačí otvoriť zips priehradky na batožinu (I1) a naložiť do nej náklad. Maximálna nosnosť priehradky na prepravu nákladu je 5 kg. Priehradka na batožinu má aj vnútorné vrečko (I2) na batožinu. Uistite sa, že je náklad dobre zaistený, aby počas prepravy nemohol spadnúť dieťaťu na chrbát. Na dokončenie tohto kroku treba iba zatvoriť zips priehradky na batožinu (I1).

**VAROVANIE:** Neprekračujte maximálnu odporúčanú nosnosť 5 kg nákladu v priehradke na batožinu (I).

**VAROVANIE:** Nikdy neprevádzajte náklad spolu s deťmi na sedačke. Náklad musí byť dobre zaistený v zadnej priehradke na batožinu (I), aby sa počas prepravy nemohol posunúť. Uvoľnený náklad a preťaženie môžu zmeniť manipuláciu s vozíkom, čím sa sťažuje riadenie vozidla. Položky nákladu môžu ďalej spadnúť na chrbát sedadla a zraniť dieťa. Nikdy neprevádzajte zvieratá spolu s deťmi vo vozíku. Riadidlá nikdy nepoužívajte na nesenie záťaže, napríklad detských vozidiel alebo tašiek. Náklad pripojený k vozidlu zvonka môže drasticky zmeniť manipuláciu s ním a jeho stabilitu a potenciálne viesť k nehodám s vážnymi zraneniami alebo smrťou.



#### 5D. POUŽITIE VOZIDLA NA PREPRAVU NÁKLADU

**VAROVANIE:** maximálna nosnosť 20 kg v batožinovom priestore (O) + 5 kg v priehradke na batožinu (I).

**D1.** Najprv sa uistite, či je vozík zabrzdzený. Na aktiváciu stlačte brzdový pedál (E), ktorý sa nachádza v strede zadnej časti nápravy vozíka. Po úplnej aktivácii brzda zaistí vozík na mieste. Na overenie jemne posuňte vozík dopredu a dozadu, aby ste sa uistili, či je brzda aktivovaná a či je vozík zaistený.

**VAROVANIE:** Parkovacie zariadenie by malo byť pri nakladaní a vykladaní nákladu aktívne.

**D2.** Ak chcete vozík použiť iba na prepravu nákladu, musíte zložiť základňu sedačky pre pasažiera (O2). Na to je potrebné odskrutkovať dve rukoväte (O1) na oboch stranách sedadla a zdvihnúť základňu sedadla hore.

**D3.** Teraz musíte zaistiť základňu sedadla (O2) na zadnej opierke (O5) pomocou popruhu (O4) umiestneného pod základňou sedadla cez D-kruhovú sponu (O3) umiestnenú v strede zadnej opierky (5). Potiahnite popruh (O4) k základni sedadla (O2), aby počas jazdy nespadlo. Vozík je pripravený na použitie iba na prepravu nákladu. Nezabudnite zatvoriť sieťku proti hmyzu a ochranu proti dažďu.

#### D4. PRIEHRADKA NA BATOŽINU (I)

Na používanie priehradky na batožinu stačí otvoriť zips priehradky na batožinu (I1) a naložiť do nej náklad. Maximálna nosnosť priehradky na prepravu nákladu je 5 kg. Priehradka na batožinu má aj vnútorné vrecko (I2) na batožinu. Uistite sa, že je náklad dobre zaistený, aby počas prepravy nemohol spadnúť dieťaťu na chrbát. Na dokončenie tohto kroku treba iba zatvoriť zips priehradky na batožinu (I1).

**VAROVANIE:** Neprekračujte maximálnu odporúčanú nosnosť 20 kg + 5 kg.

**VAROVANIE:** V priehradke na batožinu nikdy neprepravujte deti.

**VAROVANIE:** Náklad musí byť dobre zaistený, aby sa počas prepravy nemohol posunúť. Uvoľnený náklad a preťaženie môžu zmeniť manipuláciu s vozíkom, čím sa sťažuje riadenie vozidla.

**VAROVANIE:** Používajte na prepravu nákladu iba oblasti označené ako nákladné. Náklad pripravený k vozidlu zvonka môže drasticky zmeniť manipuláciu s ním a jeho stabilitu a potenciálne viesť k nehodám s vážnymi zraneniami alebo smrťou.



#### 6. SKLADOVANIE A PREPRAVA

**VAROVANIE:** Nebezpečenstvo pichnutia! Medzi sedadlom a rákami vozíka, ako aj v zaistovacom mechanizme, sa nachádzajú špicaté body, ktoré môžu spôsobiť zranenia. Pri skladaní alebo rozkladaní vozíka nezabudnite mať ruky a prsty mimo týchto špicatých miest.

**VAROVANIE:** Aby ste predišli zraneniu, uistite sa, že dieťa je pri rozkladaní a skladaní tohto výrobku mimo dosahu.

**6,1.** Na zloženie podvozku (A) najprv odstráňte bezpečnostnú vlnku a potom zložte vozík. Inak sa tyč bezpečnostnej vlnky (K) zlomí.

**6,2.** Otvorte priehradku na batožinu (I), súčasne uvoľnite tlačidlá systému skladania (A4) vytlačením bieleho tlačidla von a otočením smerom dovnútra a potom pohnite hornou konštrukciou podvozku nadol.

**6,3.** Vozík je možné zložiť s kolesami (C) a bočnými nárazníkmi (D) alebo bez nich. Ak sa tieto súčasti odstránia, je možné ich uložiť vo vnútri vozíka, keď sa nepoužíva. Na odstránenie kolies stlačte tlačidlá kolies (C1) a potiahnite koleso smerom von z rámu a na odstránenie bočných nárazníkov ich posuňte dopredu.

**VAROVANIE:** Vozík nikdy neprepravujte, ani keď je zložený, na streche motorového vozidla.

**VAROVANIE:** Nikdy nepoužívajte ani neskladujte vozík pri teplotách pod -20 °C.

Vyvarujte sa dlhodobému vystaveniu priamemu slnečnému žiareniu, ktoré v priebehu času látku zoslabuje.



#### POKYNY NA POUŽÍVANIE

Pred prvou jazdou je životne dôležité, aby ste sa s vozíkom oboznámili skôr, ako ho použijete na prepravu detí. Odporúčame najskôr jazdu s vozíkom v oblasti bez premávky a naloženým približne hmotnosťou detí, ktoré chcete prepravovať.

**BEZPEČNOSTNÉ KONTROLY, KTORÉ SA MAJÚ VYKONAŤ PRED KAŽDÝM POUŽITÍM:**

- Sú kolesá bezpečne pripevnené?
- Sú zaistovacie mechanizmy bezpečne aktivované?
- Funguje parkovacia brzda dobre?
- Sú bezpečnostný postroj sedadla a všetky batožiny zabezpečené?
- Sú všetky pripojené súčasti správne vložené a zaistené (t. J. príslušené upevňovacie/zaistovacie mechanizmy sú správne zapojené)? Skontrolujte, či žiadny z bezpečnostných kolíkov voľne nevisí z popruhov.
- Sú bezpečnostné popruhy závesu zaistené?
- Sú pneumatiky nahustené na správny tlak? Skutočný tlak v pneumatikách by nikdy nemal byť vyšší alebo nižší ako maximálny a minimálny tlak v pneumatikách vyznačený na bočnej stene pneumatiky.
- Sú brzdy ťahajúceho bicykla vo vhodnom stave na používanie?

• **NASAĎTE SI PRILBY!** Skontrolujte, či sú prilby jazdca a dieťaťa nasadené a zapnuté.

**VAROVANIE:** Vždy skontrolujte, či bol zaistovacie kolík zasunutý až na doraz cez oba otvory a či nemôže vypadnúť. Ak nie je zaistovacie kolík správne zasunutý, môže závesné rameno počas jazdy spadnúť, čo môže viesť k nehodám so závažným zranením alebo smrťou.

#### ÚDRŽBA A OPRAVA

Aby ste udržali vozík v dobrom prevádzkovom stave a predišli nehodám, odporúčame toto:

• Pravidelne kontrolujte upevňovací systém privesu na bicykli, či je v bezchybnom stave.

• Pravidelne kontrolujte verziu kočíka, aby ste sa uistili, že je v perfektnom stave.

• Skontrolujte, či všetky súčasti správne fungujú. Nikdy nepoužívajte vozík, ak nie je v bezchybnom stave. Vozík sa musí pravidelne kontrolovať, či nie sú poškodené a/alebo opotrebované kolesá, závesné rameno, prípojka závesu, závesné zariadenie, rám, textilné telo, upevňovacie/zaistovacie mechanizmy, bezpečnostné postroje a súčasti súprav kočíkov. Vozík nepoužívajte, ak je niektorá zo súčastí poškodená.

• Poškodené súčasti sa musia vymeniť. Ak ich chcete vymeniť, musíte navštíviť miestneho autorizovaného predajcu POLISPORT, aby ste dostali správne komponenty na výmenu. Nájete ich na webových stránkach: [www.polisport.com](http://www.polisport.com).

• Používajte iba originálne náhradné diely a príslušenstvo, ktoré bolo schválené spoločnosťou Polisport. Toto sú jediné komponenty, ktoré sa dajú bezpečne používať spolu s vozíkom.

• Nepoužívajte čistiace rozpúšťadlá. Textilné telo a sedadlo čistite iba jemným mydlom a vodou. Na čistenie silne znečistených oblastí je možné použiť mäkkú kefu. Nechajte schnúť pri izbovej teplote.

• Všetky kovové časti čistite vodou, mydlovým roztokom alebo jemným čistiacim prostriedkom pre domácnosť.

• Nikdy nepoužívajte tlakové čističe.

• Na ochranu kovových častí pred koróziou je možné použiť tenkú vrstvu voskovej pasty. Toto je obzvlášť dôležité, ak plánujete vozidlo často používať vo vlhkom počasí, v slanom vzduchu blízko mora alebo v zime.

• Na tomto vozíku nie je možné vykonávať žiadne zmeny ani úpravy.

• Ak ste mali s bicyklom a vozíkom nehodu, odporúčame vám zaobstarat' si nový vozík. Aj keď vozík nie je viditeľne poškodený.

• Všetky údržbárske práce špecifikované v tejto príručke by sa mali vykonávať v určených intervaloch. Používanie vozíka, keď nie je v bezchybnom stave, môže viesť k nehodám s ťažkým zranením alebo smrťou.

• Polisport nezodpovedá za žiadne škody alebo nehody vyplývajúce z nedodržania odporúčaní v tejto používateľskej príručke.

#### ZÁRUKA

**2-ROČNÁ ZÁRUKA:** Všetky mechanické komponenty, iba defekty výroby. Zaregistrujte svoj vozík na [www.polisport.com](http://www.polisport.com).

**+ 1 ROK ZÁRUKY NAVYŠE:** Zaregistrujte svoj vozík na [www.polisport.com](http://www.polisport.com) a získajte predĺženie záruky o jeden rok.

Dôležité: na získanie jedného roku záruky navyše od spoločnosti Polisport sa musíte zaregistrovať do 2 mesiacov od dátumu zakúpenia.

#### UPLATNENIE ZÁRUKY

Aby ste mohli záruku uplatniť, musíte mať pôvodné doklady o predaji. V prípade položiek vrátených bez predajných dokladov bude za dátum začiatku platnosti záruky považované dátum výroby. Všetky záruky prestanú platiť v prípade, že k poškodeniu výrobku dôjde v dôsledku nehody, zlého použitia, úprav systému alebo použitia spôsobom, ktorý nie je popísaný v tomto návode na použitie.

Aby ste sa uistili, že máte všetky potrebné informácie na uplatnenie záruky, bezpečne uschovajte údaje na vašom štítku so sériovým číslom (P). Tieto údaje si môžete poznačiť aj sem.

O.F. \_\_\_\_\_ Dátum \_\_\_\_\_.

\* Technické údaje a dizajn sa môžu zmeniť bez predchádzajúceho upozornenia. Ak máte akékoľvek otázky, neváhajte nás kontaktovať.





## SPECIFIKACIJE IZDELKA

To prikolico je treba uporabiti kot kolesarsko prikolico ali voziček za prevoz otrok ali tovora z največjo dovoljeno maso potnikov in tovora 41kg.



MODEL	Polisport Otroška Kolesarska Prikolica
ŠTEVILO POTNIKOV	1 ali 2
NAJVEČJA NOSILNOST: TOVOR	25 kg
NAJVEČJA NOSILNOST: POTNIKI IN TOVOR ZA ZADNJI DEL SKUPNO	41 kg
DIMENZIJE BREZ KOMPLETA ZA OTROŠKI VOZIČEK (DOLŽINA x ŠIRINA x VIŠINA)	92 x 80 x 141 cm
DIMENZIJE KOMPLETA ZA OTROŠKI VOZIČEK (DOLŽINA x ŠIRINA x VIŠINA)	110 x 80 x 134 cm
DIMENZIJE, KO JE IZDELEK ZLOŽEN (DOLŽINA x ŠIRINA x VIŠINA)	117 x 66 x 32 cm
NAJVIŠJA TELESNA VIŠINA POTNIKOV	105cm

## GLAVNE LASTNOSTI PRIKOLICE

Visoka vidljivost - 8 odsevnikov • Varnostna zastavica za dodatno vidljivost • 5-točkovni varnostni pas • parkirna zavora • zgornje in stransko senčilo • tkanina, odporna na vodo • prednja mreža proti mrčesu • prednja dežna prevleka • kolesa za hitro sprostitev za shranjevanje samo s potegom gumba • 20-palčna kolesa z zračnico • Vzmetenje zadnjih koles za boljše udobje • Drсна ročica za enostavno shranjevanje • Gumijasta talna obloga • Zložljivo: enostavno in hitro zlaganje/odpiranje brez kakršnega koli orodja - za shranjevanje ali prevoz • Mehke podloge • Združljiva z 9 mm zadnjimi kolesi s hitro sprostivjo in trdnimi osmi do 10 mm • Okvir iz aluminija/jekla • Dodatni prostor za 5 kg prtljage zadaj.

## KAZALO VSEBINE IZDELKA

- |   |  |
|---|--|
| <b>A.</b> Podvozje                                    | <b>J7.</b> Dodatno osno vpenjalo za drugo kolo                   |
| <b>A1.</b> Cevi podvozja (za pritrditev krmila)       | <b>K.</b> Varnostna zastava                                      |
| <b>A2.</b> Stranske proge podvozja                    | <b>K1.</b> Zgornji drog varnostne zastave                        |
| <b>A3.</b> Zgornja cev podvozja                       | <b>K2.</b> Spodnji drog varnostne zastave                        |
| <b>A4.</b> Beli gumbi sistema zaklepanja              | <b>K3.</b> Prikluček varnostne zastave                           |
| <b>B.</b> Stranska senčila                            | <b>K4.</b> Pas varnostne zastave                                 |
| <b>B1.</b> Zgornje senčilo                            | <b>K5.</b> Platneni rovak varnostne zastave                      |
| <b>C.</b> 20-palčna kolesa s hitro sprostivjo         | <b>L.</b> Komplet kolesa za voziček                              |
| <b>C1.</b> Potisni gumb za sprostitev koles           | <b>L1.</b> Vtičnica kolesa za voziček                            |
| <b>C2.</b> Pnevmatika                                 | <b>L2.</b> Vijaki vtičnice kolesa za voziček + matice + podložke |
| <b>C3.</b> Vzmetenje zadnjih koles                    | <b>L3.</b> Gumb za sestavljanje in odstranitev kolesa za voziček |
| <b>D.</b> Stranski odbijači                           | <b>L4.</b> Zaklepni vrtljivi gumb kolesa za voziček              |
| <b>E.</b> Ročica parkirne zavore                      | <b>L5.</b> 6,5-Palčno kolo                                       |
| <b>F.</b> Mreža proti mrčesu                          | <b>M.</b> Krmilo   |
| <b>F1.</b> Zadrževalna mreža proti mrčesu             | <b>M1.</b> Vijaki krmila   |
| <b>F2.</b> Trak z ježkom mreže proti mrčesu           | <b>M2.</b> Gumbi za nastavitve krmila                            |
| <b>G.</b> Dežna prevleka                              | <b>M3.</b> Varnostni zapestni pas                                |
| <b>G1.</b> Kljuka dežne prevleke                      | <b>N.</b> 5-točkovni varnostni pas                               |
| <b>G2.</b> Elastični trakovi dežne prevleke           | <b>N1.</b> Naramni pasovi  |
| <b>H.</b> Odsevniki                                   | <b>N2.</b> Trebušni pasovi                                       |
| <b>H1.</b> Sprednji odsevniki                         | <b>N3.</b> Mednožni pas  |
| <b>H2.</b> Zadnji odsevniki                           | <b>N4.</b> Nastavitve za pas                                     |
| <b>H3.</b> Odsevniki koles                            | <b>N5.</b> Sponka z enim gumbom                                  |
| <b>I.</b> Prtljažni prostor                           | <b>N6.</b> Udobne obloge   |
| <b>I1.</b> Zadrževalni prostor                        | <b>O.</b> Območje za tovor                                       |
| <b>I2.</b> Notranji žep                               | <b>O1.</b> Stranski ročni vijaki                                 |
| <b>J.</b> Vpenjalna ročica                            | <b>O2.</b> Podnožje sedeža                                       |
| <b>J1.</b> Prikluček vpenjalne ročice                 | <b>O3.</b> D obročna zaponka                                     |
| <b>J2.</b> Osno vpenjalo                              | <b>O4.</b> Pas podnožja sedeža                                   |
| <b>J3.</b> Zaklepni zatič vpenjalne ročice            | <b>O5.</b> Naslonjalo  |
| <b>J4.</b> Zaklepni zatič priključka vpenjalne ročice | <b>P.</b> Serijska številka paketa                               |
| <b>J5.</b> Varnostni pas vpenjalne ročice             |  |
| <b>J6.</b> Pritrditev za vpenjalno ročico             |  |

## VARNOSTNA NAVODILA IN OPOZORILA

### VELJAVNI VARNOSTNI STANDARDI

Ta izdelek je skladen z evropskim varnostnim standardom za kolesarske prikolice – **EN15918:2011+A2:2017**. V primeru, da uporabite komplet za voziček, je izdelek skladen z **EN1888:2018**, Evropski standard za otroške vozičke.

- Kolesar mora biti star najmanj 16 let. Preverite zakonodajo in nacionalne predpise, ki se nanašajo na to.

### KOGA SE LAHKO PREVAŽA S TEM VOZILOM?

Ta prikolica lahko prevaža otroke od pribl. 9 mesecev starosti do pribl. 6 let starosti z najvišjo višino 105 cm in z največjo nosilnostjo potnikov in tovora, ki znaša 41 kg. Ta prikolica lahko prevaža enega ali dva otroke ali tovor.

**OPOZORILO:** Ne prevažajte s to prikolico otroka, ki je mlajši od 9 mesecev. Otrok je lahko potnik, če lahko sedi ravno z dvignjeno glavo, medtem ko nosi kolesarsko čelado. Če je rast otroka vprašljiva, se je treba posvetovati z zdravnikom.

- Prevažajte samo otroke, ki lahko sedijo brez pomoči za daljše časovno obdobje, vsaj za čas trajanja namenjene kolesarske poti.

- Prepričajte se, da teža in višina otroka ne presega največje nosilnosti prikolice, in to preverjajte v rednih presledkih. Preverite težo otroka pred uporabo prikolice. Prikolice nikakor ne smete uporabljati za prevoz otroka, katerega teža je nad dovoljeno mejo.

**OPOZORILO:** Nadzor odrasle osebe! Nikoli ne puščajte otrok v vozilu brez nadzora. Odgovornost odrasle osebe je zagotoviti, da so prezračevanje in temperaturne razmere v prikolici ves čas varne in udobne za otroka. Pogosto preverjajte otrokovo počutje.

**OPOZORILO:** Ne dovolite, da se otrok igra s tem izdelkom.

### KAKO SE UPORABLJA TO VOZILO?

- o vozilo je treba uporabiti kot kolesarsko prikolico ali voziček za prevoz otrok ali tovora (do določene velikosti/teže).

- To vozilo je treba uporabljati na ravnih in gladkih poteh.

• To vozilo je treba uporabljati v pogojih dobre vidljivosti (podnevi, brez megle). Kadar se uporablja kot kolesarska prikolica v slabih vidnih razmerah ali ponoči, v mraku ali zori, priporočamo, da je prikolica opremljena s sistemom razsvetljave (za razsvetljavo lahko obstaja posebna nacionalna zakonodaja, bodite pozorni na to pred uporabo).

**OPOZORILO:** Oseba na kolesu in otrok v prikolici naj nosita čelado.

• Otroka oblecite v primerna oblačila glede na vremenske razmere in uporabite ustrezno čelado.

• Otroci v prikolicah morajo biti bolj toplo oblečeni kot kolesarji in morajo biti zaščiteni pred dežjem.

• Prikolica se lahko segreje, če je dlje časa pod soncem. Prepričajte se, da ni prevroče, preden posedete otroka.

• Na prikolici morajo biti vidni vsi odsevniki.

#### KAKO SE NE UPORABLJA TO VOZILO?

**OPOZORILO:** Ne prevažajte hišnih ljubljenčkov skupaj z otroki.

**OPOZORILO:** Pazite, da otrokovo telo, obleke, vezalke ali igračke ne pridejo v stik s premikajočimi deli.

**OPOZORILO:** Ne preobremenjujte vozila.

**OPOZORILO:** Nikoli ne prevažajte tovornih predmetov skupaj z otroki v območju za sedenje. Lahko padejo in poškodujejo otroka. V tem primeru morate za prevoz tovora uporabiti prtljažni prostor (I) na zadnji strani.

**OPOZORILO:** Tovor mora biti dobro zavarovan, da se med prevozom ne more premikati. Ohlapni tovor in preobremenitev lahko spremenita upravljanje prikolice, zaradi česar je vozilo težje nadzorovati.

**OPOZORILO:** Nikoli ne uporabljajte krmila za prevoz tovora, kot so otroška vozila ali torbe. Tovor, pritrjen na zunanji del vozila, lahko drastično vpliva na njegovo vodljivost in stabilnost, kar lahko povzroči nesreče z resnimi telesnimi poškodbami ali smrtjo.

**OPOZORILO:** Te prikolice ne uporabljajte za počasen tek, tekanje, drsanje ali smučanje.

**OPOZORILO:** Ne vozite prehitro. Priporočamo največjo hitrost 25km/h (bodite pozorni na posebno nacionalno zakonodajo v zvezi s cestnim prometom). Bodite bolj pozorni pri vožnji navzdol ali okoli vogalov, zato nikoli ne vozite hitreje od največje dovoljene hitrosti. Pri zavijanju vedno zmanjšajte hitrost na hitrost hoje.

**OPOZORILO:** Prikolice nikoli ne vlecite z motornim vozilom, kot je moped ali skuter. To velja tudi za motorna kolesa z največjo hitrostjo nad 25 km/h. Ne pritrdite vpenjala na kolo z motorjem na zadnjem kolesu.

**OPOZORILO:** Nikoli se ne vozite s kolesom ponoči brez ustrezne razsvetljave. Upoštevajte vse lokalne zakonske zahteve za razsvetljavo.

**OPOZORILO:** Ne uporabljajte po preveč neravnih progah.

**OPOZORILO:** Prikolice ne spreminjajte.

**OPOZORILO:** Ne nameščajte nobenega dodatka, ki ga Polisport ni odobril.

**OPOZORILO:** V prikolico ne namestite avtomobilskega sedeža ali katere koli druge sedežne naprave, ki je ni odobrila družba Polisport.

**OPOZORILO:** Prikolice ne uporabljajte, če je katerikoli del pokvarjen ali poškodovan. Redno preverjajte vse sestavne dele in jih po potrebi zamenjajte. Preglejte poglavje o vzdrževanju.

#### ZAHTEVJE ZA KOLO ZA VLEKO

Kolo za vleko mora odobriti njegov proizvajalec za vleko prikolice. Te podatke najdete v priročniku za uporabo kolesa.

V mnogih državah se električna kolesa pravno uvrščajo med kolesa. Vendar pa električnih koles z največjo hitrostjo nad 25 km/h ne smete uporabljati za vleko prikolice.

Ta prikolica je združljiva s kolesi z 9 mm zadnjimi kolesi in trdnimi kolesnimi osmi do 10 mm. Ni združljiva z 12 mm osmi.

Priporočamo, da je zadnje kolo kolesa za vleko opremljeno z blatnikom, da se prepreči, da delci in umazanija padejo na prikolico.

• V vsakem primeru morate pokriti vse ostre ali koničaste predmete na kolesu, katere lahko otrok doseže.

• Ta prikolica je širša od vašega kolesa. Omogočite dodaten odkin in bodite pozorni na večji polmer obračanja.

**OPOZORILO:** Upoštevajte, da se lahko zavorna pot kolesa poveča, ko je prikolica priključena.

**OPOZORILO:** Če odstranite prikolico med prevozom kolesa z avtomobilom (zunaj avtomobila), lahko to privede do nesreče.

**OPOZORILO:** Vožnja s kolesom z otrokom/tovorom v prikolici lahko poteka drugače, zlasti kar zadeva ravnotežje, krmiljenje in zaviranje.

• Pred vsako vožnjo s kolesom se prepričajte, da priključena prikolica ne ovira zaviranja, poganjanja ali krmiljena kolesa.

**OPOZORILO:** Neupoštevanje teh priporočil lahko povzroči hude poškodbe ali smrt.

#### PRAVNE ZAHTEVJE ZA UPORABO VOZILA V CESTNEM PROMETU IN PRI PREVOZU OTROK

**OPOZORILO:** Ne pozabite upoštevati in se seznaniti z vsemi zakoni, ki veljajo za prevoz otrok v otroških prikolicah in za kolesa za vleko v državi ali regiji, kjer nameravate uporabljati prikolico, na primer glede razsvetljave in odbojnikov v cestnem prometu.



#### NAVODILA ZA SESTAVLJANJE

##### 1. ODVIJANJE

Ta prikolica je bila pakirana v zloženem stanju. Odstranite vse embalažne materiale iz sestavnih delov. Kadar koli je mogoče, reciklirajte vse embalažne materiale.

Glavna škatla se lahko uporablja za shranjevanje v prihodnosti. Potrdite vsebino paketa: 1 Polisport podvozje prikolice (A) | 2 20-palčni kolesi (C) | 2 stranska odbijača (D) | 1 varnostna zastava (K) | 1 vpenjalna ročica (J) | 1 dodatno osno vpenjalo (J7) | 1 uporabniški priročnik.

Če kupite različico vozička, vsebuje tudi en komplet za voziček: 1 kolo za voziček (L) | 1 krmilo (M) | 2 zasloni (N) | 2 Allen ključ 3 in 4 mm).



##### 2. ODPIRANJE PODVOZJA (A) IN NAMEŠČANJE KOLES S HITRO SPROSTITVIJO (C)

**OPOZORILO:** Nevarnost ščipanja! Med okvirji sedeža in prikolice kot tudi v zaklepnem mehanizmu obstajajo točke, kjer se lahko uščipnete in ki lahko povzročijo poškodbe. Bodite pozorni na te točke, kjer se lahko uščipnete, in naj bodo vaše roke in prsti daleč od teh točk, ko zložite ali odprete prikolico.

**OPOZORILO:** Da se izognete poškodbam, naj bo otrok stran, ko zložite ali odprete ta izdelek.

2.1 Če želite sestaviti podvozje (A), najprej odprite dežno prevleko (G). Potegnite kavlje (G1), nameščene navzdol, in jo zavijte do vrha. Zavarujte jo z elastičnimi trakovi (G2). Zdaj odprite mrežo proti mrčesu (F) tako, da potegnete trak z ježkom in odprete zadrge (F1).

2.2 Iz notranosti prikolice odstranite kolesa (Cx2), stranske odbijače (Dx2) in varnostno zastavico (K).

2.3 Stranska kolesa (C) prikolice so opremljena z osmi s potisnim gumbom (C1). Pritisk na gumb (C1) na pestu kolesa dovoli pritrditev ali odstranitev kolesa (C). Kolesa (C) ni mogoče pritrditi ali odstraniti, če ne pritisnete gumba (C1).

2.4 Namestite stranske odbijače (D) na tirnice (A2), nameščene na vsaki strani strukture podvozja.

2.5 Obe operaciji sestavljanja ali demontaže kolesa (C) se izvedeta tako, da je zavorna ročica (E) v izklopljenem položaju. Če želite zavoro izklopiti, dvignite zavorno ročico (E) z vrhom noge, dokler se ne zasloči v sproščen položaj.

2.6 Nazadnje odprite prikolico tako, da zgornjo cev (A3) povlečete navzgor, dokler ne dosežete notranosti prtljažnega prostora (I).

2.7 Potem preverite, če je zadrge prtljažnega prostora (I1) odprta in se prepričajte, da oba (desni in levi) bela gumba (A4) blokirata podvozje (A), kajti zaslišati bi morali klik.

2.8 Zdaj lahko zaprete prtljažni prostor z zadrge (I1).

**OPOZORILO:** Pred uporabo preverite tlak v pnevmatikah (C2). Vedno napolnite gume (C2) do stopnje napolnjenosti, ki je določena na zunanji stranski steni pnevmatik.

**OPOZORILO:** Kolesa, ki niso varno zaklenjena, lahko med vožnjo odpadejo, kar ima za posledico nesreče in resne telesne poškodbe ali smrt.

**OPOZORILO:** Prepričajte se, da sta oba zaklepna mehanizma (A4), ki sta nameščena v notranjosti prtljažnega prostora zadaj (I), varno spojena. V podvozju prikolice se ne sme nič premikati, ko pritisnete nanj. Če mehanizmi zaklepanja (A4) niso pravilno vpeti, se lahko med vožnjo podvozje (A) prikolice zruši, kar lahko povzroči resne telesne poškodbe potnikov.



### 3A. UPORABA VOZILA KOT KOLESARSKO PRIKOLICO

#### NAMEŠČANJE ROČICE OSNEGA VPENJALA (J) NA KOLO ZA VLEKO

Vpenjalni sklop je vedno nameščen na levi strani kolesa (glede na smer vožnje) in je sestavljen iz dveh delov: priključek vpenjala (J1), ki je pritrjen na vpenjalno ročico (J), in osno vpenjalo (J2), ki mora biti nameščeno na zadnjo os kolesa za vleko.

**OPOZORILO:** Preden namestite osno vpenjalo (J2), najprej preverite, ali je kolo za vleko primerno za vleko prikolic. Te informacije lahko dobite pri proizvajalcu koles, v trgovini s kolesi ali v priročniku za uporabo kolesa. Ta prikolica je združljiva s kolesi s 9 mm zadnjimi kolesi in trdnimi kolesnimi osmi do 10 mm. Če vlečete prikolico s kolesom, ki ga njegov proizvajalec ni odobril za uporabo kot kolo za vleko, lahko pride do zloma okvirja ali druge materialne škode, ki bi lahko povzročila nesreče s hudimi telesnimi poškodbami ali smrtjo.

**A1.** Če želite namestiti vpenjalno ročico (J) na svoje kolo, najprej odklenite in odstranite zaklepni zatič vpenjalne ročice (J3), nato potisnite vpenjalno ročico (J) na sprednji del prikolice in jo zaklenite v položaj z zapornim zatičem (J3).

**A2.** Nato je treba na os zadnjega kolesa pri kolesu za vleko vgraditi osno vpenjalo (J2). Če želite to storiti morate najprej odkleniti in odstraniti zaklepni zatič priključka vpenjalne ročice (J4), nato pa na levi strani zadnje kolesne osi kolesa priviti osno vpenjalo (J2), pri čemer upoštevajte zatezni moment kolesa.

**A3.** Ko je osno vpenjalo (J2) pravilno nameščeno, lahko priključek vpenjalne ročice (J1) vstavite v osno vpenjalo (J2) in ga zaklenete v položaj z zaklepnim zatičem priključka vpenjalne ročice (J4).

**A4.** Na koncu namestite varnostni pas vpenjalne ročice (J5) okoli okvirja kolesa (na primer na cevi nosilca sedeža).

**OPOZORILO:** Nikoli ne puščajte varnostnih zatičev, da prosto visijo s trakov. Lahko se ujamejo na mimoidoče predmete in se izvlečejo ter poškodujejo dele vozila.

#### A5. PREVERITE USTREZNO RAZPOREDITEV TEŽE IN OBREMENITEV VPENJALNE ROČICE

Za varno ravnanje mora biti teža na priključku vpenjala (J1) med 0,1kg (0,2lb) in 4 kg (8,8lb). Obremenitev vpenjalne ročice (teža nosa) je povezana z enakomerno porazdelitvijo teže v prikolic.

Če je težišče preveč spredaj, bo priključek vpenjala preobremenjen. Če je težišče predaleč za kolesi, bi lahko zadnje kolo kolesa za vleko izgubilo oprijem, zlasti pri zavojih. Če je težišče pretirano desno ali levo, se prikolica pri zavojih močneje nagiba. Preverite težo na priključku vpenjala (J1), preden vozilo uporabljate kot kolesarsko prikolico.

Sledite tem korakom in izmerite s pomočjo svoje osebne tehtnice težo na priključku vpenjala: Zadnje kolo svojega kolesa postavite na svojo osebno tehtnico in upoštevajte težo. Nato pritržite vpenjalno ročico na kolo in nato postavite v prikolico otroke in/ali tovor, ki ga želite prevažati. Teža, prikazana na tehtnici, mora biti med 0,1kg (0,2lb) in 4 kg (8,8lb) večja od začetne teže. Če vrednost ni v tem intervalu, je treba ponovno razporediti težo znotraj prikolice, da se zagotovi stabilno in varno vožnjo.

#### A6. NASTAVITEV VARNOSTNE ZASTAVE (K)

Varnostna zastava (K) omogoča, da drugi udeleženci v prometu lažje vidijo prikolico, kar povečuje varnost vašega otroka in tudi vašo. Zato nikoli ne uporabljajte kolesarske prikolice brez varnostne zastave. Varnostno zastavo se postavi v platneno tulec (K3), ki je pritrjen na levi ali desni cevi zadnjega okvirja. Najprej sestavite zgornji in spodnji drog zastave (K1 + K2) tako, da povežete (k3) oba dela droga.

**A7.** Droga zastave (K1 + K2) porinite skozi trak (K4), ki se nahaja ob strani prevleke in nato vodite droga skozi platneni rokav (K5) do konca.

**OPOZORILO:** Če prikolico uporabljate v državah, kjer se vozi po levi strani, morate varnostno zastavo uporabljati na desni strani prikolice. Zastavo lahko enostavno premaknete na drugo stran prikolice. Samo povlecite jo navzgor in ponovite **A7** korak.

#### KAKO ZLOŽITI VPENJALNO ROČICO (J)

Najprej odstranite varnostni pas vpenjalne ročice (J5) z ogradja kolesa. Nato odklenite zaklepni zatič priključka vpenjalne ročice (J4) in snemite osno vpenjalo (J2) z osi zadnjega kolesa pri kolesu za vleko. Nato odklenite in odstranite zaklepni zatič (J3) in povlecite nazaj vpenjalno ročico (J) pod prikolico in jo ponovno zaklenite z zaklepnim zatičem (J3).

#### KAKO ODSTRANITI VARNOSTNO ZASTAVO (K)

Zastavo je mogoče enostavno odstraniti samo tako, da jo povlečete navzgor.



### 3B. UPORABA VOZILA KOT OTROŠKI VOZIČEK

**OPOZORILO:** Za uporabo različice vozička morate najprej preveriti, če imate vpenjalno ročico (J) zloženo in zaklenjeno pod prikolico. Če ni zložena in zaklenjena,

preverite korak **KAKO ZLOŽITI VPENJALNO ROČICO** v prejšnjem poglavju.

**OPOZORILO:** Prikolice ne morete uporabljati kot voziček, če vpenjalna ročica (J) ni zložena in zaklenjena pod prikolico.

#### B1. NAMESTITEV KOMPLETA KOLES ZA VOZIČEK (L)

Najprej odprite dežno prevleko (G) in mrežo proti mrčesu (F) ter dvignite sprednji del vozila ali pa okvir nagnite na zadnji del.

**B2.** Nato morate za namestitev vtičnice kolesa za voziček (L1) odvit in odstraniti 2 vijaka, podložke in matice (L2), nameščene na sprednji/ spodnji strani prikolice, kot je prikazano na sliki (vijaki znotraj in matice zunaj prikolice). Za pomoč pri tem koraku boste potrebovali 10 mm ključ za zunanjo stran prikolice in imbus ključ št. 4 za notranjo stran (orodja niso priložena). Postavite vtičnico kolesa za voziček (L1) na isto mesto, nato pa odstranite vijake in matice (L2), da pritržite vtičnico na kolo za voziček (L1) na podvozje prikolice (A). Prepričajte se, da vijake in matice (L2) privijete s pomočjo zgoraj omenjenih orodij s priporočenim navorom 5N.m.

**B3.** Vstavite 6,5-palčno kolo za voziček (L5) v vtičnico na kolesu za voziček (L1), kolikor bo šlo. Morali bi zaslišati klik.

**OPOZORILO:** Kolesa, ki niso varno zaklenjena, lahko med vožnjo odpadejo, kar ima za posledico nesreče in resne telesne poškodbe ali smrt.

**B4.** Med sprehodom z vozičkom lahko 6,5-palčno kolo za voziček (L5) zaklenete na sprednji strani ali ga pustite, da se prosto giblje. Če ga želite zakleniti, morate kolesce usmeriti naprej in potisniti gumb za zaklepanje kolesa na vozičku (L4).

#### B5. PRITRDITEV KRMILA (M)

Krmilo (M) se uporablja za potiskanje prikolice kot voziček.

Če želite krmilo (M) postaviti na cev podvozja prikolice, najprej morate zložiti prikolico, da boste imeli boljši dostop do vijakov. Odprite prtljažni prostor (I), hkrati odklenite gumbe sistema za zlaganje (A4) tako, da beli gumb premaknete ven in zavrtite navznoter, nato pa zgornjo konstrukcijo podvozja pomaknite navzdol.

**B6.** Preden pritržite krmilo, se prepričajte, da je varnostni pas (M3) nameščen na krmilu. Če je krmilo nameščeno brez varnostnega zapestnega traku (M3), ga odstranite in znova namestite z varnostnim zapestnim pasom (M3).

Nato namestite krmilo (M) na cevi podvozja prikolice (A1) in ponovno vstavite vijake (M1) in jih privijete na obeh straneh s pomočjo imbus ključa št. 3, s priporočenim navorom 5N.m. Preden začnete uporabljati prikolico, preverite, ali je krmilo (M) resnično zaklenjeno.

**B7.** Sedaj odprite prikolico. Potegnite zgornjo cev (A3) navzgor, dokler ne dosežete notranjosti prtljažnega prostora (I) in se prepričajte, da oba (desni in levi) bela gumba (A4) blokirata podvozje (A), kajti zaslišati bi morali klik. Zdaj lahko zaprete prtljažni prostor z zadrgo (I1).

**B8.** Višino krmila je mogoče nastaviti za boljše udobje kolesarja. Če ga želite prilagoditi, pritisnite oba gumba (M2) in krmilu zavrtite navzgor in navzdol v zeleni položaj.



B9. Da preprečite, da bi vam otroški voziček slučajno zdrsnil iz rok in se nehote premaknil, je zelo pomembno, da varnostni pas (M3) vedno držite okoli zapestja.

#### KAKO ODSTRANITI KOLO VOZIČKA

Če želite odstraniti kolo vozička, pritisnite gumb za odstranjevanje kolesa vozička (L3) in izvlecite kolo iz vtičnice.

**OPOZORILO:** Nikoli ne puščajte kolesa vozička pritrjenega, ko vozilo uporabljate kot kolesarsko prikolico. Kolo vozička se lahko med vožnjo ujame ob ovire, kar ima za posledico nesreče s poškodbami ali poškodbe kolesa.

#### KAKO ODSTRANITI KRMILLO

Če želite odstraniti krmilo (M), odvijte vijake (M1) na obeh straneh, hkrati pa izvlecite krmilo iz cevi podvozja (A1). Pustite vijake na cevi podvozja (A1).

#### 4. KAKO UPORABLJATI PARKIRNO ZAVORO

Vsakokrat, ko je vozilo parkirano, je treba aktivirati parkirno zavoro. To storite tako, da pritisnete na zavorno stopalko (E), ki se nahaja na srednjem zadnjem delu osi prikolice.

Ko je zavora v celoti aktivirana, bo prikolico pritrčila v položaj. To preverite tako, da nežno premaknete prikolico naprej in nazaj, da zagotovite, da je zavora sprožena in da je prikolica varna.

Če želite zavoro izklopiti, dvignite stopalko (E) z vrhom noge, dokler se ne zaskoči v sproščen položaj.



#### 5C. UPORABA VOZILA ZA OTROKE + PREVOZ TOVORA

**OPOZORILO:** z največjo nosilnostjo 41kg, od tega 5kg v prtljažnem prostoru, ostalo pa na sedežni površini za potnike.

**C1.** Najprej se prepričajte, da je prikolica popolnoma vklopljena. To storite tako, da pritisnete na zavorno stopalko (E), ki se nahaja na srednjem zadnjem delu osi prikolice. Ko je zavora v celoti aktivirana, bo prikolico pritrčila v položaj. To preverite tako, da nežno premaknete prikolico naprej in nazaj, da zagotovite, da je zavora sprožena in da je prikolica varna.

**OPOZORILO:** Parkirna naprava mora biti vključena, ko posedate in ko dvignete otroke iz prikolice.

#### C2. ODPRITE SPREDNJE PREVLEKE

Če želite otroke namestiti v prikolico, morate najprej odpreti dežno prevleko (G) in mrežo proti mrčesu (F).

Dežno prevleko (G) je mogoče zviti ali raztegniti navzdol. Za zavarovanje v vsakem položaju uporabite trakove, ki se nahajajo na vsaki strani zunanje prevleke. Če želite odpreti mrežo proti mrčesu (F), uporabite zadrgo.

#### C3. PRITRDIRITEV 5-TOČKOVNEGA VARNOSTNEGA PASU

5-točkovni varnostni pas (N) je sestavljen iz dveh naramnih pasov (N1), dveh trebušnih pasov (N2) in mednožnega pasu (N3), ki so vsi povezani s sponko z enim gumbom (N5). Oblazinjena ramena (N6) in mednožne blazinice (N6) zagotavljajo dodatno udobje.

Če želite odpreti 5-točkovni varnostni pas (N), pritisnite gumb na zaponki (N5), da sprostite sponke, pritrjene na ramenskih (N1), trebušnih (N2) in mednožnih pasovih (N3). Otroka položite v sedež.

**C4.** Med otrokove noge položite mednožni pas (N3), zaponka (N5) pa mora biti na otrokovem zgornjem delu telesa. Potegnite naramne pasove (N1) čez ramena in trebušne pasove (N2) okoli otrokovih bokov. V zaponko vstavite vse sponke (N5). Zaslišati bi morali klik, ki potrdi, da je sponka pravilno pritrjena v zaponki (N5).

**C5.** Potegnite nastavitve za pas (N4), da nastavite višino naramnih pasov (N1). Vsi pasovi imajo nastavitve (N4) in jih je mogoče na enak način skrajšati ali podaljšati. Prilagodite napetost vseh pasov tako, da otroka varno, a udobno zavarujete.

**OPOZORILO:** Vedno uporabljajte vse varnostne zadrževalne sisteme in pasove, da zagotovite varnost otroka v sedežu. V nasprotnem primeru lahko otrok v nevarnih situacijah pade ali zdrsne s sedeža, kar ima za posledico hude telesne poškodbe ali smrt.

**OPOZORILO:** Otroka zavarujte v prikolici, pri čemer pazite, da so vsi varnostni pasovi in jermeni trdno pritrjeni, vendar ne tako tesno, da bi otroku povzročali nelagodje. Pogosto preverjajte varnost pritrilnih elementov.

**OPOZORILO:** Prikolice ne smete uporabljati preden nastavite varnostni pas.

**OPOZORILO:** Otroka nikoli ne puščajte brez nadzora.

#### C6. ZAPRITE SPREDNJE PREVLEKE

Ko otroka namestite na sedež in pritrдите varnostni pas, morate vedno zapreti prednjo mrežo proti mrčesu (F), da zaščitite potnike pred letečimi žuželkami ali če iz spodnjega kolesa pri kolesu za vleko prileti drobno kamenje med vožnjo.

Dežno prevleko (G) je mogoče odpreti ali zapreti med vožnjo, odvisno od vremenskih pogojev.

**OPOZORILO:** Mreža proti mrčesu (F) naj bo vedno zaprta med vožnjo.

**OPOZORILO:** Nevarnost telesnih poškodb zaradi vrtečih se delov. Vedno se prepričajte, da otrok ne more doseči koles vozila ali zadnjega kolesa pri kolesu za vleko. Dotikanje koles, ki so v gibanju, lahko povzroči resne poškodbe.

#### C7. PRTLJAŽNI PROSTOR (I)

Za uporabo prtljažnega prostora morate odpreti le zadrgo prtljažnega prostora (I1) in vanj naložiti tovor. Največja obremenitev za prevoz tovora v tem prostoru je 5 kg. Prtljažni prostor ima tudi notranji žep (I2) za prtljago. Prepričajte se, da je tovor dobro zavarovan, da med prevozom ne more pasti na otrokov hrbet. Za zaključek tega koraka morate samo zapreti zadrgo prtljažnega prostora (I1).

**OPOZORILO:** V prtljažnem prostoru (I) ne preseгаite priporočene največje dovoljene nosilnosti, ki znaša 5 kg tovora.

**OPOZORILO:** Nikoli ne prevažajte tovornih predmetov skupaj z otroki na sedežu. Tovor mora biti dobro zavarovan v prtljažnem prostoru zadaj (L), da se med prevozom ne more premikati. Ohlapni tovor in preobremenitev lahko spremenita upravljanje prikolice, zaradi česar je vozilo težje nadzorovati. Poleg tega lahko tovrni predmeti padejo na naslon sedeža in poškodujejo otroka. V prikolici nikoli ne prevažajte živali skupaj z otroki. Nikoli ne uporabljajte krmila za prevoz tovora, kot so otroška vozila ali torbe. Tovor, pritrjen na zunanji del vozila, lahko drastično vpliva na njegovo vodljivost in stabilnost, kar lahko povzroči nesreče z resnimi telesnimi poškodbami ali smrtjo.



#### 5D. UPORABA VOZILA ZA PREVOZ TOVORA

**OPOZORILO:** največja nosilnost 20 kg v tovornem območju (O) + 5 kg v prtljažnem prostoru (I).

**D1.** Najprej se prepričajte, da je prikolica popolnoma vklopljena. To storite tako, da pritisnete na zavorno stopalko (E), ki se nahaja na srednjem zadnjem delu osi prikolice. Ko je zavora v celoti aktivirana, bo prikolico pritrčila v položaj. To preverite tako, da nežno premaknete prikolico naprej in nazaj, da zagotovite, da je zavora sprožena in da je prikolica varna.

**OPOZORILO:** Parkirna naprava mora biti vključena, ko posedate in ko dvignete tovor.

**D2.** Če želite prikolico uporabljati samo za prevoz tovora, morate zložiti sedež potnikov (O2). Za to morate odviti dva ročaja (O1) na obeh straneh sedeža in zložiti podnožje sedeža.

**D3.** Zdaj morate podnožje sedeža (O2) zakleniti na naslonjalo (O5) tako, da jermen (O4), nameščen pod podnožjem sedeža, postavite skozi D obročno zaponko (O3), nameščeno na sredini naslonjala (5). Med vožnjo povlecite jermen (O4) na podnožje sedeža (O2), da ne pade. Prikolica je pripravljena za uporabo le za prevoz tovora. Ne pozabite zapreti mrežo proti mrčesu in dežno prevleko.

#### D4. PRTLJAŽNI PROSTOR (I)

Za uporabo prtljažnega prostora morate odpreti le zadrgo prtljažnega prostora (I1) in vanj naložiti tovor. Največja obremenitev za prevoz tovora v tem prostoru je 5 kg. Prtljažni prostor ima tudi notranji žep (I2) za prtljago. Prepričajte se, da je tovor dobro zavarovan, da med prevozom ne more pasti na otrokov hrbet. Za zaključek tega koraka morate samo zapreti zadrgo prtljažnega prostora (I1).

**OPOZORILO:** Ne smete preseči največje priporočene nosilnosti, ki znaša 20 kg + 5KG.

**OPOZORILO:** Nikoli ne prevažajte otrok v prtljažnem prostoru.

**OPOZORILO:** Tovor mora biti dobro zavarovan, da se med prevozom ne more premikati. Ohlapni tovor in preobremenitev lahko spremenita upravljanje prikolice, zaradi česar je vozilo težje nadzorovati.

**OPOZORILO:** Za prevoz tovora uporabljajte samo tovorni prostor. Tovor, pritrjen na zunanji del vozila, lahko drastično vpliva na njegovo vodljivost in stabilnost, kar lahko povzroči nesreče z resnimi telesnimi poškodbami ali smrtjo.



## 6. SKLADIŠČENJE IN PREVOZ

**OPOZORILO:** Nevarnost ščipanja! Med okvirji sedeža in prikolice kot tudi v zaklepnem mehanizmu obstajajo točke, kjer se lahko uščipnete in ki lahko povzročijo poškodbe. Bodite pozorni na te točke, kjer se lahko uščipnete, in naj bodo vaše roke in prsti daleč od teh točk, ko zložite ali odprete prikolico.

**OPOZORILO:** Da se izognete poškodbam, naj bo otrok stran, ko zložite ali odprete ta izdelek.

**6,1.** Če želite zložiti podvozje (A), najprej odstranite varnostno zastavico, preden zložite prikolico. V nasprotnem primeru se bo drog varnostne zastave (K) zlomil.

**6,2.** Odprite prtljažni prostor (I), hkrati odklenite gumb sistema za zlaganje (A4) tako, da beli gumb premaknete ven in zavrtite navznoter, nato pa zgornjo konstrukcijo podvozja pomaknite navzdol.

**6,3.** Prikolico je mogoče zložiti s kolesi (C) ali brez njih, ali s stranskimi odbijači (D). Če bodo ti sestavni deli odstranjeni, jih lahko shranite v prikolico, ko jih ne uporabljate. Če želite odstraniti kolesa, preprosto pritisnite gumbe kolesa (C1) in izvlecite kolo iz ogrodja, in če želite odstraniti stranske odbijače pa jih potisnite naprej.

**OPOZORILO:** Prikolice nikoli ne prevažajte - niti v zloženem stanju - na strehi motornega vozila.

**OPOZORILO:** Priklopnika nikoli ne uporabljajte in ne hranite pri temperaturi pod -20 °C.

Izogibajte se dolgotrajni izpostavljenosti neposredni sončni svetlobi, kar lahko povzroči, da bo tkanina sčasoma zbledela.



## NAVODILA ZA UPORABO

Pred prvo vožnjo je ključnega pomena, da se s prikolico seznanite, preden jo uporabite za prevoz otrok. Priporočamo, da prikolico najprej peljete po območju brez prometa, natovorjeno s približno težo otrok, ki jih boste prevažali.

**VARNOSTNI PREGLEDI, KI JIH JE TREBA OPRAVITI PRED VSAKO UPORABO:**

- Ali so kolesa varno pritrjena?
- Ali so mehanizmi zaklepanja varno vpeti?
- Ali parkirna zavora dobro deluje?
- Ali so varnostni pas sedeža in vsa prtljaga varno pritrjeni?
- Ali so vsi pritrjeni sestavni deli pravilno vstavljeni in pritrjeni (tj. ustrezni pritrdilni/zaklepni mehanizmi pravilno vključeni)? Preverite, da noben varnostni zatič ne visi prosto z jermenov.
- Ali so varnostni pasovi za pripenjanje varno pripeti?
- Ali so pnevmatike napolnjene do ustreznega tlaka? Dejanski tlak v pnevmatikah nikoli ne sme biti višji ali nižji od najvišjih in najnižjih tlakov polnjenja, ki so označeni na bočni strani pnevmatike.
- Ali so zavore kolesa za vleko v ustreznih pogojih za uporabo?
- **NOSITE ČELADO!** Poskrbite, da bosta kolesar in otrok nosila čelade in da bodo varno pripete.

**OPOZORILO:** Vedno preverite, da je bil varnostni zatič vstavljen tako globoko, kolikor je mogoče skozi obe luknji in da ne more pasti ven. Če

varnostni zatič ni pravilno vstavljen, lahko vpenjalna ročica med vožnjo odpade, kar ima za posledico nesreče z resnimi telesnimi poškodbami ali smrtjo.

## VZDRŽEVANJE IN POPRAVILO

Za vzdrževanje dobrega delovnega stanja in preprečevanje nesreč priporočamo naslednje:

- Redno preverjajte sistem pritrdjevanja priklopnika na kolo, da se prepričate, da je brezhibno.
- Redno preverjajte različico vozička in se prepričajte, da je v brezhibnem stanju.
- Preverite vse sestavne dele, da vidite, če delujejo pravilno. Nikoli ne uporabljajte prikolice, če ni v brezhibnem stanju. Občasno jo je treba pregledati glede poškodb in/ali obrabe koles ter pregledati vpenjalno ročico, priključek za pritrditev, osno vpenjalo, ogrodje, tkanine, pritrdilne/zaklepne mehanizme, varnostne pasove in sestavne dele kompletov vozička. Priklopnika ne uporabljajte, če je kateri od sestavnih delov poškodovan.
- Poškodovane sestavne dele je treba zamenjati. Če jih želite zamenjati, obiščite lokalnega pooblaščenega prodajalca POLISPORT, da dobite ustrezne sestavne dele za zamenjavo. Najdete jih na spletni strani: [www.polisport.com](http://www.polisport.com).
- Uporabljajte samo originalne nadomestne dele in dodatno opremo, ki jih je odobril Polisport. To so edini sestavni deli, ki jih lahko varno uporabljate s prikolico.
- Ne uporabljajte čistilnih topil. Očistite tkanine in sedež samo z blagim milom in vodo. Mehka krtača se lahko uporablja za čiščenje območij, ki so umazana z zemljo. Pustite, da se posuši pri sobni temperaturi.
- Očistite vse kovinske dele z vodo, milno raztopino ali blagim gospodinjstvom detergentom.
- Nikoli ne uporabljajte tlačnih podložk.
- Za zaščito kovinskih delov pred korozijo lahko nanesemo tanek sloj paste iz voska. To je še posebej pomembno, če nameravate vozilo pogosto uporabljati v vlažnem vremenu, pri slanjem zraku ob morju ali pozimi.
- Priklopnika ni mogoče prirediti ali spremeniti.
- Če ste s kolesom in prikolico utrpeli nesrečo, vam svetujemo, da nabavite novo prikolico. Tudi če na prikolici ni vidnih poškodb.
- Vsa vzdrževalna dela, določena v tem priročniku, je treba izvajati v določenih intervalih. Uporaba prikolice, ko ni v popolnem delovnem stanju, lahko povzroči nesreče z resnimi telesnimi poškodbami ali smrtjo.
- Polisport ne bo odgovoren za škodo ali nesrečo, ki bi bile posledica neupoštevanja priporočil v tem priročniku.

## GARANCIJA

**2-LETNA GARANCIJA:** Za vse mehanske komponente v primeru napak proizvajalca. Registrirajte vašo prikolico na [www.polisport.com](http://www.polisport.com)

**+ 1 DODATNO LETO JAMSTVA:** Registrirajte vašo prikolico na [www.polisport.com](http://www.polisport.com) in pridobite še eno leto garancije..

Pozor: Za podaljšanje jamstva Polisport se je potrebno registrirati v roku 2 mesecev od dneva nakupa.

### GARANCIJSKE IZJAVE

Za pridobitev garancijskega servisa morate imeti svoj originalni račun nakupa. Za dele, ki bodo vrnjeni brez računa, bo garancija upoštevana od datuma proizvodnje. Vse garancije bodo razveljavljene, če bo izdelek poškodovan zaradi nesreče oz. padca, neprimerne uporabe, spreminjanja sistema ali uporabe na kateri koli način, ki ni opisan v teh navodilih za uporabo.

Za primer garancijske reklamacije shranite podatek o serijski številki(P). Podatek si lahko prepisete tudi sem.

O.F. \_\_\_\_\_ Date \_\_\_\_\_ .

\* Specifikacije in oblika se lahko spremenijo brez predhodnega obvestila. V primeru morebitnih vprašanj nas lahko kadar koli kontaktirate.

**EN.** OUR INSTRUCTIONS FOR USE MAY OCCASIONALLY BE UPDATED. PLEASE CHECK OUR WEBSITE PERIODICALLY FOR UPDATES.

**FR.** NOS NOTICES D'UTILISATION PEUVENT FAIRE L'OBJET DE MISES À JOUR OCCASIONNELLES. NOUS VOUS CONSEILLONS DONC DE VISITER FRÉQUEMMENT NOTRE SITE AFIN DE VOUS TENIR À JOUR.

**PT.** AS NOSSAS INSTRUÇÕES DE UTILIZAÇÃO PODEM SER ATUALIZADAS OCASIONALMENTE. POR FAVOR CONSULTE PERIODICAMENTE O NOSSO WEBSITE PARA ESTAR A PAR DAS NOVAS ATUALIZAÇÕES.

**DE.** UNSERE GEBRAUCHSANWEISUNGEN WERDEN GELEGENTLICH AKTUALISIERT. BITTE PRÜFEN SIE UNSERE WEBSITE REGELMÄSSIG AUF UPDATES.

**CS.** NAŠE POKYNY PRO POUŽITÍ MOHOU BÝT PŘÍLEŽITOSTNĚ AKTUALIZOVÁNY. KONTROLUJTE PRAVIDELNĚ NAŠE STRÁNKY, KDE AKTUALIZOVANÉ POKYNY NALEZNETE.

**DA.** VORES BRUGERVEJLEDNING KAN LEJLIGHEDSVIS BLIVE OPDATERET. TJEK VORES HJEMMESIDE JÆVNLIGT FOR OPDATERINGER.

**ES.** NUESTRAS INSTRUCCIONES DE USO SE PUEDEN ACTUALIZAR OCASIONALMENTE. CONSULTE PERIÓDICAMENTE NUESTRO SITIO WEB PARA ESTAR AL TANTO DE LAS NUEVAS ACTUALIZACIONES.

**FI.** KÄYTTÖOHJEITAMME SAATETAAN TOISINAAN PÄIVITTÄÄ. TARKISTA MÄÄRÄAJAIN NETTISIVUMME PYSYÄKSESI AJAN TASALLA UUSIEN PÄIVITYSTEN SUHTEEN.

**HU.** A HASZNÁLATI UTASÍTÁST ESETENKÉNT FRISÍJTJÜK. KÉRJÜK, HONLAPUNKON ELLENŐRIZZE RENDSZERESÉN A FRISÍTÉSEKET.

**IT.** LE NOSTRE ISTRUZIONI PER L'USO POSSONO ESSERE AGGIORNATE OCCASIONALMENTE. CONSULTARE PERIODICAMENTE IL NOSTRO SITO WEB PER ESSERE AL CORRENTE DEI NUOVI AGGIORNAMENTI.

**LT.** MŪSŲ PARENGTI NAUDOJIMO NURODYMAI KARTKARTĖMIS

GALI BŪTI ATNAUJINAMI. KVIEČIAME PERIODIŠKAI APSILANKYTI MŪSŲ INTERNETO SVETAINĖ, KAD SUŽINOTUMĖTE, AR NĖRA ATNAUJINIMŲ.

**NL.** ONZE GEBRUIKSIJNSTRUCTIES KUNNEN VAN TIJD TOT TIJD WORDEN BIJGEWERKT. RAADPLEEG DAAROM REGELMATIG ONZE WEBSITE, OM STEEDS OP DE HOOGTE TE BLIJVEN VAN DE ACTUELE SITUATIE.

**PL.** INSTRUKCJA MOŻE BYĆ CO PEWIEN CZAS AKTUALIZOWANA. ZALECAMY REGULARNE SPRAWDZANIE NASZEJ STRONY INTERNETOWEJ POD KĄTEM AKTUALIZACJI.

**SK.** NAŠE POKYNY NA POUŽÍVANIE MÔŽU BYŤ OBČAS AKTUALIZOVANÉ. KVÔLI AKTUALIZÁCIÁM SI PRAVIDELNE POZRITE NAŠU WEBOVÚ LOKALITU.

**SL.** NAŠA NAVODILA ZA UPORABO OBČASNO POSODABLJAMO. PROSIMO, OBČASNO PREVERITE NAŠO SPLETNO STRAN GLEDE POSODOBITEV.

**EN.** STAMP AND SIGNATURE OF POLISPORT DEALER / COPY OF RECEIPT

**FR.** TAMPON ET SIGNATURE DU REVENDEUR POLISPORT / COPIE DU REÇU

**PT.** CARIMBO E ASSINATURA DE REVENDEDOR POLISPORT / CÓPIA DO RECIBO

**DE.** STEMPEL UND UNTERSCHRIFT DES POLISPORT -HÄNDLERS / KOPIE DES KAUFBELEGS

**CS.** RAZÍTKO A PODPIS PRODEJCE POLISPORT / KOPIE DOKLADU

**DA.** STEMPEL OG UNDERSKRIFT AF POLISPORT FORHANDLER /

KOPI AF KVITTERING

**ES.** SELLO Y FIRMA DEL CONCESIONARIO DE POLISPORT / COPIA DEL RECIBO

**FI.** POLISPORT-JÄLLEENMYYJÄN LEIMA JA ALLEKIRJOITUS / KOPIO KUITISTAA

**HU.** A POLISPORT FORGALMAZÓJÁNAK PECSÉTJE ÉS ALÁÍRÁSA / A BLOKK MÁSQLATA

**IT.** TIMBRO E FIRMA DEL FORNITORE POLISPORT/ COPIA DELLA RICEVUTA

**LT.** „POLISPORT“ PARDAVĖJO ANTSPAUDAS IR PARAŠAS /

PIRKIMO KVITO KOPIJA

**NL.** STEMPEL EN HANDTEKENING VAN POLISPORT DEALER / KOPIE VAN ONTVANGST

**PL.** PIECZĘĆ I PODPIS DEALERA POLISPORT / KOPIA DOWODU ZAKUPU

**SK.** PEČIATKA A PODPIS PREDAJCU POLISPORT/KÓPIA DOKLADU

**SL.** ŽIG IN PODPIS PRODAJALCA POLISPORT/KOPIJA RAČUNA

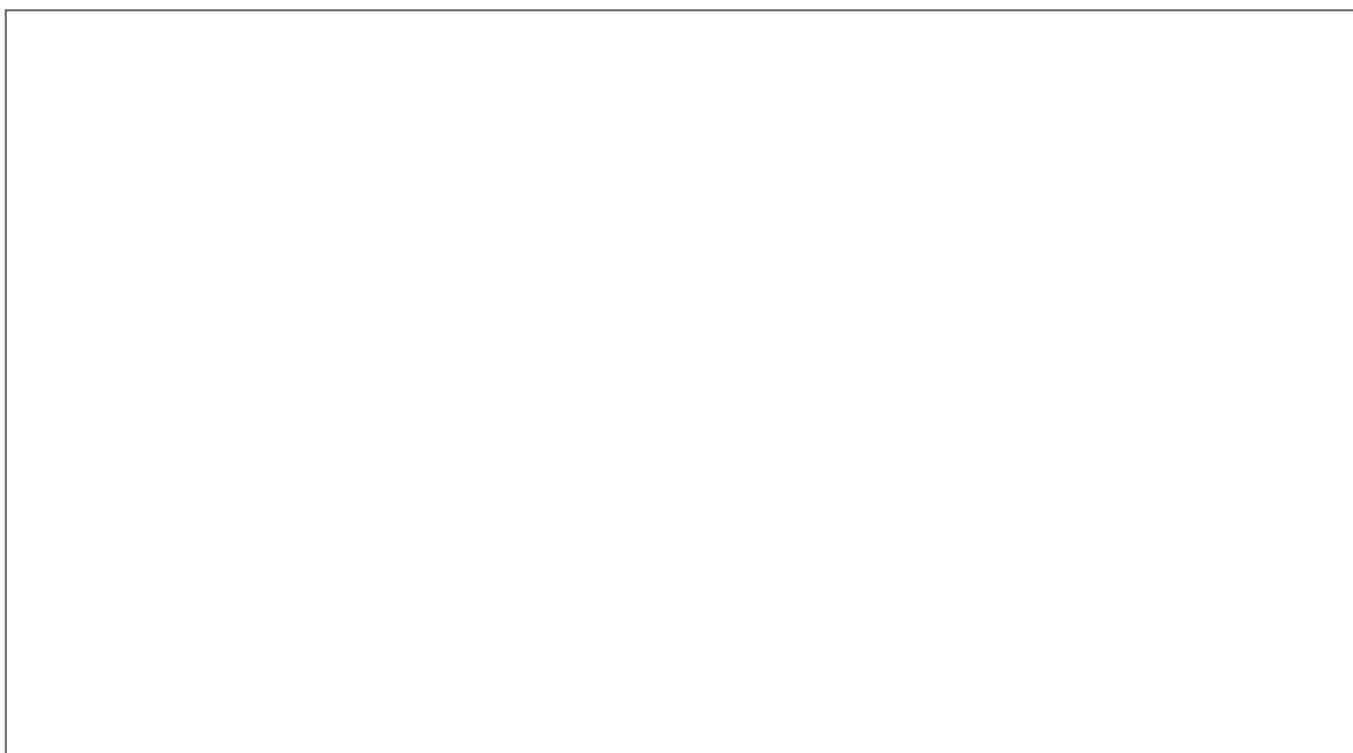





---

**POLISPORT PLÁSTICOS, S.A.**

AV. FERREIRA DE CASTRO 818,  
3720-024 CARREGOSA | PORTUGAL

POLISPORT@POLISPORT.COM | [WWW.POLISPORT.COM](http://WWW.POLISPORT.COM)

---



**MADE IN CHINA | MAN0547.1**

---